

仮設総合カタログ

朝日機材株式会社 大阪支店

VOL.3



毎度ご利用いただきありがとうございます。

お早くご返車いただくために ご協力下さい



1 出荷時と同様出来るだけ区別し
梱包して下さい。
(長さ別、種類別に区分)



2 入出荷は全てリフトです。
お手数ですがリフトの積み降り
しやすいようご協力下さい。



3 入庫時間は平日の16:00
までをお願いします。



その他ご返却時に 特にお願いしたいこと。

1. 荷おろし時及び運搬途中の荷くずれによる危険を防止するためにも、結束して下さい。
2. ジャッキベース金具、大引受等はパレット又は台のかわりになる物に数えやすい様にして下さい。
3. パイプ、交さ筋かい、手摺、手摺柱類は必ず長さ別に梱包をお願いします。
4. 他社品が、混入しない様に必ず仕分けしてお返し下さい。

上記のご協力により返却時間が大幅に短縮でき、
待ち時間も少なくご返車頂けます。

返却時のお願い

- 荷姿は納入時と出来るだけ同じに、又必ず結束をお願いします。
- 貴社より送り状が発行されていない（若しくは送り状の内容に不備の状態）場合、取り敢えず仮受領いたします。検取内容（数量・修理・減失・欠品・等）は、後日弊社より発行される入庫票をもって確定と致します。尚、貴社より送り状が発行されていない（若しくは送り状に不備）状態で受領いたしますので、検取内容については一切の異議をお受け致しません。

<ul style="list-style-type: none"> ・ 鳥居型建枠 同じ物をすこし づらし交互に 25段積とし、 50枚にして結 束する。 	<ul style="list-style-type: none"> ・ 交さ筋かい、手摺、手摺柱、 パイプ、朝顔部材など 長さ別、種類別に100本とし、 少数のものはあるだけで 結束する。
<ul style="list-style-type: none"> ・ 梯子型建枠 同じ物を同じ形で 積み上げ25枚にし て結束する。 	<ul style="list-style-type: none"> ・ ジャッキベース金具・大引受 50本ずつプレートを外側に 向け積みあげ結束するか、 又はパレット等の上につむ。
<ul style="list-style-type: none"> ・ 床付布枠・長尺足場板 同じ物を20枚にして 結束する。一番下は ウラガエシにする。 	<ul style="list-style-type: none"> ・ クランプ、等小物部品類 同種類の物を袋詰にし てまとめる。

賃貸契約条件

1. 賃貸料

- 1日あたりの賃貸料単価に賃貸借期間を掛けたもので、御請求致します。
- 賃貸借期間は弊社機材センターに於いて出庫した日より入庫された日までと致します。

2. 基本料

- 整備済機材を出荷するものとし、御使用の有無、期間の長短に拘わらず全部材に対し御請求致します。
- 基本料は毎回納入毎、賃貸料の請求時に併せ申し受けます

3. 修理料

- 当社検収基準、修理基準によって
- 損傷の程度により修理可能な場合。
 - 塗料及び外装吹付け材等が付着している場合は各々特別修理費を申し受けます。
 - 部品の紛失及び、破損により取替える場合は部品代金及び取付料を申し受けます。

4. 破損・紛失料

- 紛失又は損傷が著しく修理不可能と判断した部材に対して破損紛失料として減失価格を申し受けます。
- 部材に溶接等の火入れをしたものは全て破損品と致します。

5. 受渡場所

- 弊社指定機材センター渡しと致します。
- 弊社にて運搬した場合実費を申し受け、その際は、車上渡しと致します。

6. 返却・検収

- 弊社機材センターへの返納・検収に際しては弊社機材センター内で行います。
- 他社製品の受け入れはお断り申し上げます。

ご返却の際は機材の仕分け、適正数量での梱包をお願いします

Bad

Good

支柱



×サイズ違いの混在→検収間違いの原因になります。
×1 梱包50本以上 → 梱包が大きいと輸送、荷解き時に崩れる恐れがあり危険です。



同じ長さの支柱のみで50本(5段×10列)以内に重ね、2箇所以上を番線止めで固定し、梱包してください。

先行手すりブレス



×1 梱包50本以上 → 検収作業時に崩れる恐れがあり、作業員が危険です。
×サイズ違いの混在→検収間違いの原因になります。



1 梱包50本以内、できるだけ同じサイズのみで、2箇所以上を番線止めで固定し、梱包してください。先行手すりブレス以外の機材は混在させないでください。

布材



×1 梱包50本以上 → 検収作業時に崩れる恐れがあり、作業員が危険です。
×サイズ違いの混在→検収間違いの原因になります。



1 梱包50本以内、できるだけ同じサイズのみで、2箇所以上を番線止めで固定し、梱包してください。914以下のサイズは、メッシュパレットをご利用ください。布材以外の機材は混在させないでください。

ご返却の際は機材の仕分け、適正数量での梱包をお願いします

Bad

Good

布板



×サイズ違いの混在→検取間違いの原因になります。
×1 梱包50枚以上 → 梱包が大きいと輸送、荷解き時に崩れる恐れがあり危険です。



最下段は裏返し、同じサイズのみで25枚または50枚(25枚×2列)で重ねてください。500幅と240幅の混在もしないでください。

小物類



✕ メッシュパレットに入れない機材

○ メッシュパレットに入れて良い機材



布板



スキマステップ



幅木



足場板



布材(1219以上)



アルミ朝顔 各部材



支柱(900以上)



単管パイプ(1.0M以上)



返却する機材にゴミを混在させないでください



シート・ネット・親網・緊張器は他の機材と分別してメッシュパレットへ入れてください



クランプ類



壁つなぎ



ジャッキベース



エコプレート



布材(914未満)



支柱(450未満)



ブラケット



アルミ朝顔 取付金具

朝日機材(株)センター別 取扱品目一覧表

品名	三田センター	美原センター
次世代用足場（アルバトロス）全種	○	×
建柱 全種	○	△2
筋違 全種	○	○
布板 全種	○	△2
伸縮ブラケット・ネットブラケット	○	○
梁柱 関係	○	○
下さん 全種	○	○
手摺柱・手摺 関係	○	○
アルミ階段柱 関係	○	○
エンド手摺 全種	○	○
大引受ジャッキ 全種	○	△2
単管 全種	○	○
クランプ・壁つなぎ	○	△2
アルミ足場板	○	○
梯子	○	○
OKマット・バルコニーステップ	○	×
防音シート 全種	○	×
トピック 全種	○	×
鉄骨架台	○	×
親綱	○	×
ライトベース 全種	○	×
エアベース・マキシムベース 全種	○	△1
マイティステップ ミニ	△2	○
マキシムステップ、コンスタワー、コンスライト	△2	○
クイックステップ 全種	○	×
アップスター 全種	×	○
ローリングタワー	○	○
台車 BSシリーズ・ALクォーク	○	○
棚台車 全種	△1	○
メッシュパレット ハンガーパレット	○	○
メッシュパレットミニ・Eコンテナ	×	○
貴重品ボックス	△1	○
有機溶剤保管庫	○	×
コンテナ倉庫（ゴリラ・コアラ）	○	×
安全ブロック 全種	△1	○
レバーブロック・吊治具全種	△1	○
のぼる君 全種	×	○
アップロー	×	○
ポールランタン・メタハラサークルライト	×	○

○…取扱いございます。 ×…取扱いございません。

△1…数量によっては、出庫可能です。 △2…一部取扱いのない商品がございます。

※不明な点ございましたら、お問い合わせをお願いします。

車両積載量 目安表

品名	自重 (Kg)	赤帽	2tユニック	4tユニック	8tユニック	荷降時の 補助の有無 (赤帽と平車)
		1300×1800 (積載350kg)	2000×4000 (積載2t)	2100×5000 (積載2.5t)	2100×5500 (積載6.5t)	
ライトベース L型 (本体のみ)	29	7	40	50	60	有
ライトベース M型 (本体のみ)	31.5	7	20	50	50	〃
ライトベース H型 (本体のみ)	41	5	10	40	50	〃
エアベース 10型	19.8	7	40	60	60	有
エアベース 15型	24.3	6	40	60	60	〃
エアベース 18型	27.4	6	40	60	60	〃
アルミ脚立 120	7.6	15	60	120	120	
アルミ脚立 180	11.6	10	45	90	90	
アルミ脚立 210	13.7	5	45	90	90	
アルミ脚立 240	16.7	載らない	45	90	90	
アルミ脚立 270	18.3	〃	30	30	30	
アップスター 2.5型	120	1	5	8	8	有
アップスター 3.6型	188	載らない	4	7	7	
ローリングタワー (内階段) 1.0段	248	〃	6	12	12	
ローリングタワー (内階段) 2.0段	381	〃	4	9	9	
ローリングタワー (内階段) 3.0段	546	〃	3	7	7	
台車 BS-1800 (本体のみ)	82	4	24	30	48	有
台車 BS-1200 (本体のみ)	60	5	32	40	64	〃
ベビー台車	18	19	105	144	285	
アルミ6輪台車 (ALクォーク0712)	32	10	60	75	90	
AD-1100	26	12	60	75	90	
システム台車700型 (単管1.0M・2.0Mのセット)	48	6	40	80	134	
システム台車900型 (単管1.0M・2.0Mのセット)	51	6	38	50	126	
棚台車BR-1500 (棚3枚付)	78	2	18	24	49	有
棚台車BR-1800 (棚3枚付)	100	2	18	24	41	〃
メッシュパレット SW-3	57	6	34	42	100	〃
メッシュパレット SW-4	87	4	22	28	48	〃
ハンガーパレット HP-4	97	3	18	25	56	〃
E-コンテナ EC-1.8M	95	載らない	16	20	24	
E-コンテナ EC-3.0M	140	〃	10	10	10	
貴重品ボックス (棚板2枚付)	88	3	20	28	40	有
高所作業台のぼる君 LS-36	359	載らない	4	6	6	
高所作業台のぼる君 LS-46	420	〃	4	6	6	
単管パイプ	2.73/M	2.0Mまで 350kgまで	2000kgまで	2500kgまで	6500kgまで	
兼用クランプ (直交・自在) ※25ヶ/袋	0.8	350kgまで	2000kgまで	2500kgまで	6500kgまで	
パイプジョイント ※30ヶ/袋	0.5	350kgまで	2000kgまで	2500kgまで	6500kgまで	
アルミ足場板 AL-2	6	58	320	400	800	
アルミ足場板 AL-3	8	載らない	250	300	400	
アルミ足場板 AL-4	10.1	〃	200	240	400	
トピック 1型	13	〃	80	100	120	
トピック 2型	15	〃	60	80	80	
トピック 3型	17	〃	80	100	120	
ステップキューブ	6.1	25	—	—	—	
ハッチ式足場板 タラップ1800セット	19	10セット	—	—	—	

※積載数は、車の大きさによって、多少の増減がございます。ご了承下さい。

可搬式作業台 使用上の注意事項



可搬式作業台を安全に使用していただくため、以下の事項をお守りください。



感電注意！

蹴らない！

斜めに設置しない！

台の上に設置しない！

開口上に設置しない！



片脚で設置しない！

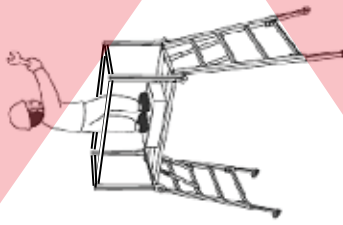

台を置かない！

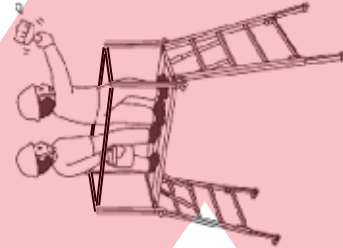

2人乗らない！

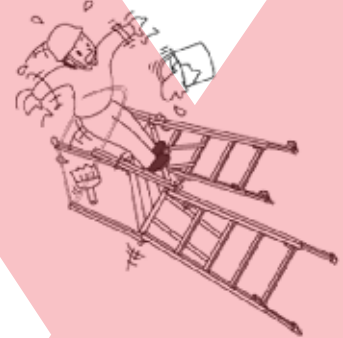

身を乗り出さない！

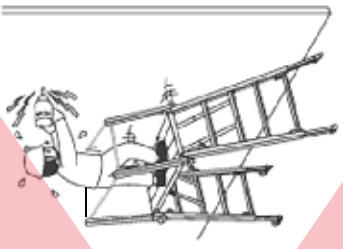

反力のある作業をしない！



踏さん上で作業をしない！

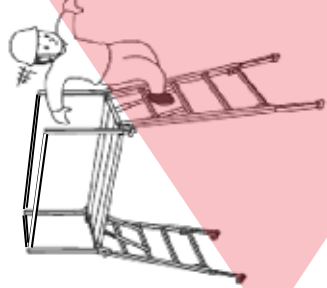

飛び降りない！

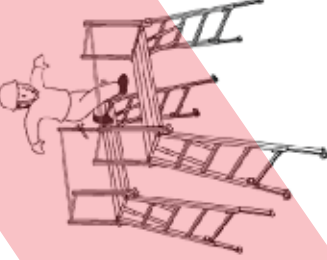

飛び移らない！

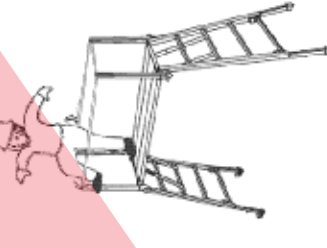

端に立たない！



背面降りしない！



荷物を持ったまま昇降しない！

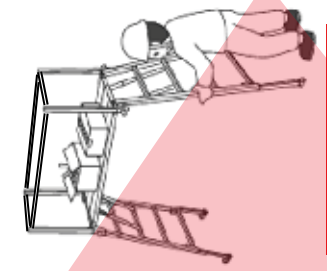

物・人を乗せたまま移動をしない！

ライトベース 使用上の注意事項

⚠️ ライトベースを安全に使用していただくため、以下の事項をお守りください。
単体作業や妻側のみ連結での作業ではアウトリガーをご使用ください。

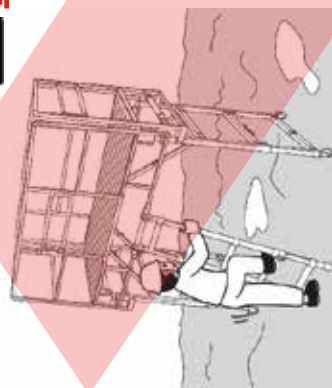

不安定な場所に設置しない！

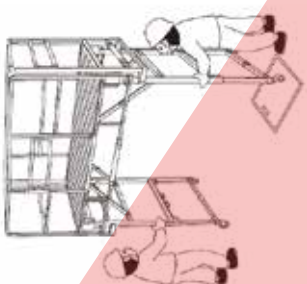

開口上に設置しない！



斜めに設置しない！

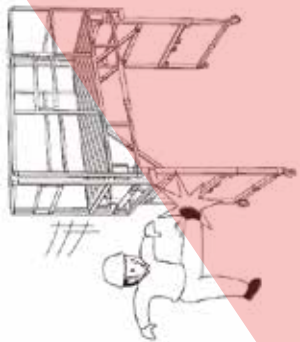

乱暴に扱わない！

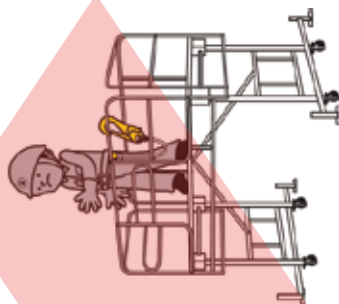

安全帯を掛けない！

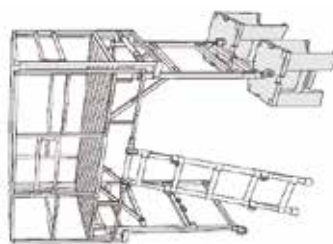

台の上に設置しない！

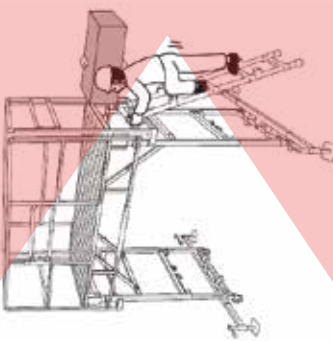

荷物を持って昇降しない！

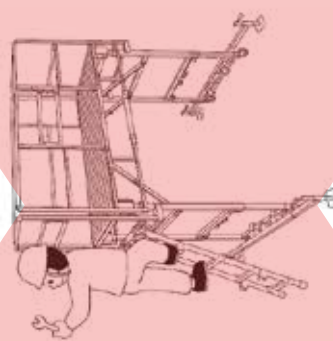

ステップ上で作業しない！

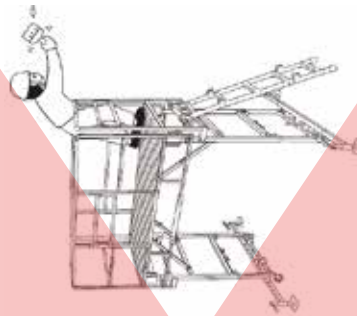

身を乗り出さない！

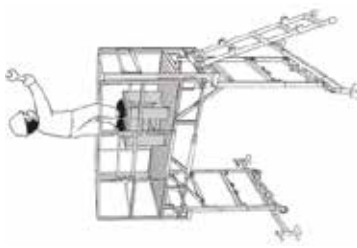

台を置かない！

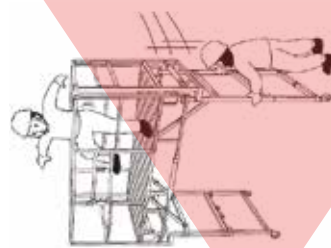

物・人を乗せたまま移動しない！

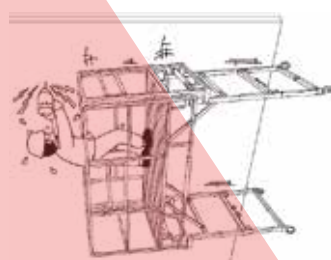

壁や物を押し引きしない！



背面降りしない！

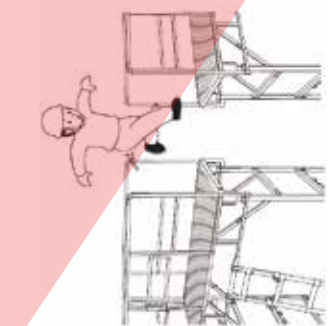

飛び移らない！

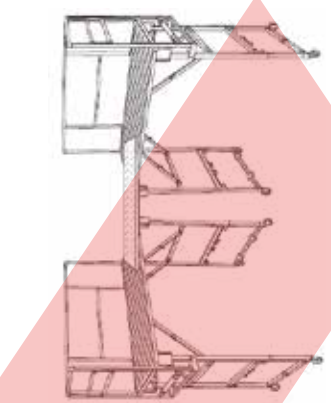

専用部材以外の物を使用しない！

アップスター 使用上の注意事項

 アップスターの組立には『足場の組立等に係る特別教育』が必要です。

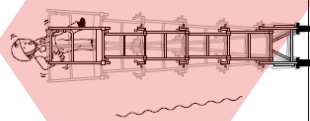

アウトリガーを張らない
まま作業しない！

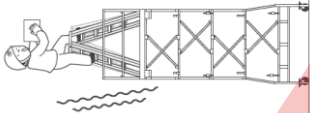

脚立などをのせない！

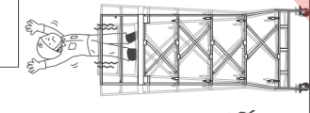

背伸びして作業しない！

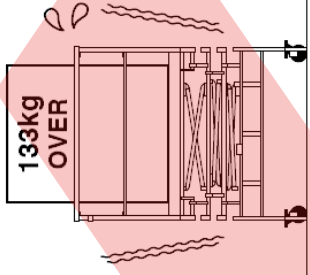

積みすぎない！

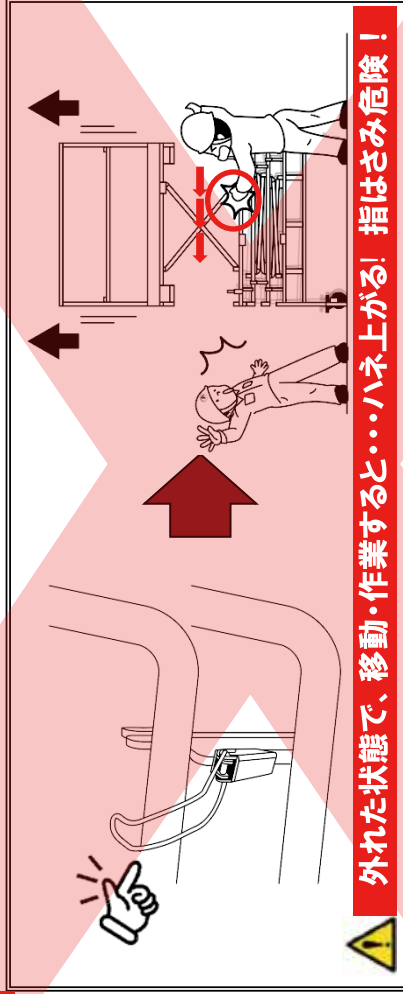

外れた状態で、移動・作業すると・・・ハネ上がると指はさみ危険！

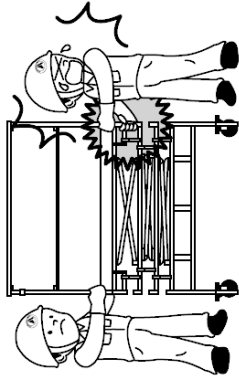

よそ見、はさまれ注意！

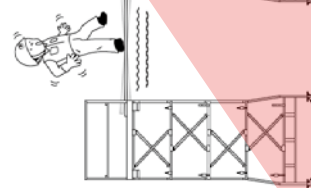

本体同士に足場板を
架けない！

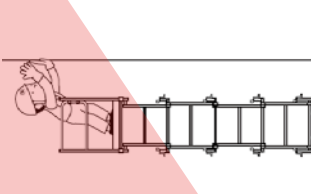

乗り出さない！

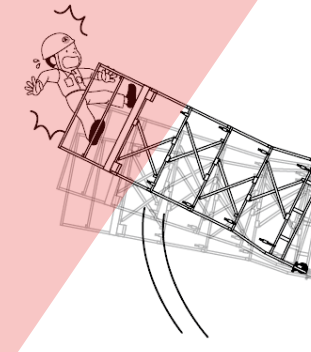

段差注意！

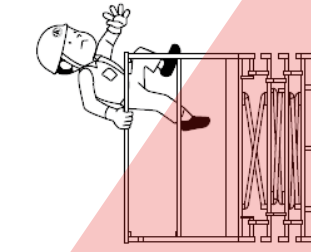

手摺や幅木に足を
掛けない！

目次

仮囲	アドフラット	1~3
	LEDデジタルモニターエルス	4~7
	アドフラット防音タイプ	8
	くい丸	9
ゲート	サイクルパネルゲート	10~12
	下部レール	13
	サイクルライトゲート	14
	サイクルクロスゲート・サイクルキャスターゲート	15
	全自動パネルゲート	16
	キャスターゲート・ハイキャスターゲート	17~18
	パネルキャスターゲート	19~20
保安機材	フェンスバリケード他	21~22
	カラーコーン他	23
	ディックSPフェンス	24
安全通路	グリーンロード	25~26
次世代足場	アルバトロスAK	27~34
	次世代足場用ブラケット	35
	次世代足場用シートクランプ	36
	次世代足場用アルミ朝顔	37~38
枠組足場	枠組足場（メーターサイズ）	39~40
	筋違・布板（メーターサイズ）	41
	さん	42
	梁枠他（メーターサイズ）	43
	階段枠・手摺・鋼製梯子他	44~46
	基礎梁用梯子KH-1420	47
	ベースジャッキ・大引受ジャッキ他	48
	布板受け材（1200用・900用・600用）	49
	枠組足場の強度	50~51
枠組足場副資材	アルミ製軽量朝顔（折りたたみ式）	52~53
	養生フレーム	54
	マルチGRID	55
	伸縮ブラケット	56
	クイックブラケット、次世代足場用クイックブラケット	57
	鉄骨足場ブラケット	58
	伸縮型枠ブラケット	59
	クランプ	60~61
	クランプの強度資料	62
	車輪他	63
	足場金物（鉄骨クランプ）	64~65
	壁つなぎ	66
	アルグリップ（壁つなぎ用つかみ金具）	67
	伸縮つなぎ材	68
	ポリカーボネート防音パネル	69~70
	防音シート	71
鋼管類	単管他	72
足場板	アルミ足場板	73
垂直支保工	パイプサポート	74~75
	強力サポート	76
	四角支柱	77~78

	S Tシステム	79~81
	ID-15	82
	アルプロップ・アルガーター	83~84
	12Kアルミサポート・ストリンガービーム	85~87
	インクサポート	88
	建入れサポート	89
水平支保工	ホリービームSX	90~92
	ホリービームAX	93~95
	ペコビーム	96~98
	マルチトラス	99~100
システム工法	N Sステージ工法	101~102
	3 Sシステム	103~104
	基礎鉄筋架台	105
吊り足場類	コラムステージ	106~109
	コラムタラップ (アルミ合金製)	110
	風防ユニット	111
	トビック	112~113
	トビック用昇降タラップ	114
	トビノス	115~116
	パイハンガー	117
	クロスハンガー	118
	鉄骨架台 (転倒防止アーム付)	119
	ボルトバッグ	120
	セフティチェーン	121
タラップ	鉄骨柱用昇降タラップ	122~123
	はしごホルダー	124
	アルミはしご	125
	KSスマートロック (アルミハシゴ固定用パイプクランプ)	126
	スーパーラダー	127~128
	クイックラダー	129~130
鉄骨建て直し工法	鉄骨治具・エースアップシステム (建方エース)	131~133
	キトクリップ・レバーブロック・チェーンブロック・	
	ブルマン・シャコ万力	134
鉄骨 その他	コラムロック・チェーンエコライザー	135
	レンフロークランプ・G型クランプ	136
	イーグルクランプ・PCA型クランプ	137
	枠組用荷取りステージ (荷受フォーム)	138~139
	リストステーション	140~142
	吊構台	143~144
	ボルトボックス	145
	マルチ伸縮荷取ステージ・木パレ吊り枠	146
	ボルトステージ・ソーケンボックス	147
安全施設	フライングブリッジ	148~150
	スイングドア	151
	ユニテージ水平用タイプ	152
	ユニテージ斜面用タイプ	153~154
	クイックステップ	155~157
	安全ブロック	158
	リフティングポスト (安全ブロック用支柱)	159
	親綱支柱	160~161

	金属折板屋根用親綱システム	162
	親綱支持用ラッシングベルト	163
	親綱・親綱緊張器・吊下げロープ	164
	鉄筋フック	165
	安全帯取付用クランプ	166
	あおり支柱ブラケット	167
	トラック昇降架台・トラックライム	168
	アルミトラックSS支柱	169
垂直養生部材	メッシュシート・垂直養生ネット	170
	イエローメッシュシート・イエローネット	171
	外部養生システム（せり上げ足場・せり上げ養生）	172
	ベランダブラケット（BK1020）	173
	ベランダブラケット（BK450・BK630・BK900）	174
水平養生部材	水平養生ネット	175
	ネットハンガー	176
開口部養生部材	テッスル	177
	スタンション	178
	ハンディスタンション	179
	覆工板用手摺支柱	180
	ラージテッスル	181
	グランレイル	182
	アクセスカバー	183
	段差くん、アルファスロープ	184～185
台車	台車（アルミ6輪・ベビー・鋼製・システム,3t）	186～191
	アルミボックス台車・ノナクォーク	187
	棚台車	192
	建方用治具置場	193
	メッシュパレット・ハンガーパレット、パレットL	194～195
	Eコンテナ・貴重品BOX	196
倉庫	有機溶剤保管庫・ゴリラ・コアラ	197
室内足場	ライトベース、ライトベースミニ	198～200
	マキシムベース	201
	エアベース	202
	マイティステップ・ステップキューブ	203
	マキシムステップ・脚立・ダンペイウマ	204
	コンスタワー、コンスライト	205～206
	シフトステージ	207
	内階段式ローリングタワー	208～209
	アップスター US-25/36	210
簡易間仕切り	スライドパネル	211
	ホコリ飛散防止シート	212
その他	アメンボ・スパイダー	213
仮設建物	コスモ J	214
	ダイワアシスト	215
	FLEX	216
	ダイワフラット	217
	TOWN	218
	MS1	219
	アレンジパネルハウス	220
	インドアーハウス	221

	スーパーハウス	222
	エアコン・スポットクーラー	223
	ウォータークーラー・製氷器	224
	事務用備品	225
	パイプテント・ベンチ	226
	EXトイレ・シンク流し台	227
	ウォッシュャブルハウス	228
	ガードマンボックス	229
発電機	発電機の選定	230~231
	小型発電機	232
	中・大型発電機	233
	発電機兼溶接機	234
水中ポンプ	水中ポンプ	235
	水中ポンプ200V・サンドポンプ	236
照明機	ディスクバルーン300W・アイランプ	237
	LEDボールライト	238
	LED充電式ボールライト	239
	パノラマスタンドLED型	240
	LED照明器具	241
	LEDテープライト	242
環境機械	シューズクリーナー・高圧洗浄機	243
送風機	S Fファン	244~245
集塵機	集塵機	246
	ポータブル集塵機	247
	プチ集塵機	248
	SGデオドライザー	249
ホイスト	ベビーホイスト	250
フォークリフト	フォークリフト・ハンドパレット	251
	アップロー	252
高周波バイブレーター	インバーター・高周波発電機	253
	コンバータ・コードリール・ラッコン	254
	インナーバイブレーター・背負式バイブレーター	255
	高周波バイブレーター	256
バキュームクリーナー	バキュームクリーナー・スーパー	257
荷取構台	スカイプラットホーム(スライド式荷取り用構台)	258
吊治具	リフティングツール	259
高所作業車	トラック式高所作業車 屈折型38m	260
	高所作業台	261
	バリアリール	262
	架空配線養生	263

【付録 資料】

	仮設材認定番号一覧表	263~267
	構造規格基準	268~292
	朝日機材ネットワーク	293
	大阪支店 案内	294
	三田管理センター 案内	295
	美原管理センター 案内	296
	朝日機材 事業所 所在地一覧	297

【 ア 】

アイランブ	237
アイロンパイプレータ	254
あおり支柱ブラケット	167
アクセスカバー	183
アップスター US-25/36	210
アップロー	252
アドフラット	1~3
アドフラット(クリアパネル)	3
アドフラット(Rパネル)	3
アドフラット防音タイプ	8
アルガーター	84
ALクォーク0712	186
アルグリップ	67
アルバトロスAK	27~34
アルブロップ	83~84
アルミ足場板	73
アルミ合金製脚立	204
アルミ製軽量朝顔(折りたたみ式)	52~53
アルミトラックSS支柱	169
アルミはしご	125
アルミハッチ式布板	45
アメンボ	213
アレンジパネルハウス	220
安全帯取付用クランプ	166
安全ブロック	158
アルファスロープ	185
ID-15	82

【 イ 】

EXTトイレ	227
イーグルクランプ	137
Eコンテナ	196
異形ジョイントピン	63
インクサポート・インクベース	88
インドアーハウス	221
インナーパイプレータ	255
インバータ100V・200V	253
イエローメッシュシート・イエローネット	171

【 ウ 】

ウォータークーラー	224
ウォッシュャブルハウス	228
内階段式ローリングタワー	208~209

【 エ 】

エアコン	223
エアベース	202
SFファン・SFファンミニ	244~245
SGデオドライザー	249
STシステム	79~81
エースアップシステム(建方エース)	132~133
NSステージ工法	101~102
MS1	219
LED充電式ボールライト	239
LEDテープライト	242

LEDボールライト	238
エルス	4~7
エンド手摺	44

【 オ 】

OKマット	44
大引受ジャッキ	48
大引受ジャッキかさ上げ金具	48
親綱・親綱緊張器	164
親綱支柱	160~161
親綱支持用ラッシングベルト	163

【 カ 】

ガードマンボックス	229
外振パイプレータ	256
階段開口部手摺枠	44
階段枠	44
外部養生システム(せり上げ足場・せり上げ養生)	172
架空配線養生	263
角パイプ(60□・100□)	72
仮設建物	213~222
型枠ブラケット	59
壁つなぎ	66
壁つなぎ控え(H鋼用)	66
下部レール	13
カラーコーン	23

【 キ 】

基礎鉄筋架台	105
基礎梁用梯子KH-1420	47
貴重品ボックス	196
キートクリップ	134
キャスターゲート	17~18
脚立	204
強力サポート	76
金属折板屋根用親綱システム	162

【 ク 】

クイックステップ	155~157
クイックブラケット、クイックブラケット次世代用	57
クイックラダー	129~130
くい丸	9
クランプ	60~61
クランプの強度資料	62
グリーンロード	25~26
クロスハンガー	118
グランレイル	182

【 ケ 】

KSスマートロック(アルミハシゴ固定用パイプクランプ)	126
軽便パイプレータ	256
ケイライト	241

【 コ 】

コアラ	197
高圧洗浄機	243
高周波コードリール	254
高周波発電機	253
高周波分電箱	254
コスモ J	214
コラムステージ	106~109
コラムタラップ(アルミ合金製)	110
コラムロック	135
ゴリラ	197
コンスタワー(240/270)	205
コンスライト(135/167/198)	206

【 サ 】

サイクルキャスターゲート	15
サイクルクロスゲート	15
サイクルパネルゲート	10~12
サイクルライトゲート	14
シートクランプ	170
座マルキャッチクランプ100	64
サヤブーツ	181
さん(下さん)	42
残水処理ポンプ	235
サンドポンプ	236
3ton台車	191

【 シ 】

四角支柱	77~78
G型クランプ	136
自在ステップ(DSステップ)	46
次世代足場用ブラケット	35
次世代足場用シートクランプ	36
次世代足場用アルミ朝顔	37~38
シフトステージ	207
事務用備品	225
ジャッキスタンド	105
ジャッキ付車輪、車輪他	63
シャコ万力	135
斜面手摺	44
集塵機100V・200V	246
手動チェーンブロック	134
12Kアルミサポート	85~87
シューズクリーナー	243
シンク流し台	227
伸縮型枠ブラケット	59
伸縮台車	190
伸縮つなぎ材	68
伸縮ブラケット	56

【 ス 】

スーパー	257
スイングドア	151
垂直養生ネット	170
水平養生ネット	175
水中ポンプ	235~236

スカイプラットホーム(スライド式荷取り用構台)	258
筋違(メーターサイズ)	41
筋違止めクランプ	61
スタクション	178
スタンドバリケード・スタンドバリブラ	23
スタッキングベンチ	226
ステップキューブ	203
ストリンガービーム	85
スパイダー	213
スーパークランプ	61
スーパーハウス	222
スーパーラダー	127~128
スポットクーラー	223
スライドパネル	211
3Sシステム	103~104

【 セ 】

製氷器	224
背負式バイブレータ	255
セフティチェーン	121
全自動パネルゲート	16
先端カブラー	60

【 ソ 】

ソーケンボックス	147
双輪キャスター	63

【 タ 】

台車	186~191
ダイワアシスト	215
ダイワフラット	217
TOWN	218
建入れサポート受けベース	89
建方エース・建方ベース・建方ヘルプST	131
建方用治具置場	193
建枠(メーターサイズ)	39~40
建枠減幅金具	61
建枠ベース	48
建地枠つなぎ	48
棚台車	192
単管	72
単管ベース	48
単管ブーツ	182
段差くん	184
ダンペイウマ	204

【 チ 】

チェーンエコライザー	135
チェーンブロック	134
チューブ式保安灯	23

【 ツ 】

吊構台	143~144
吊下げロープ	164
吊チェーン用単クランプ	209

吊パレットL..... 195

【 テ 】

DSステップ46
ディスクバルーン 236
ディックSPフェンス24
手掛りタラップ 122
手摺柱・手摺45
鉄筋フック 165
鉄骨足場ブラケット58
鉄骨架台(転倒防止アーム付)..... 119
鉄骨柱用昇降タラップ122~123
鉄骨クランプ 64~65
テッスル 177

【 ト 】

トピック112~113
トピック用昇降タラップ..... 114
トラック昇降架台 168
トラックライム 168
トビノス115~116
トラック式高所作業車 260

【 ニ 】

荷受フォーム(枠組用荷取りステージ)138~139
2t台車 190

【 ヌ 】

布板(メーターサイズ)41
布板受け材(1200用・900用・600用)49

【 ネ 】

ネットハンガー 176

【 ノ 】

ノナクォーク 187
のぼる君..... 260

【 ハ 】

パイハンガー 117
パイプサポート・サポートクランプ 74~75
パイプジョイント63
パイプテント 226
ハイキャスターゲート18
ハイキンスタンド 105
パネルキャスターゲート 19~20
パノラマスタンドLED型 240
バキュームクリーナー 257
梯子.....46
はしごホルダー(□柱用) 124
はしごホルダー(H柱・O柱用) 125
ハシゴリフト 261
発電機(小型).....232

発電機(中型・大型) 233
発電機の選定.....230~231
発電機兼溶接機..... 234
バーコ型シャコ万力 134
ハーネスハンガー23
幅木止めクランプ61
バリアリール 262
梁枠(メーターサイズ)43
ハンガーパレット・フタ 194
ハンディスタンプ..... 179
ハンドパレット 251

【 ヒ 】

ヒサシ45
PCA型クランプ..... 137
ピポットジャッキ48

【 フ 】

風防ユニット 111
フォークリフト 251
フェンスバリケード 21~22
覆工板用手摺支柱..... 180
ブチ集塵機..... 248
フライングブリッジ148~150
ブルマン..... 134
FLEX 216

【 ヘ 】

ペコビーム 96~98
ベースジャッキ48
ベビー台車..... 188
ベビーホイスト 250
ベランダブラケット (BK1020) 173
ベランダブラケット (BK450・BK630・BK900) 174
ベンチ..... 226

【 ホ 】

防音パネル..... 69~70
防音シート71
ポータブル集塵機 247
ホコリ飛散防止シート 212
補助布板.....45
ホリービームAX 93~95
ホリービームSX 90~92
ボルトステージ 147
ボルトバッグ 120
ボルトボックス 145

【 マ 】

マイティステップミニ 203
マキシムステップ 204
マキシムベース 201
マルチGRID55
マルチ伸縮荷取ステージ 146
マルチトラス 99~100

マルチバイブレータ 256

【 メ 】

メッシュシート 170

メッシュパレット 194

【 モ 】

木パレ吊り枠 146

【 ユ 】

有機溶剤保管庫 197

ユニテージ 水平用タイプ 152

ユニテージ 斜面用タイプ 153~154

【 ヨ 】

養生フレーム・養生枠用クランプ 54

【 ラ 】

ライトベース 198~199

ライトベースミニ 200

ラージテッスル 181

ラッセルネット 175

【 リ 】

リフトステーション 140~142

リフティングトール 259

リフティングポスト(安全ブロック用支柱) 159

【 レ 】

レスキューベンチ 226

レバーブロック 134

レンカライト 241

レンフロークランプ 136

【 ロ 】

六役チャック クランプ 64

ローリングタワー(内階段式) 208~209

ローリングタワー用伸縮手摺柱 209

【 ワ 】

枠組足場(メートルサイズ) 39~40

枠組足場の強度 50~51

枠組用荷取りステージ(荷受フォーム) 138~139

【付録 資料】

仮設材認定番号一覧表 263~267

構造規格基準 268~292

朝日機材ネットワーク 293

大阪支店 案内 294

三田管理センター 案内 295

美原管理センター 案内 296

朝日機材 事業所 所在地一覧 297

1. 着工

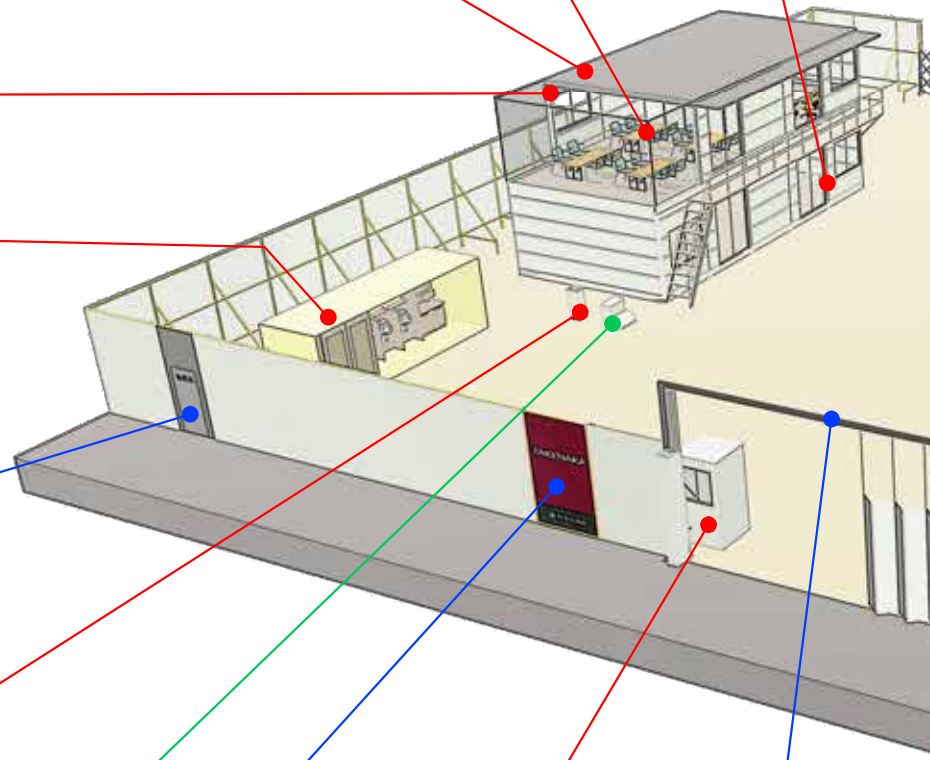

パネルキャスターゲート



キャスターゲート



くい丸



PH処理装置



有機溶剤保管庫



コンテナ倉庫



ゴリラ

コアラ

パイプテント



単独トイレ



ディックSPバリケード



ベンチ



スタッキングベンチ



レスキューベンチ

仮囲



スタンドバリプラ



フェンスバリケード



クリアパネル

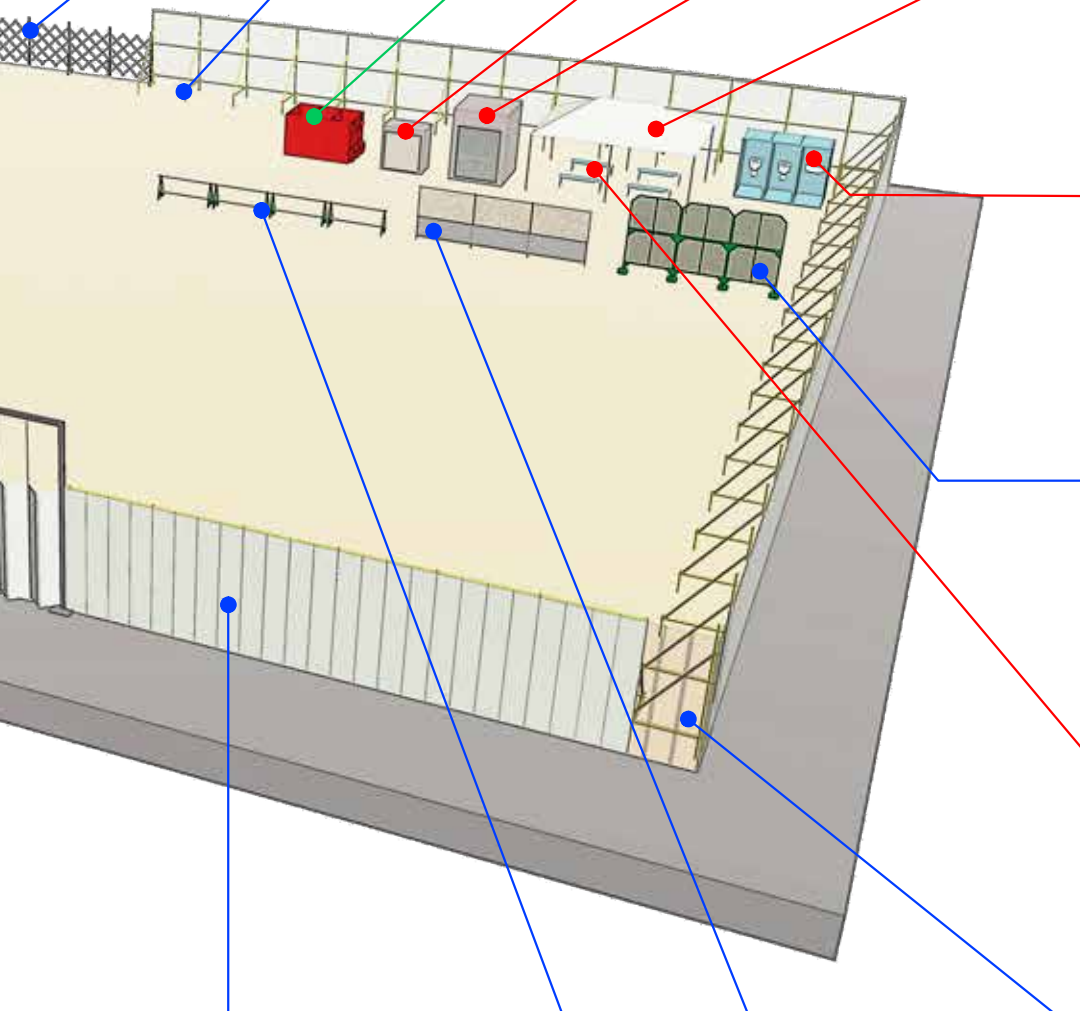

2. 地下躯体

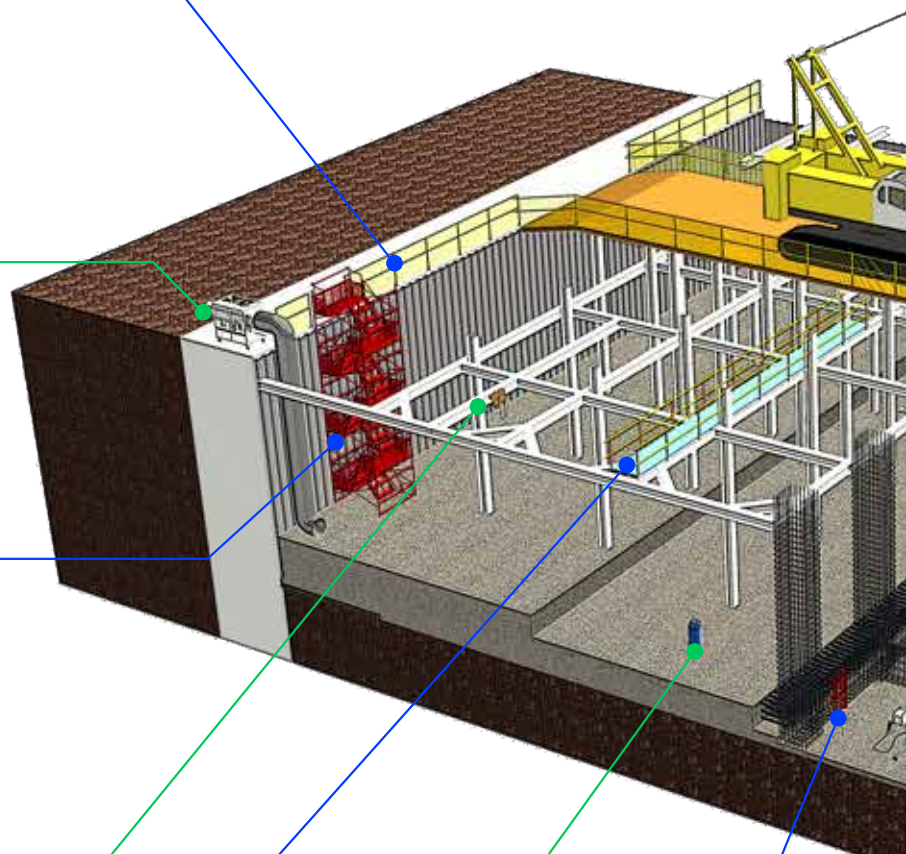
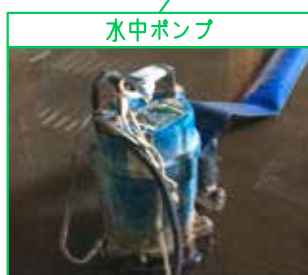

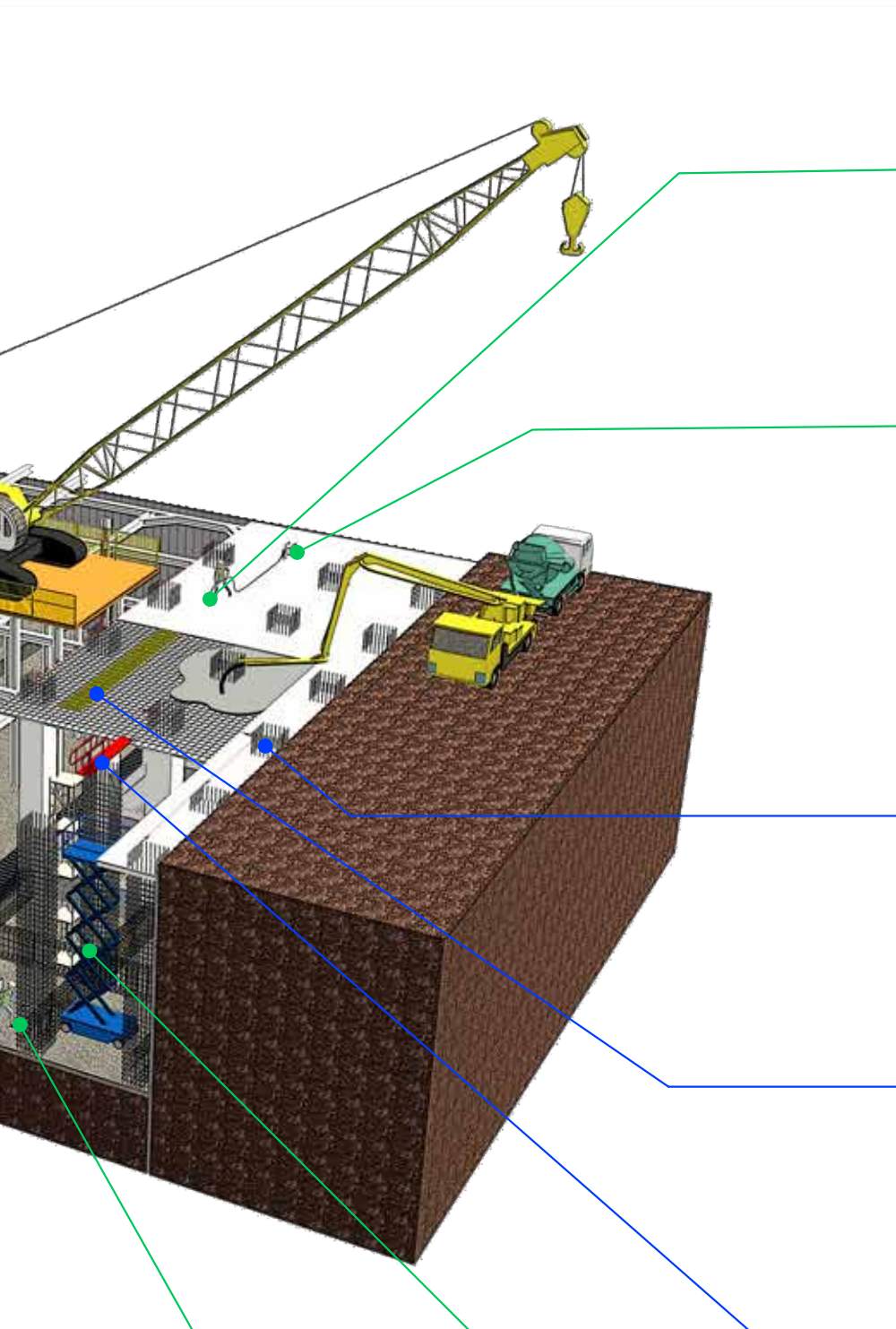

パイプレーター



インバーター



コードリール



親綱鉄筋フック



OKマット



型枠フレキ



高所作業車



ユニテージ



フライングブリッジ



3-1 鉄骨(仮設材)

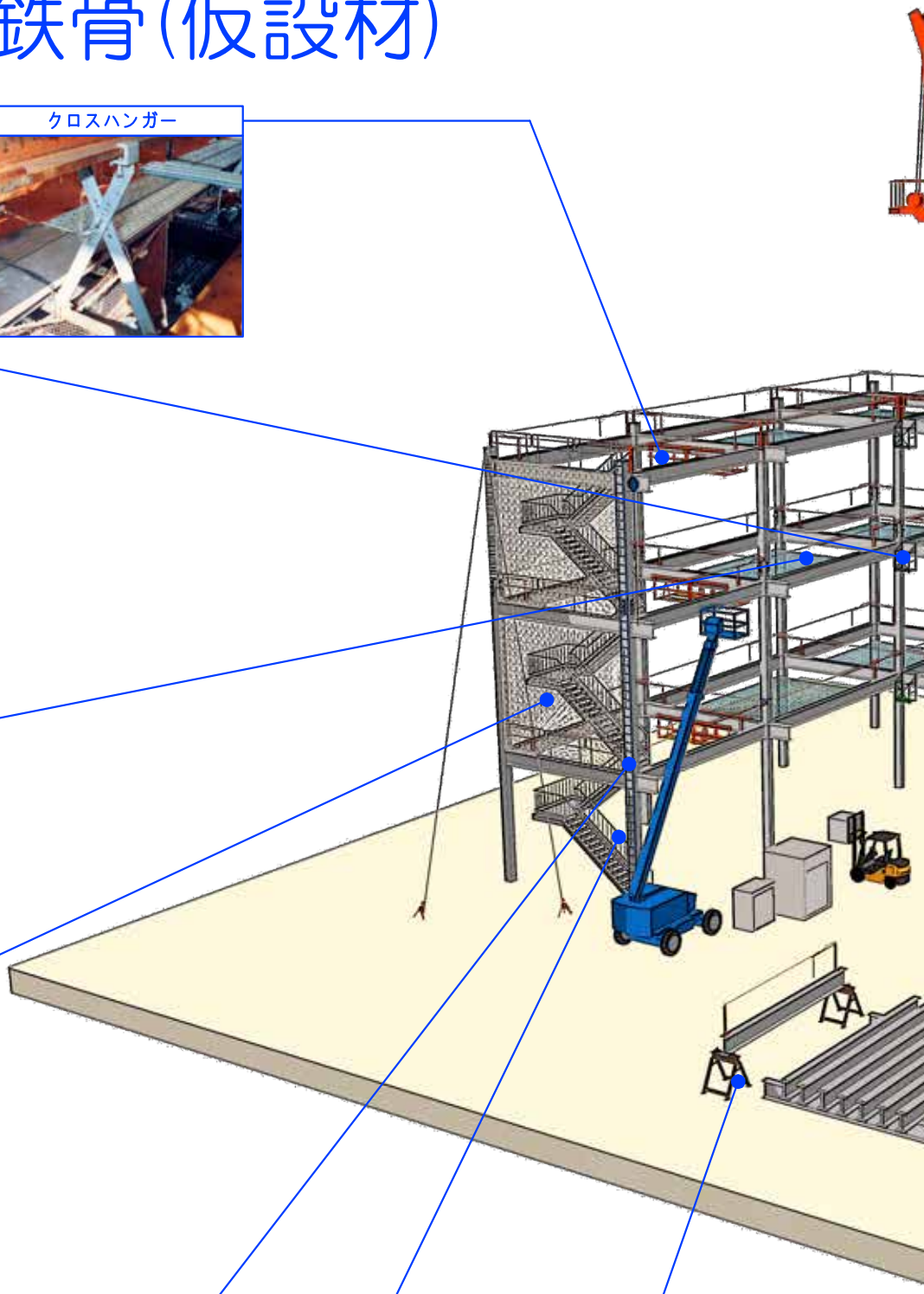

コラムタラップ



コラムステージ

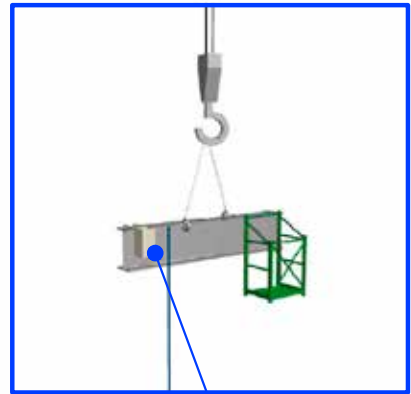

ラージテッスル



ボルトバック



KS壁つなぎ控え



親綱・親綱支柱



親綱支柱用ラッシングベルト



トラック昇降架台



あおり支柱ブラケット



メッシュパレット



ハンガーパレット

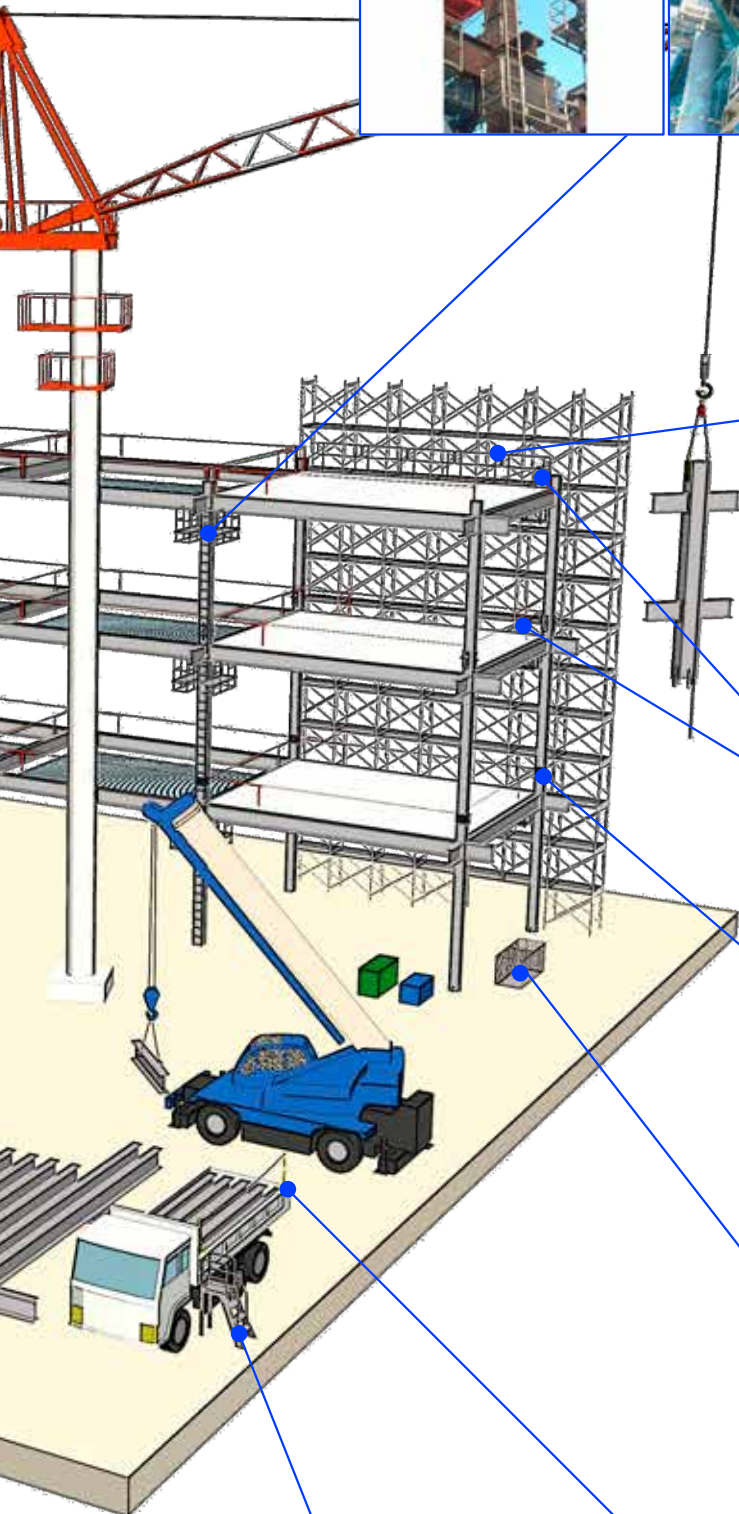

3-2 鉄骨(汎用機械)

安全ブロック



シャックル

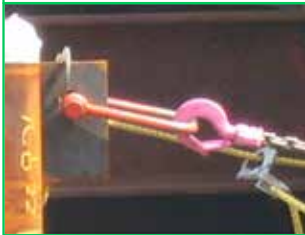

レバーブロック・キートクリップ



ブームリフト



フォークリフト



シャコ万カ

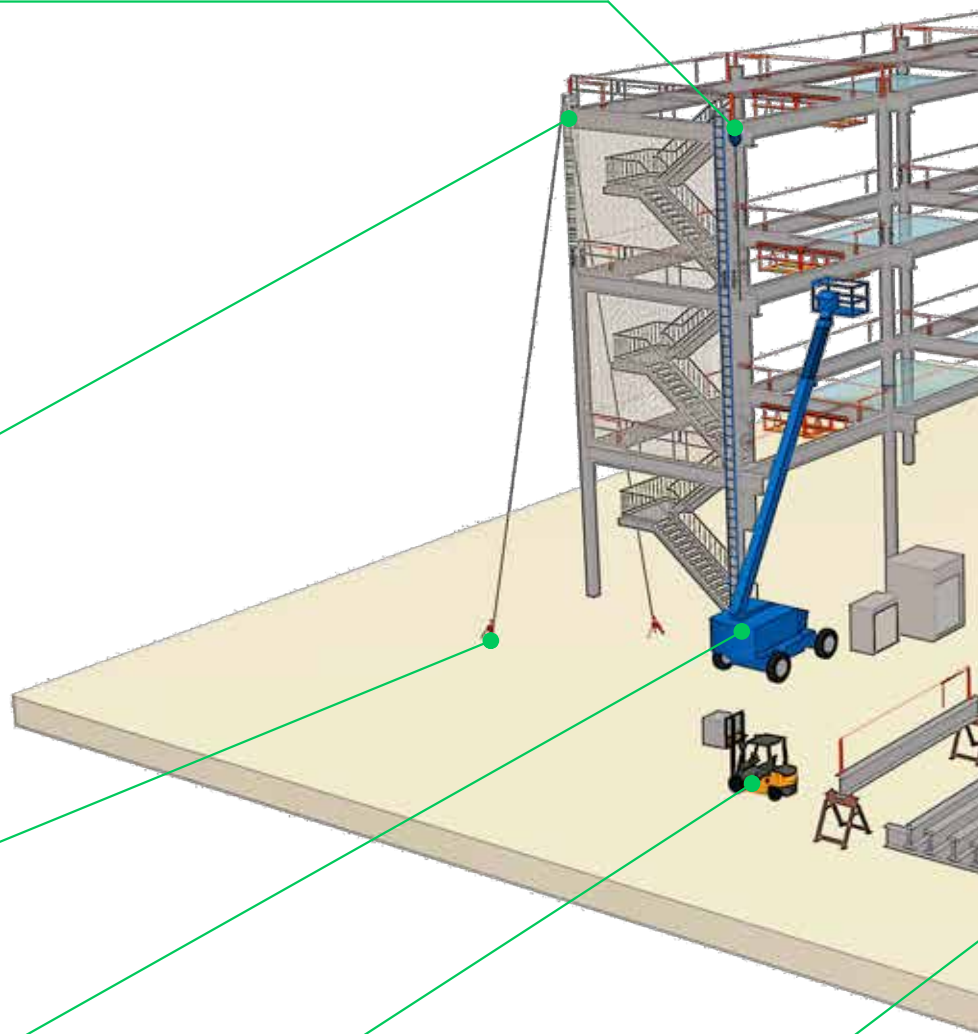

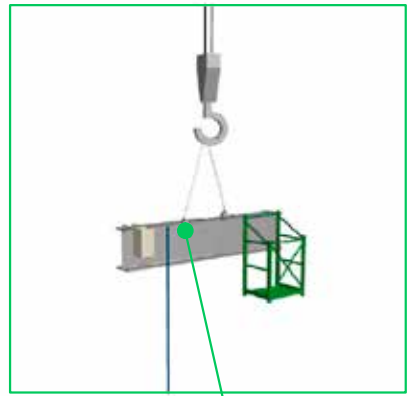
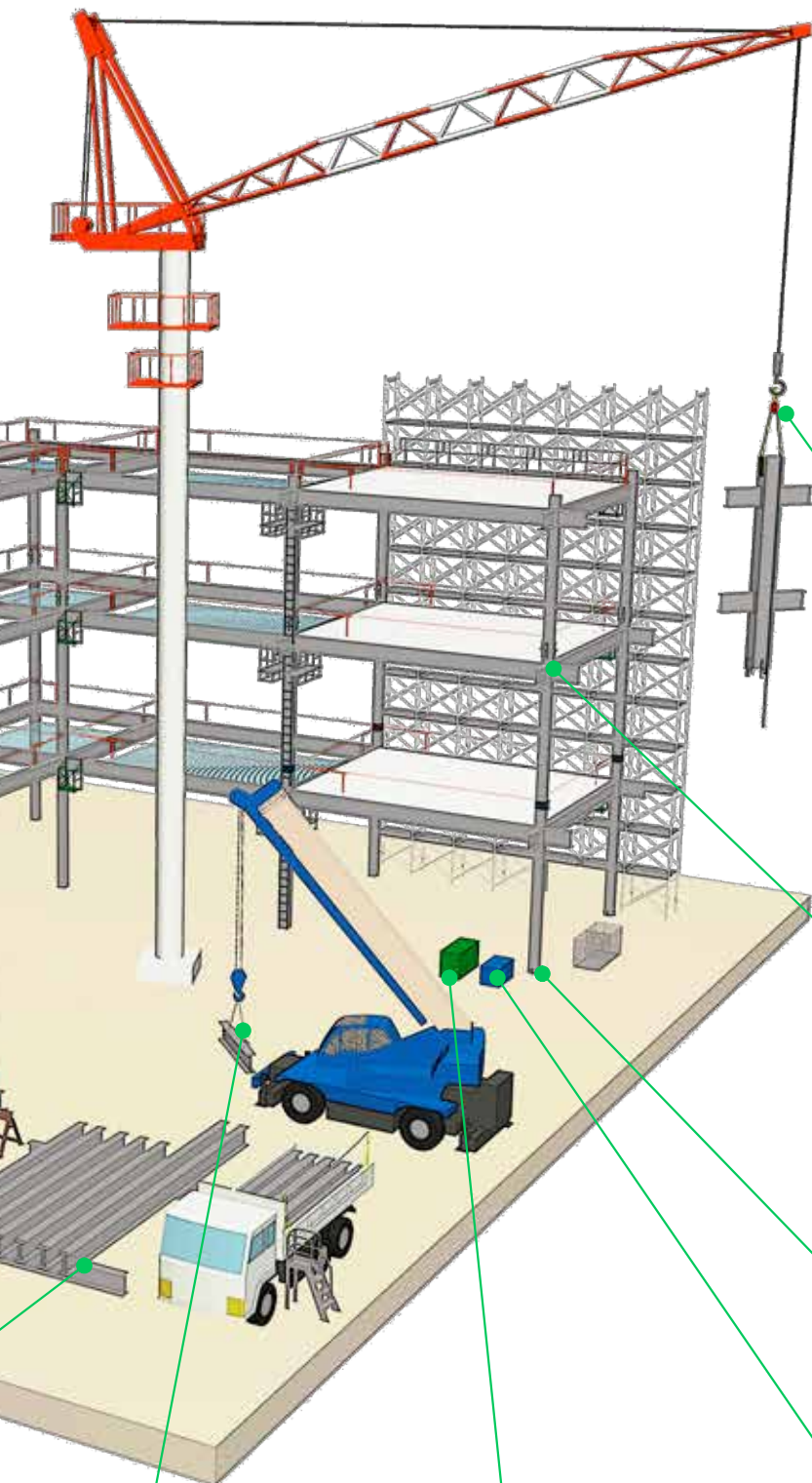

イーグルクランプ



チェーンエコライザー・コラムロック



建方エース



レンフロークランプ



発電機



ウェルダ



建方ベース



4. 躯体

安全標語入りメッシュシート



外部足場



メッシュシート



伸縮つなぎ材



アルミ朝顔



ダンペイ馬



ユニテージ



荷受フォーム



チップパー

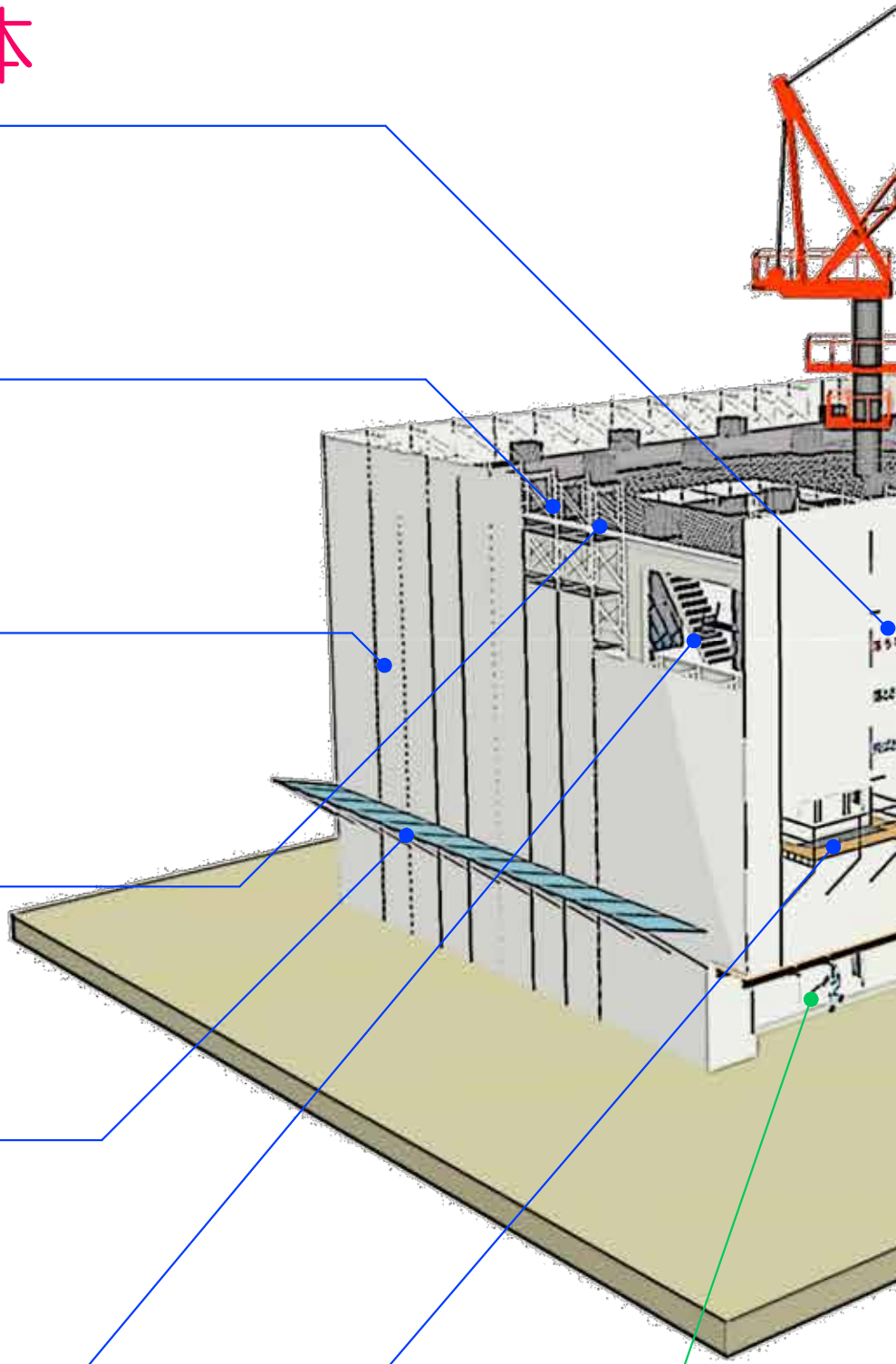

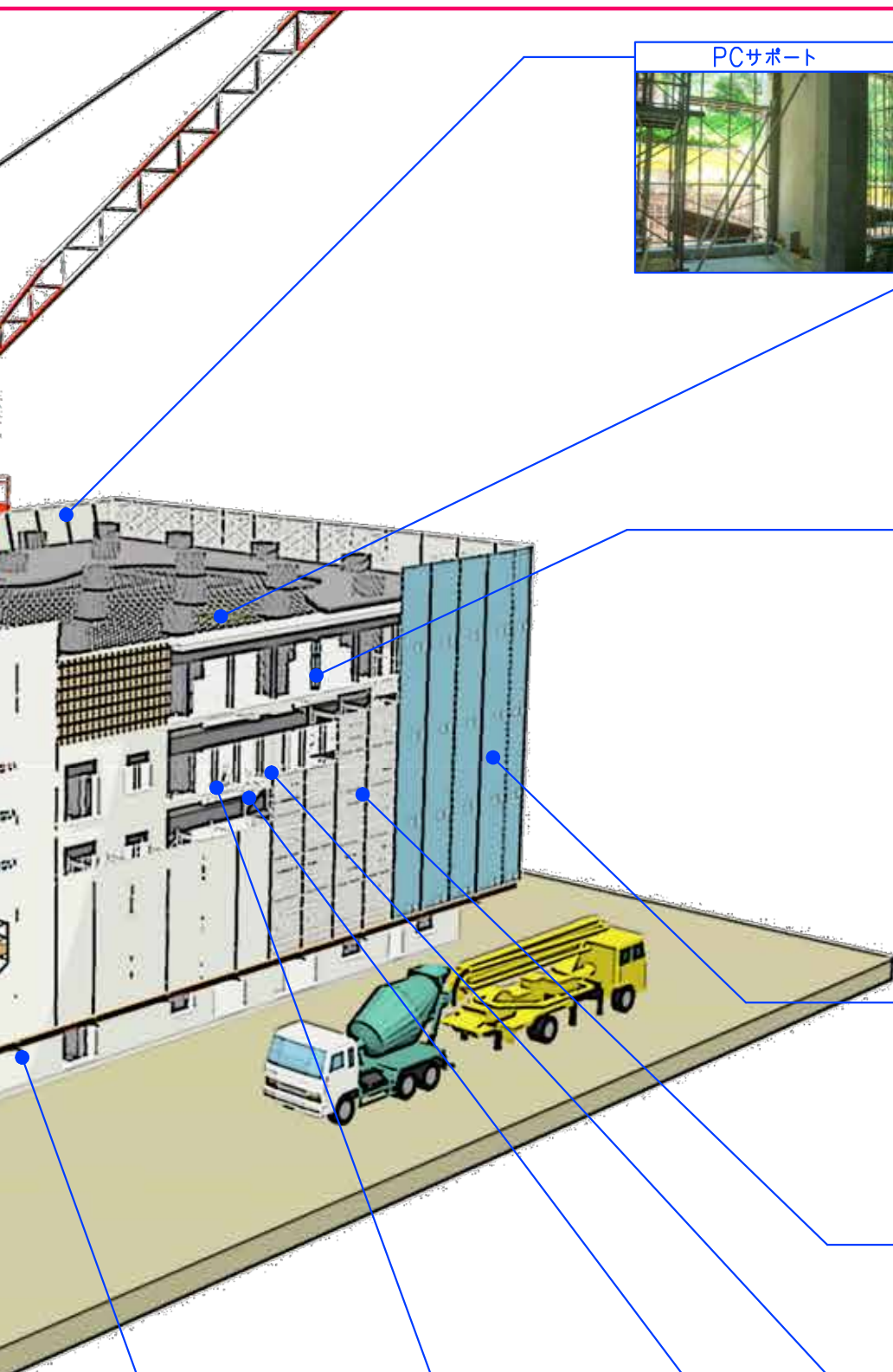

PCサポート



OKマット



パイプサポート



強力サポート



四角支柱



防音シート



ポリカ防音パネル



鋼材ブラケット



バルコニーステップ



壁つなぎ



アルグリッ



5. 内装

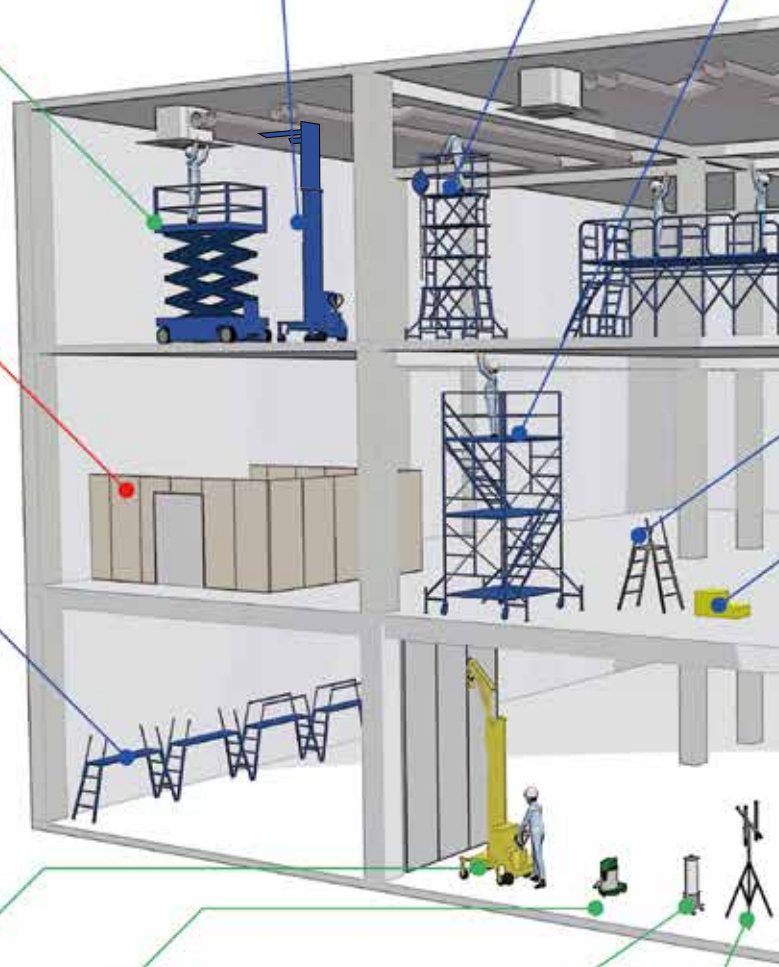

ローリングタワー



ライトベース



マイティステップ



ステップキューブ



レールシステム



貴重品ボックス



ALクォーク・台車

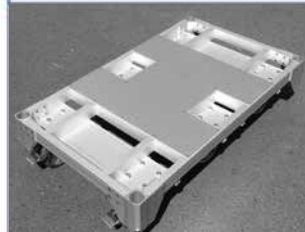

メッシュバレット



Eコンテナ



送風機



棚台車

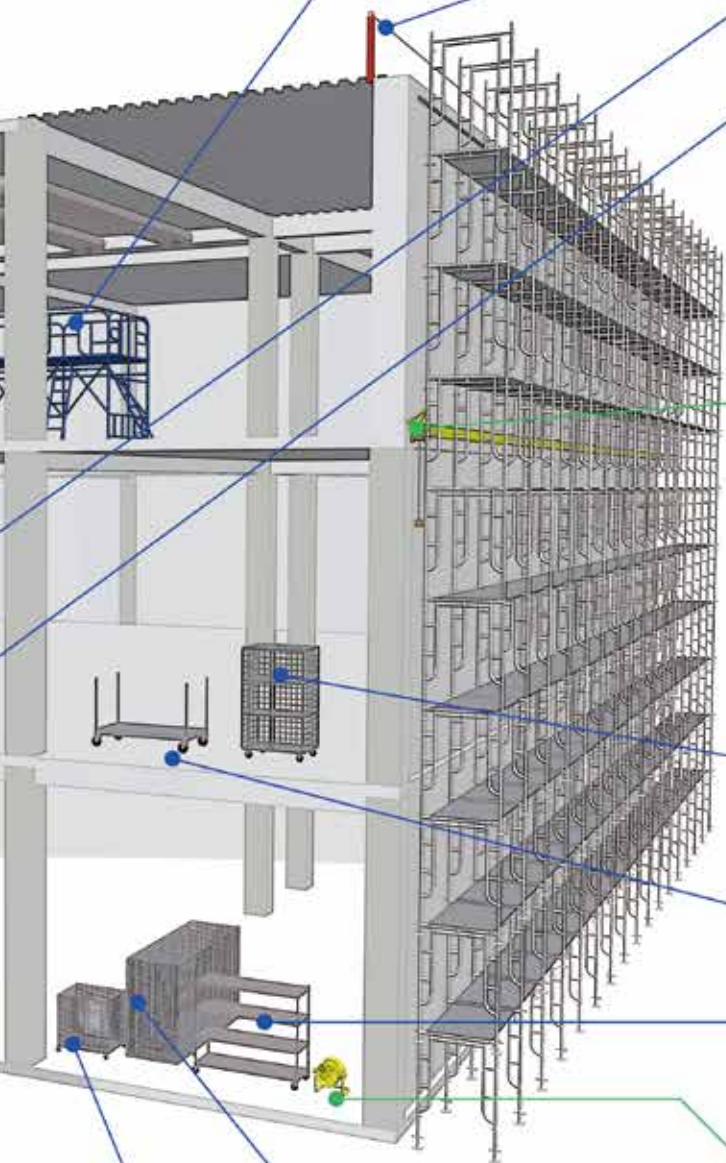

INDEX



仮	囲
ゲ	ト
保 安 機 材	
安 全 通 路	
次 世 代 足 場	
枠 組 足 場	
枠 組 足 場 副 資 材	
鋼 管 類	
足 場 板	
垂 直 支 保 工	
水 平 支 保 工	
シ ス テ ム 工 法	
吊 り 足 場 類	
タ ラ ッ プ	
鉄 骨 建 て 直 し 工 法	
鉄 骨 そ の 他	
安 全 施 設	
垂 直 養 生 部 材	
水 平 養 生 部 材	
開 口 部 養 生 部 材	
台 車	
倉 庫	
室 内 足 場	
簡 易 間 仕 切 り	
そ の 他	
仮 設 建 物	
発 電 機	
水 中 ポ ン プ	
照 明 機	
環 境 機 械	
送 風 機	
集 塵 機	
ホ イ ス ト	
フ ォ ー ク リ フ ト	
高 周 波 バ イ ブ レ ー タ ー	
バ キ ュ ー ム ク リ ー ナ ー	
荷 取 構 台	
吊 治 具	
高 所 作 業 車	
仮 設 材 認 定 番 号 一 覧	
構 造 規 格 基 準	
朝 日 機 材 ネット ワ ー ク	
管 理 セ ン タ ー 案 内	
朝 日 機 材 所 在 地 一 覧	

アドフラット

一般パネル
裏面

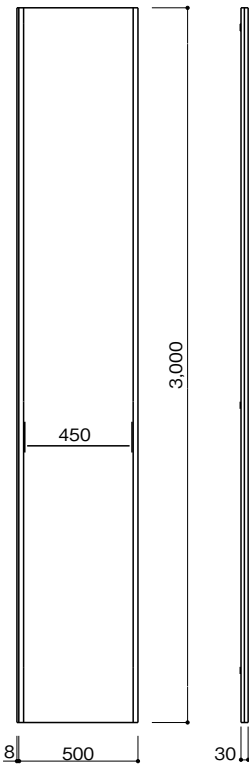

表面

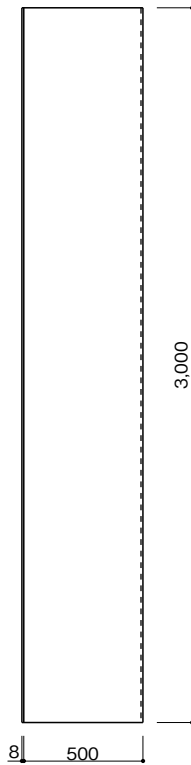

IDパネル

①3m×3枚
(コーポレートメッセージ)

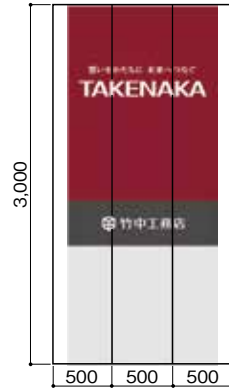

②3m×2枚



③2m×2枚
(コーポレートメッセージ)



④2m×2枚

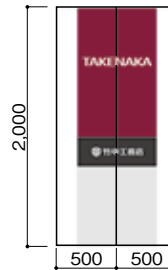

- 高さ:3,000mm
2,000mm
- 使用可能寸法
:50mm~
480mm
- 重量:18.9kg
:(12.0kg)
()内はH=2,000の
時の重量

幅調整パネル

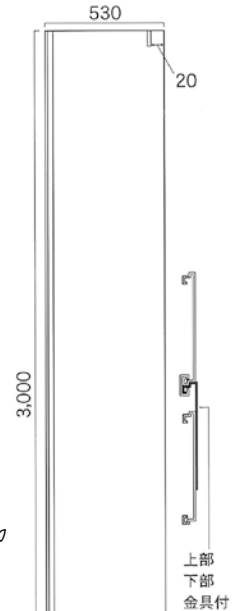

DATA 規格・寸法

規格	寸法 (幅×長さ)	質量	断面積
	500× 3,000mm	18.8kg (金具なし)	7.51cm ²
	500× 2,000mm	12.0kg (金具なし)	

原板	塗膜構成	
溶融亜鉛 メッキ鋼板 厚さ1.2mm	表 上塗/ポリエ ステル樹脂、 下塗/エポキ シ樹脂	裏 サービスコー ト/ポリエス テル樹脂

■アドフラット必要金具数量

	アドフラット 窓付パネル クリアパネル ミニドアパネル		幅調整 パネル		コーナーパネル	
	2m	3m	2m	3m	2m	3m
Jフック	4	6	2	3		
ジョイント金具L					4	6
ジョイント金具S			1	1		

コーナーパネル

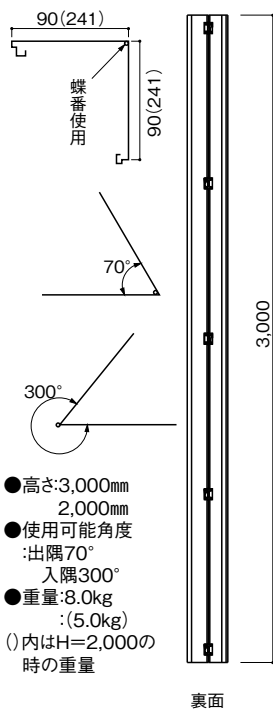

- 高さ:3,000mm
2,000mm
- 使用可能角度
:出隅70°
入隅300°
- 重量:8.0kg
:(5.0kg)
()内はH=2,000の
時の重量

ドアパネル

- 重量:50.5kg
(H2,000の時、38.5kg)
- ドアパネル上部

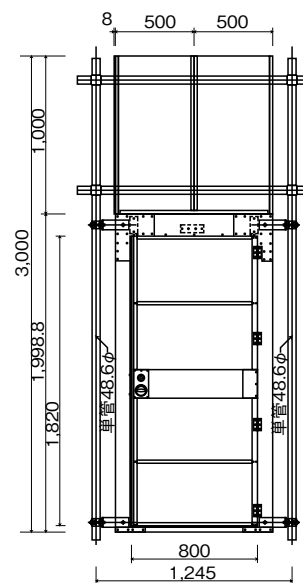

●ドアパネル下部

▲裏面

ミニドアパネル

- 重量:23.5kg

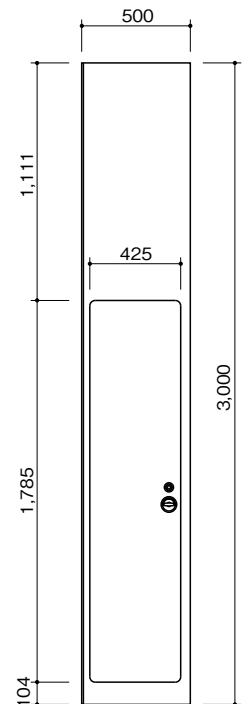

▲表面

斜视图

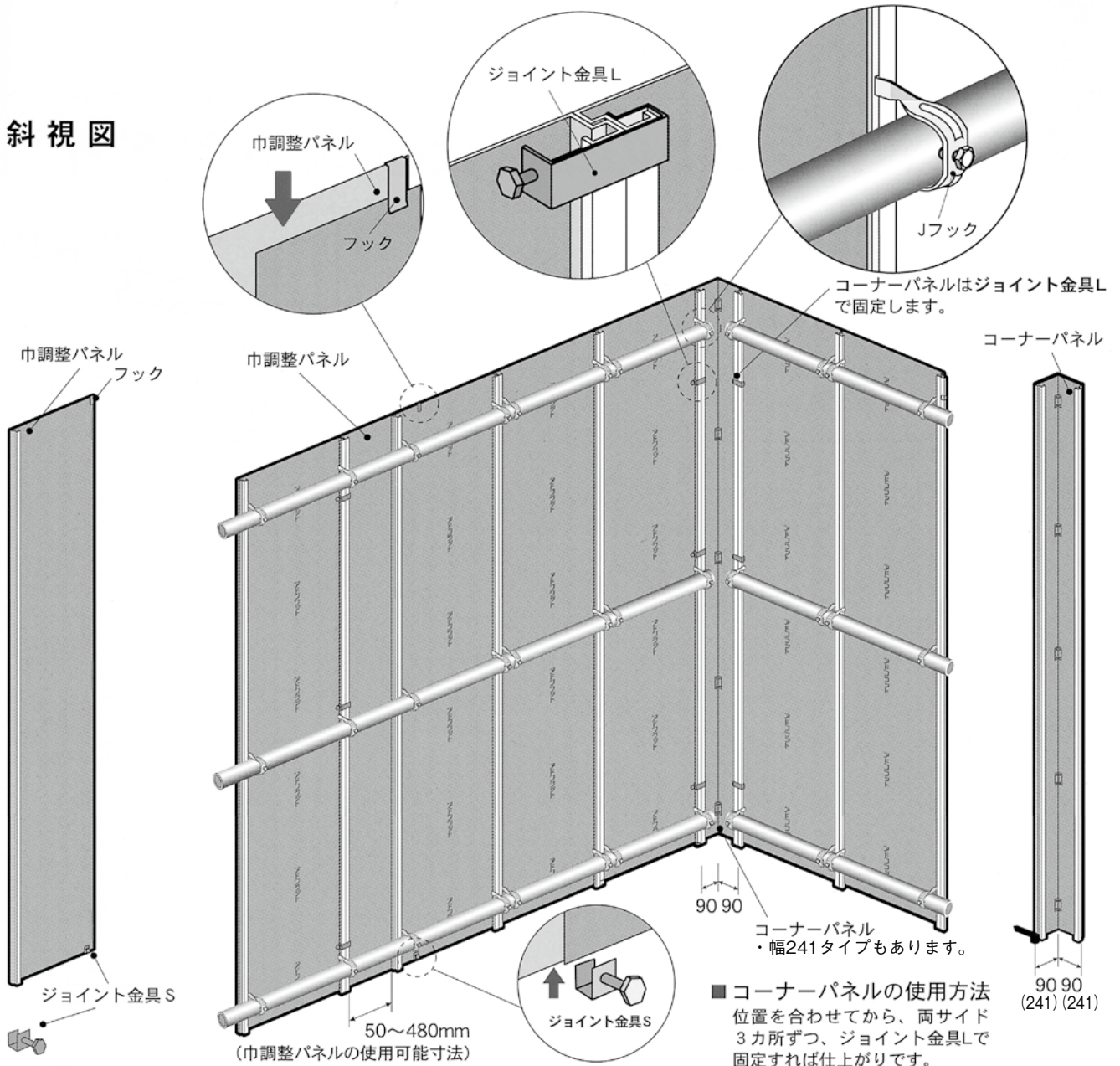

※アドフラット設置の際には天地逆にならない様にアドフラット裏面の文字「アドフラット」の向きに注意して下さい。

取付け金具

●Jフック

アドフラットの裏端部にひっかけ、単管をまたがせてボルトで締め付けます。(下図参照)

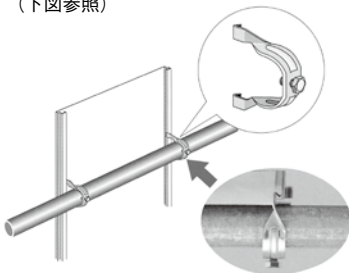

(重量：0.1kg/個)

●ジョイント金具S

幅調整パネルを取付ける際に使用する金具です。アドフラットと幅調整パネルの下部を固定させます。(下図参照)

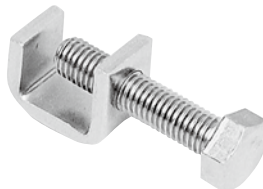

(重量：0.07kg/個)

●ジョイント金具L

幅調整パネル・コーナーパネルを取付ける際に使用します。この金具でアドフラットにしっかり固定させます。(下図参照)

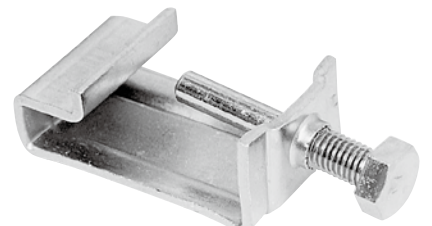

(重量：0.16kg/個)

アドフラット

窓付パネル

●上下2窓

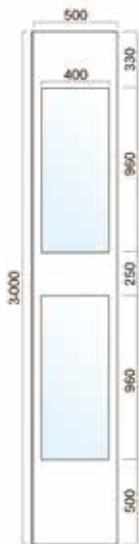

●窓にはタキロン製
ポリカーボネイト
(透明板厚さ1.5mm)
使用
重量：11.6kg (H=3.0M)

●上窓のみ

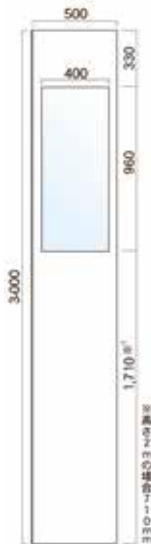

重量：14.0kg (H=3.0M)
8.0kg (H=2.0M)

クリアパネル

販売品

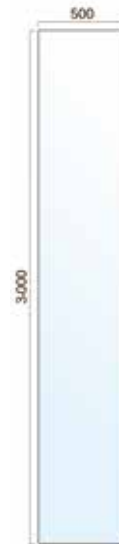

●タキロン製ポリカーボネイト
(透明板厚さ2.0mm) 使用
重量：5.1kg (H=3.0M)
3.4kg (H=2.0M)

Rパネル

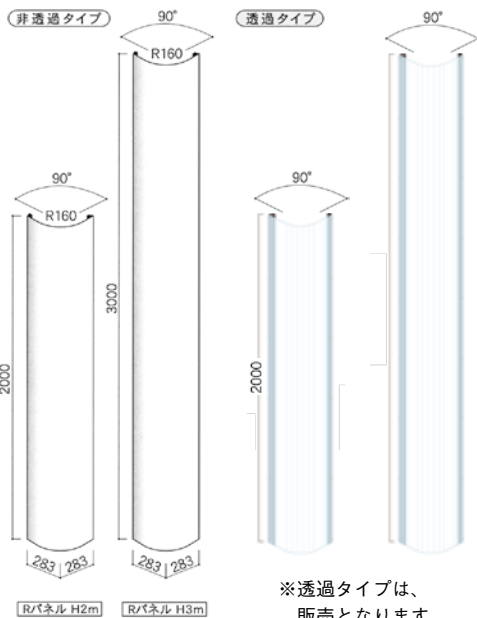

断面配置図 (Rパネル) ※単位はmm

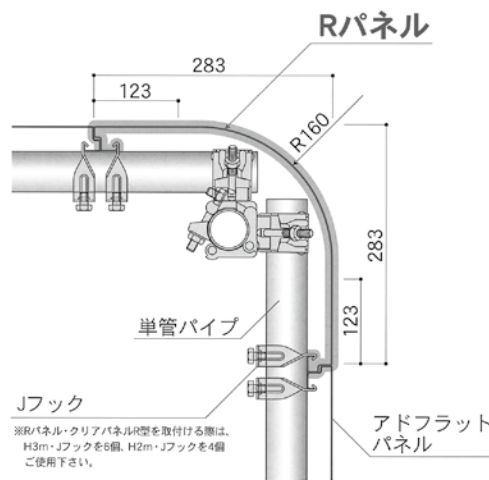

断面図 ※単位はmm

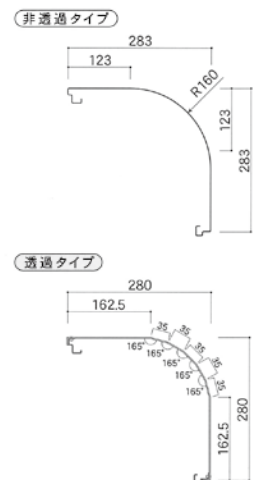

●設置事例



特徴

- 鋭角なカドによる危険性が無く、なめらかなフォルムでコーナーの安全性を高めました。
- アールパネルとフラットパネルの表面が違和感が無くスムーズに収まるので美観対策に最適です。
- 角コーナーに比べ閉塞感が無く、左右の視野角も広がるので圧迫感を緩和します。

仮囲表示機

LEDデジタルモニターエルス
40型・48型・100型

仮囲い内蔵のLEDで昼間でも明るい表示

エルス 100(イチマルマル)型・48(ヨンパチ)型・40(ヨンマル)型

工事現場の仮囲いに内蔵した高輝度LED表示板です。光と動きのある情報を表示することでアイキャッチ効果が期待できます。しかもデジタルモニターなので様々な情報を表示する事ができ、内容も専用のソフトウェアで動画・静止画・テキストデータ等の編集・登録が行えて場面に合わせた表示ができます。場面に合わせて表示内容のスケジュールが登録できるので便利です。

特長

高輝度で優れた視認性

モニター用素子は、LEDを採用。反射による光の映り込みの影響が少なく、昼間の直射日光下でも高い視認性を保持します。

コストパフォーマンスが良い

液晶パネルタイプのモニターと比べ広視野角・低コストでの導入が可能です。消費電力も低い為、ランニングコストも抑制できます。エルス1台で複数の情報を時間差表示できるので都度追加の看板が不要になります。

豊富な表示内容

現場の工事予定や週間工程表以外に画像や動画も合わせて表示する事ができます。

操作が簡単

表示コンテンツをエルス専用ソフトウェアで簡単に作成することができます。エルスへのデータ転送はUSBを本体に差し込むだけでOKです。※詳細は以下「画面表示簡易手順」をご参照ください。

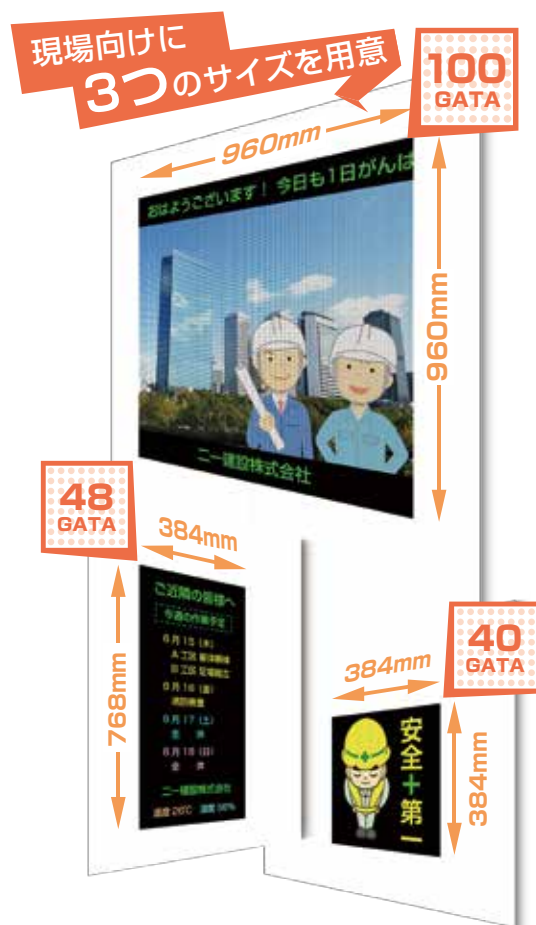

画面表示簡易手順

- 1 エルス専用ソフトウェアをパソコンへインストールしてコンテンツを作成してください。

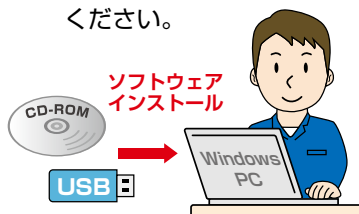

- 2 表示するコンテンツをUSBメモリに転送してください。

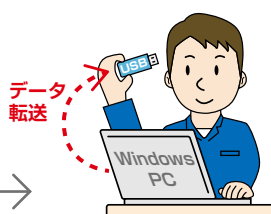

- 3 エルス本体にUSBメモリを差し込むだけで、データを転送して完了です。

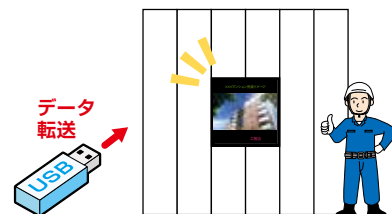

※本アプリケーションソフトは、対応OS: Windows (7) (10) ※対応USBメモリは、USB (3.0) (2.0)

※エルス本体設置に関しては、別紙:取扱説明書、ソフトウェアに関しては、別紙:ソフトウェア使用手順書をご確認ください。

サンプルプログラム（一例）

■ 工事現場向け表示プログラムが数種類、ソフトウェアに内蔵されています。

100（イチマルマル）型

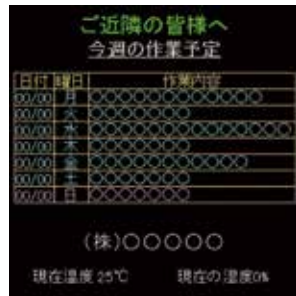

48（ヨンパチ）型



40（ヨンマル）型



100型 寸法図

(図面寸法: mm)

【100型機器本体】

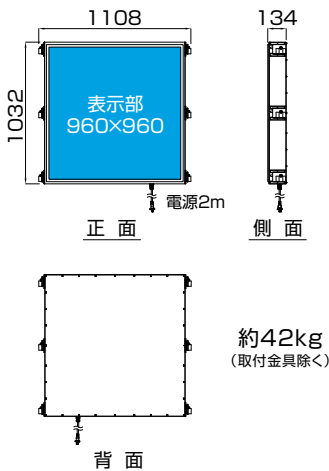

【アドフラット高さ2m設置タイプ】

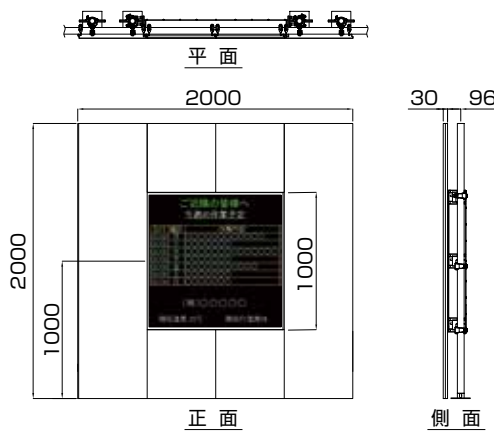

※建地単管へは控えをとってください。(下図では省略)

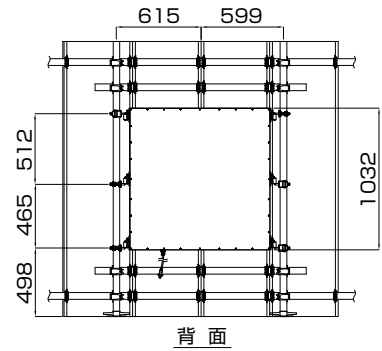

用途

- ・ 週間工程表の電子化
- ・ 工事予定、工事看板の電子化
- ・ 建物完成イメージの表示
- ・ 安全衛生に関する動画表示

【アドフラット高さ3m設置タイプ】

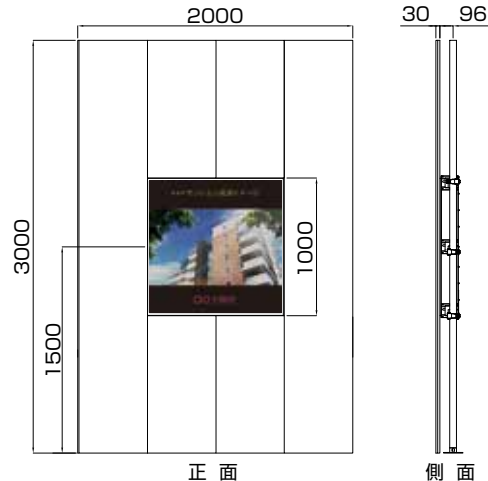

※建地単管へは控えをとってください。(下図では省略)

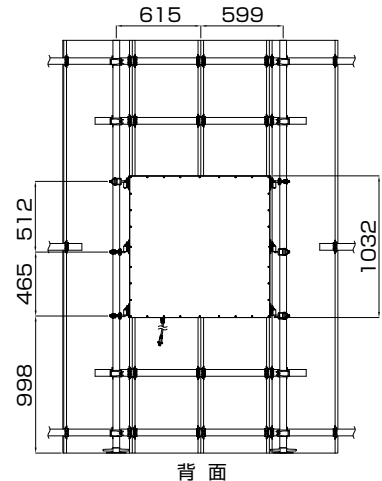

LEDデジタルモニターエルス 40型・48型・100型

48型・40型 寸法図 / 共通仕様

(図面寸法: mm)

【48型機器本体】

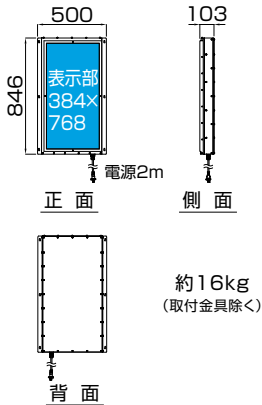

用途

- ・ 週間工程表の電子化
- ・ 工事予定、工事看板の電子化
- ・ 建物完成イメージの表示

【アドフラット高さ2m設置タイプ】

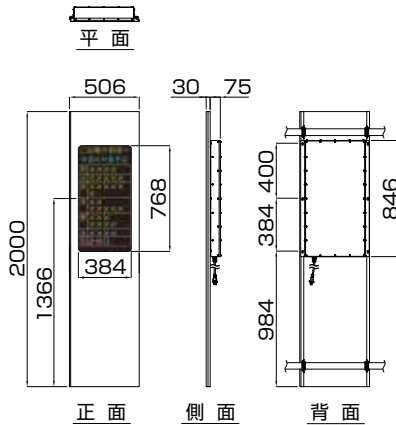

【アドフラット高さ3m設置タイプ】

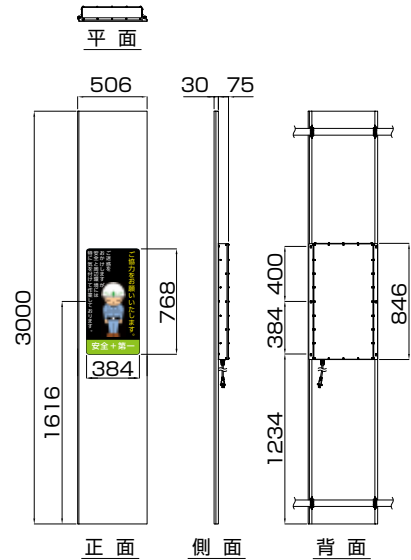

【40型機器本体】

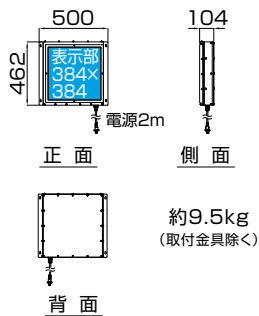

用途

- ・ 工事予定、工事看板の電子化
- ・ 安全・注意看板・社名ロゴ、イラスト等の表示
- ・ 入所方向案内、ゲート番号等の案内表示

【アドフラット高さ2m設置タイプ】

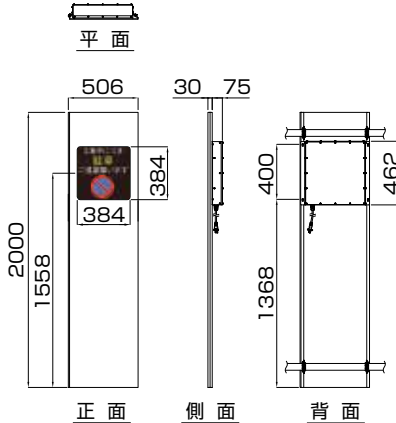

【アドフラット高さ3m設置タイプ】

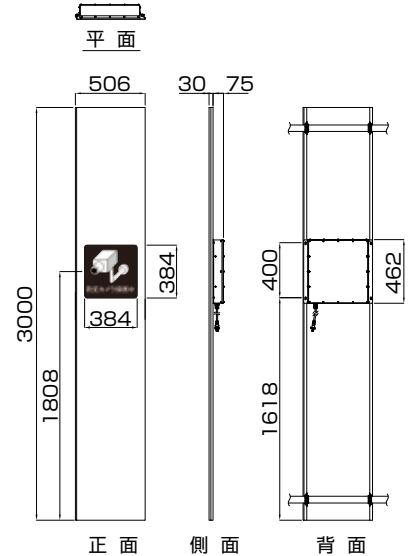

共通仕様

入力電圧	AC100V (アース付き)	消費電力	100型/1000W・48型/250W・40型/150W
準拠規格	電安法、IEC他	使用環境条件	約-10～40℃
輝度	～5000cd/m ²	視野角	〔水平〕±70°〔垂直〕±70°
ピクセルピッチ	3.9mm	構造	屋外設置用(防滴仕様)
色	RGB	標準実装センサ	照度センサ、温度センサ、湿度センサ(精度±4℃, %RH, 補正機能付き)
使用環境条件	約-10～40℃	コンテンツ作成	専用アプリケーション(Windows PC専用)※付属品

※仕様・寸法に関しては変更になる場合がありますので、予めご了承ください。

大型LEDデジタルモニター エルスHI200型

朝礼看板表示機



現場効率化に向け

タブレット端末の様々な情報をミラーリングで大型モニターへ映し出します。目視による情報で安全確認・指示内容・段取り等を周知させることができます。

朝礼時の説明準備の軽減にも繋がるため現場内の効率化が計れます。



分かりやすい!

出力モード

2種類の設定モードを切り替えて本体を使用します。

① ミラーリング・モード

Appleタブレット端末内のデータをWi-Fiにて転送しリアルタイムで表示できます。ミラーリングの転送データは、画面表示されるコンテンツのみとなります。

② プログラミング・モード

専用ソフトウェアで作成したデータをエルス本体内蔵のメモリ内へ格納し表示します。

〈上記出力モードは、①②共に音声出力可能です。〉

■ 本体図面

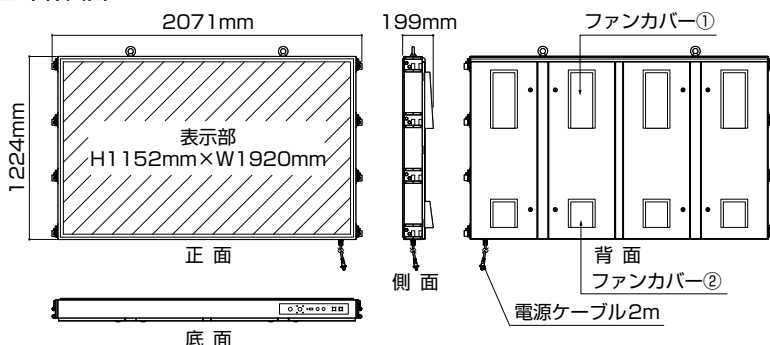

■ 寸法

名称	寸法 (mm)		重量
	外形	表示部	
本体 HI200型 (切替リモコン付属)	H1290 × W2071 × D199	H1152 × W1920	約120kg
通信拡張 ボックス (HI200型用)	H250 × W150 × D102	—	約5kg

■ 本体仕様

設置場所	屋外
ピクセルピッチ	3.9mm
輝度	~5000cd/m ²
表示色	RGB
使用環境条件	-10 ~ 40℃
定格入力電圧	単相200V
消費電力	3000W
電源ケーブル	プラグ付き(2P+接地)2m [※]

※.プラグ付き電源ケーブルについては、パナソニック製・品番:WA5529ソケット付きケーブルをご用意ください。(長さについては、現場によります。)

アドフラット防音タイプ

優れた遮音・耐久性の仮囲い

アドフラット防音タイプはアドフラットパネルに遮音シートを施し、音を遮断するため、周辺環境を配慮した新しいタイプの仮囲いです。

特徴

遮音性の向上

アドフラットパネルの特徴をそのまま生かした状態で、遮音性能を向上しました。

余計な設置手間が不要

遮音シートがパネルと一体化しているので、脱着の手間が無く、設置も通常と同じ仕様で行えます。

耐候性が優れている

アスファルト改質材をベースとした積層構造である為、耐候性が優れています。

性能データ

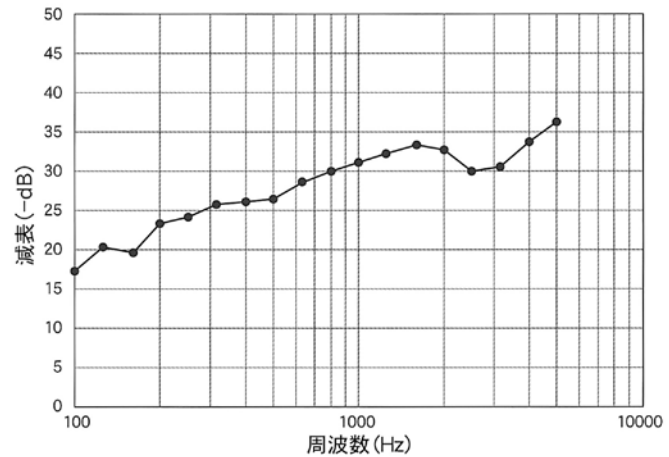

防音タイプ特性表 (弊社所有のアドフラットパネル防音タイプ)

音響透過損失dB	1/1オクターブ 中心周波数 Hz					
	125	250	500	1000	2000	4000
	20.3	24.0	26.5	31.0	33.1	34.1

計測：東京都立産業技術研究センター

製品詳細 (図柄イメージ)

※単位はmm

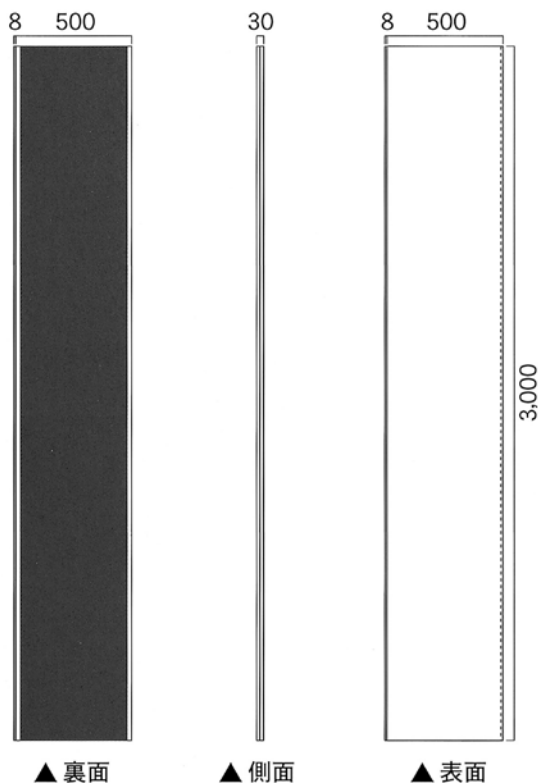

■ 断面図



■ 部分拡大図

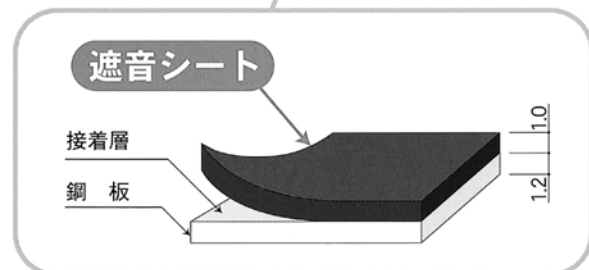

名称	アドフラット防音タイプ
重量	18.8kg (取付け金具なしの場合)
材質	原板:溶融亜鉛メッキ鋼板遮音材:アスファルト改質多層シート
寸法	巾500mmX 高さ3000mm、2000mm

くい丸

高性能な鋼管杭。

●UFOの形の
頭部プレート

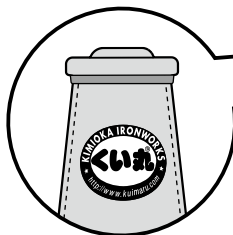

使用例

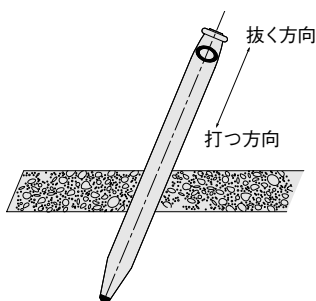
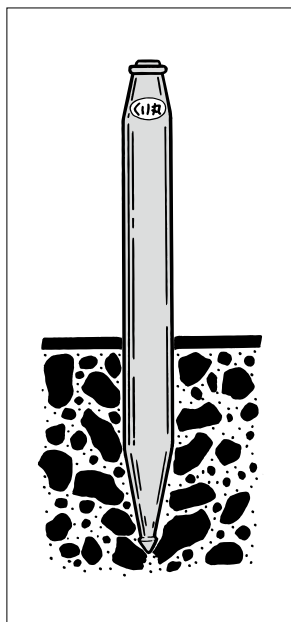

説明

- ①地盤強度・使用目的・使用環境により最適のくい丸を選定してください。
- ②くい打ち・くい抜きは上図の軸方向（矢印方向）に力を加えてください。
- ③一般に深くくい打ちするほど抜けにくくなります。
- ④強力な機械力にて固い地盤にくい打ちされる時は、座屈およびスリップに注意してください。



説明

- ①繰り返し再利用可能、省資源・機材費の節減・環境にも貢献します。
- ②くい打ち作業が早く楽になり労務費の節減をはかります。
- ③アスファルト、鉄道道床バラスト、石混じりの固く締まった地盤、河川敷などの難地盤にくい打ちできます。

- 円錐形で、うすく強い鋼管
- 全周溶接で強度UP
- 独楽の形の強い鉄（S45Cハガネ）

DATA

■くい丸直径48.6mm（STK-500板厚2.4mm）

直径	長さ (mm)	質量 (kg)	
48.6	1100	3.0	1型
	1500	4.0	2型

ゲート

サイクルパネルゲート

[電動可]

サイクルパネルゲート(CYG-90)

(サイクルメッシュゲート)

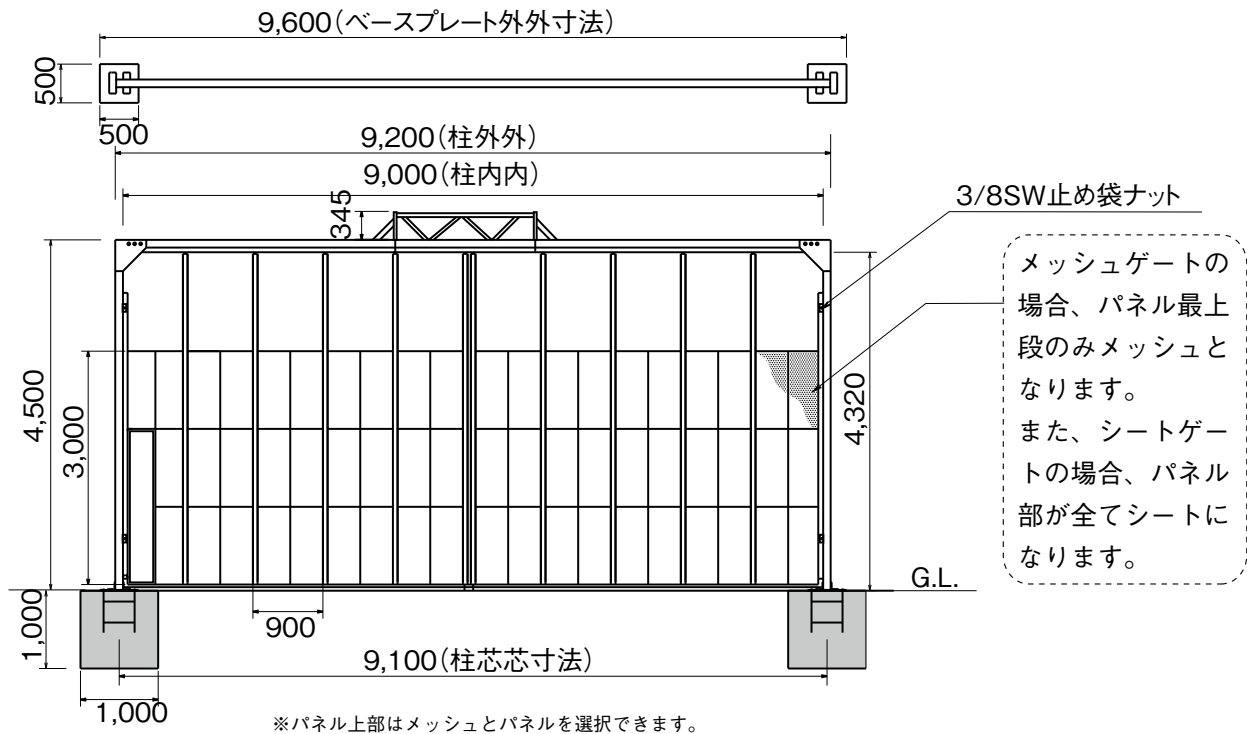

品番 ()内はメッシュゲート品番	スパン	柱内内 (mm)	有効開口幅 (mm)	柱芯芯 (mm)	質量(kg) ()内はメッシュゲート重量
CYG-36(36P)	4	3,600	3,240	3,700	401.4(390.3)
45(45P)	5	4,500	4,080	4,600	445.2(431.3)
54(54P)	6	5,400	4,920	5,500	488.0(471.3)
63(63P)	7	6,300	5,760	6,400	578.9(556.6)
72(72P)	8	7,200	6,600	7,300	600.7(578.4)
81(81P)	9	8,100	7,440	8,200	668.9(643.9)
90(90P)	10	9,000	8,280	9,100	808.5(780.7)
99(99P)	11	9,900	9,120	10,000	876.2(845.6)
108(108P)	12	10,800	9,960	10,900	933.6(900.2)
117(117P)	13	11,700	10,800	11,800	989.6(953.4)
126(126P)	14	12,600	11,640	12,700	1,045.9(1,007.0)
135(135P)	15	13,500	12,480	13,600	1,932.3(1,890.6)
144(144P)	16	14,400	13,320	14,500	2,016.9(1,972.4)
153(153P)	17	15,300	13,700	15,400	2,981.0(2,927.0)
162(162P)	18	16,200	14,400	16,300	3,018.0(2,961.0)

! 注意

① 控え柱の取り付け

柱上部に控え用クランプを用いて控え柱（単管）を取り付けてください。控えは左右の柱とも必ず取り付けてください。取り付けられない場合には弊社営業に御相談ください。

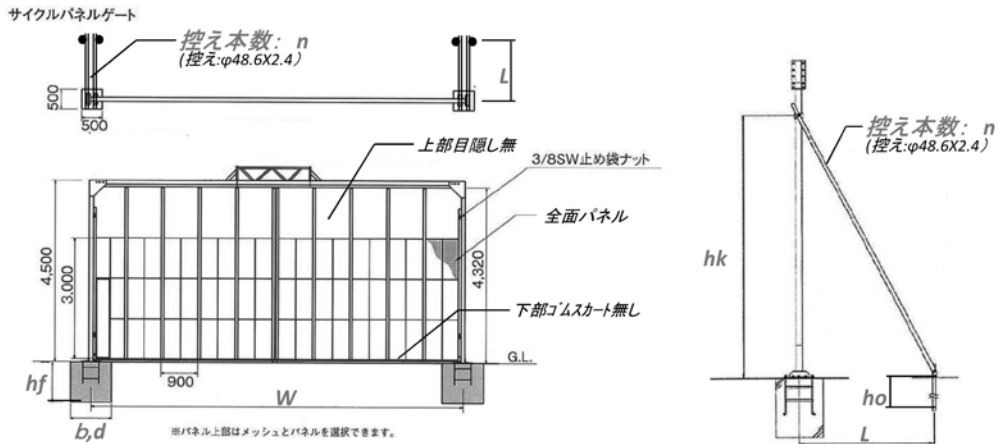

ゲート サイズ	設計風速 Vz	ゲート巾 W	控え			基礎			打込単管	
			L	hk	n*	b	d	hf	ho	n*
CYG-36	21.42m/s	3700mm	2000mm	4000mm	1本	700mm	700mm	900mm	1200mm	1本
CYG-45		4600mm								
CYG-54		5500mm								
CYG-63		6400mm								
CYG-72		7300mm								
CYG-81		8200mm								
CYG-90		9100mm								
CYG-99		10000mm								
CYG-108		10900mm								
CYG-117		11800mm	2500mm	4000mm	2本	700mm	700mm	900mm	1200mm	2本
CYG-126		12700mm								
CYG-135		13600mm	3000mm	4000mm	2本	1000mm	1000mm	1000mm	1200mm	2本
CYG-144		14500mm								

*: [n]は柱片側1本当たりの本数を示します。控え本数と打込単管本数は原則同数としています。

② 下部ワイヤーの取付け

ワイヤーを右側の柱のワイヤーフックにクリップで固定後、走行棒のリング、左側の柱のフックにワイヤーを通し、ターンバックルを付けて張りを調整してください。

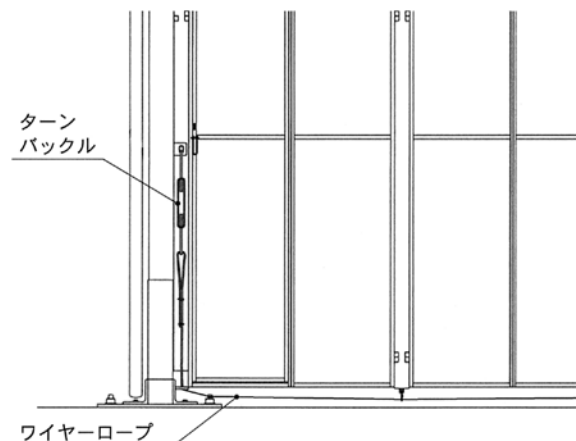

③ ゲートパネルと地面との隙間

ゲートパネル下部と地面との隙間は、なるべく空けないように設置して下さい。（基本的にGLと基礎の上面が同じレベルになるように設置して下さい。）落とし棒が曲がり、パネル部分が破損する恐れがあります。

台風や強風時には転倒防止の為に、パネルを開口して束ねる等の対策をしてください。

注意

④基礎コンクリート推奨サイズ

小タイプ

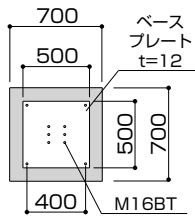

大タイプ

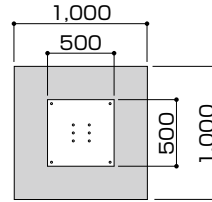

アンカーセット



推奨ゲートサイズ
CYG-36
~ CYG-90

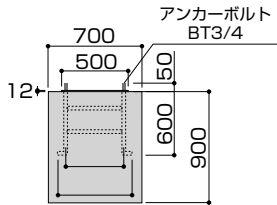

重量1,000kg/個

推奨ゲートサイズ
CYG-99
~ CYG-144

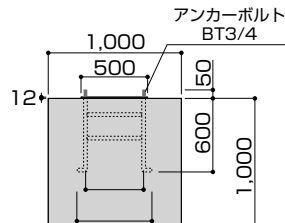

重量2,300kg/個

アンカーボルト
BT3/4

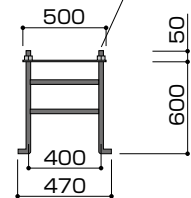

推奨ゲートサイズ
CYG-36~CYG-126

推奨ゲートサイズ
CYG-135~CYG-144

⑤CYG-90以上の仕様

- CYG-90以上は上部パネルはメッシュパネルのみとなります。
- CYG-90以上は各走行棒への落とし棒の設置と単管受けフックがオプションで追加をお勧めします。

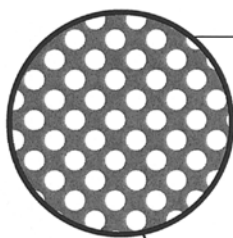

メッシュパネル
メッシュ部には、開孔率的40%のアルミ製パンチングパネルを採用。

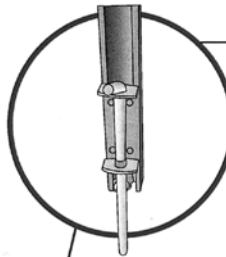

落とし棒
ゲートをしっかり固定する落とし棒を4本/基 装備。(強風のおそれがある場合は、各走行棒への設置をお勧めします)

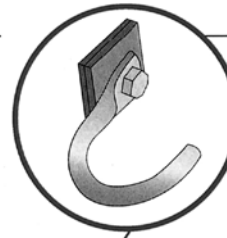

単管受けフック
走行棒のアオリ止めとして、単管受けフックもオプションにて装備出来ます。

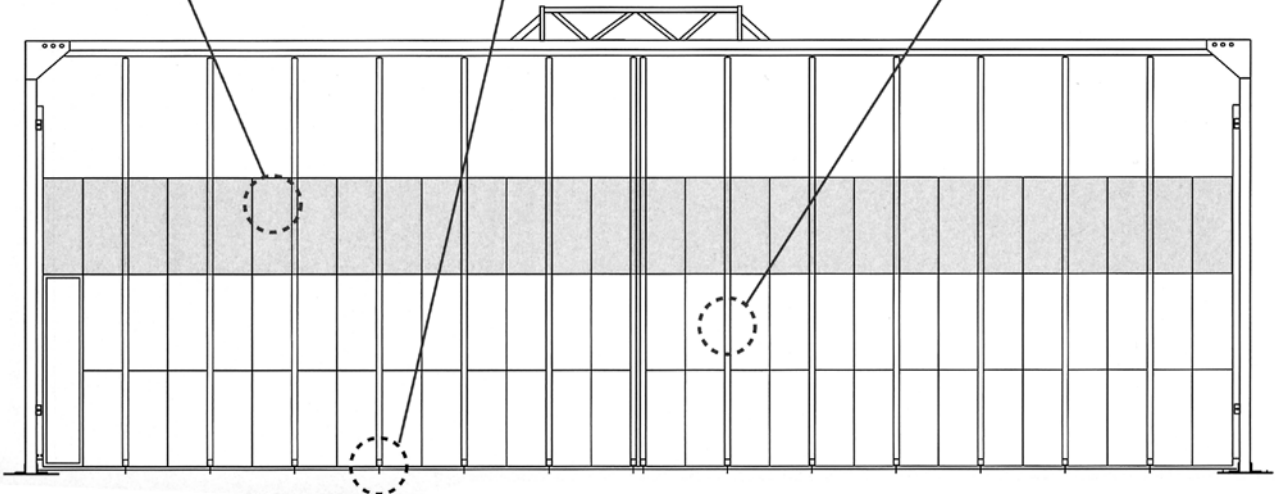

下部レール

下部レール敷設図 (CYG-36~CYG126)

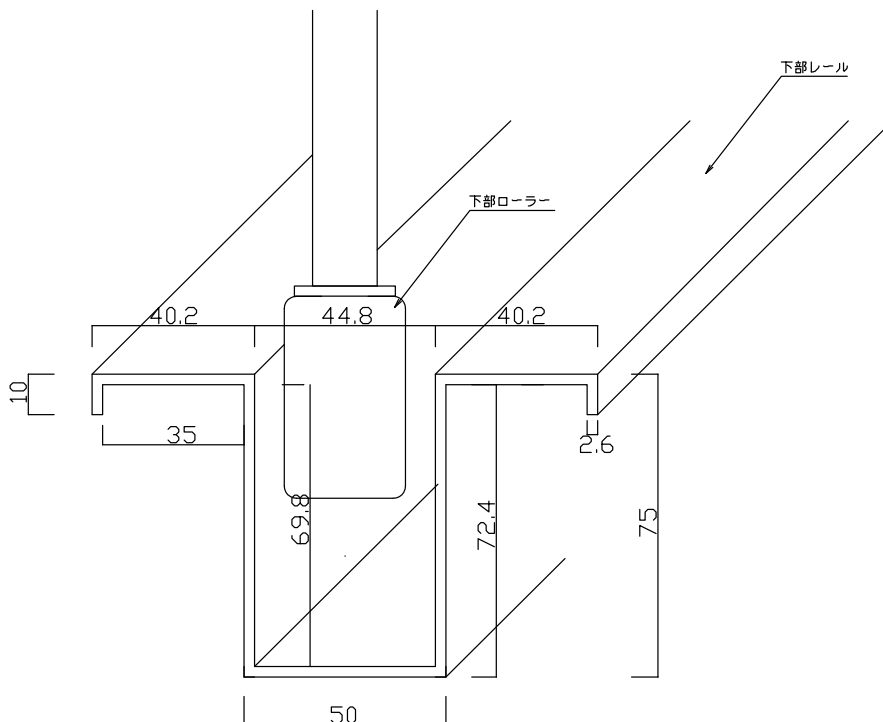
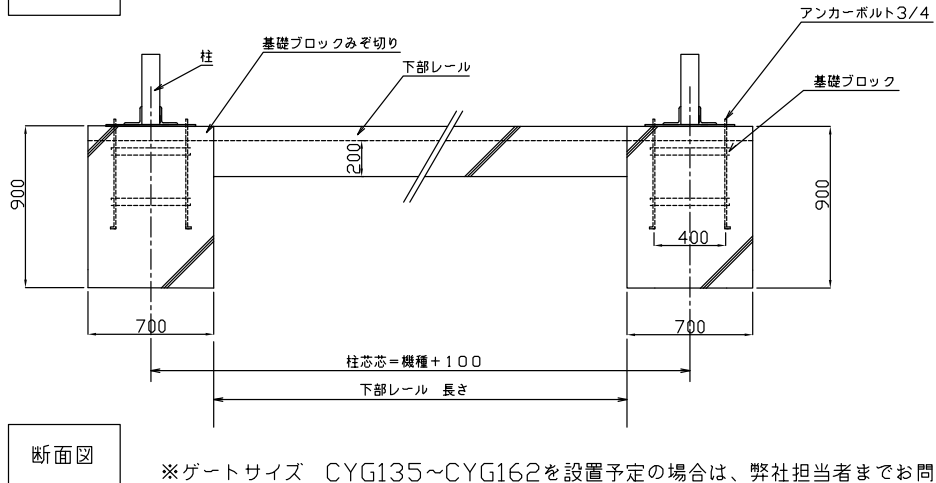
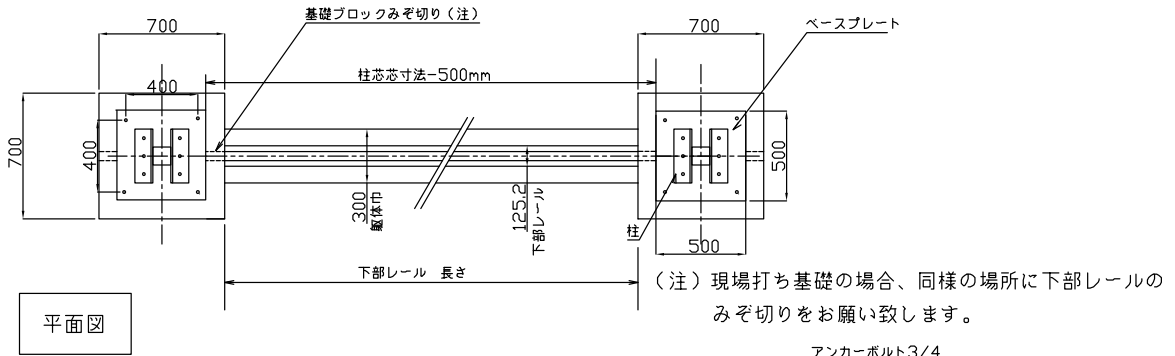

下部レール及びローラー詳細図

サイクルライトゲート

サイクルライトゲート(CLG-90)

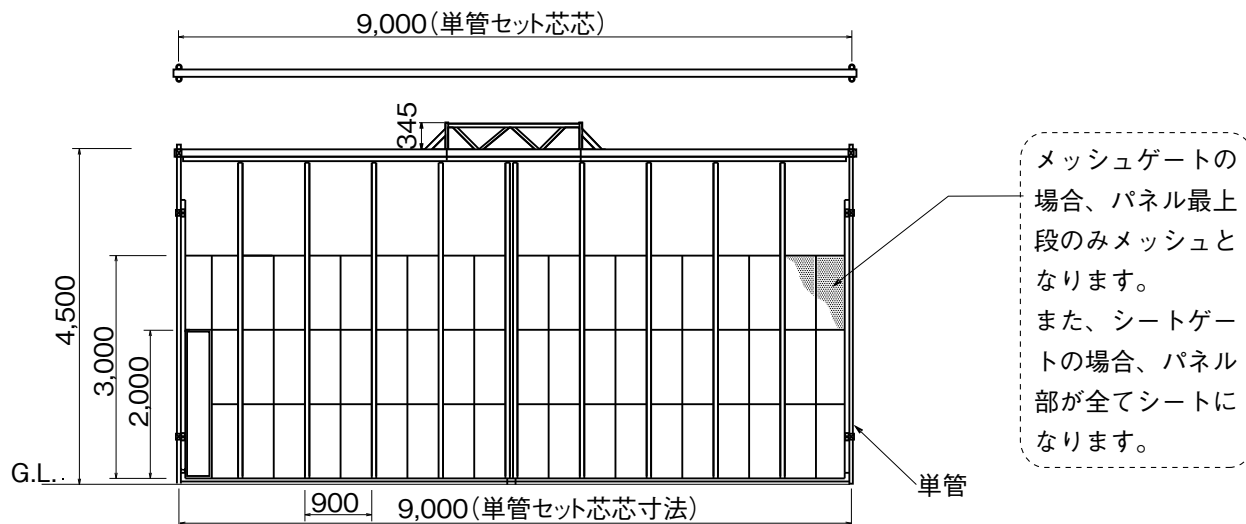

サイクルシートライトゲート(CLG-36S)

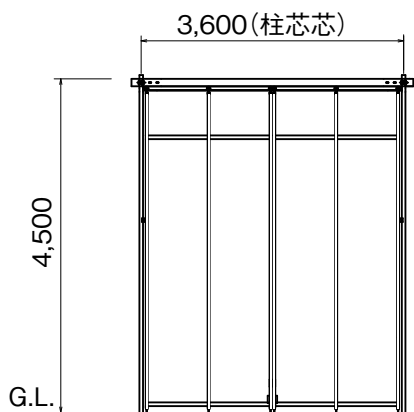

潜り戸部

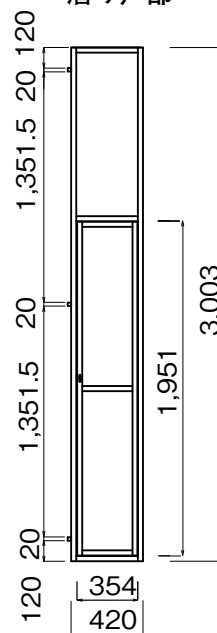

サイクルライトゲート
サイクルライトメッシュゲート
サイクルシートライトゲート

品番	単管セット 芯芯サイズ (mm)	スパン (パネル数)	有効開口幅 (mm)	ライトゲート 質量(kg)	メッシュ ゲート 質量(kg)	シート ゲート 質量(kg)
CLG	36	3,600	4	3,240	165.1	158.6
	45	4,500	5	4,080	199.4	191.4
	54	5,400	6	4,920	233.7	224.2
	63	6,300	7	5,760	268.0	257.0
	72	7,200	8	6,600	312.3	299.8
	81	8,100	9	7,440	359.6	345.6
	90	9,000	10	8,280	397.9	382.4

※基礎なしタイプ

サイクルクロスゲート サイクルキャスターゲート

サイクルクロスゲート(ACXG-2036)

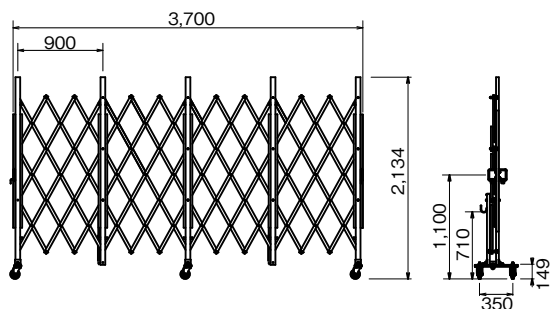

品番	サイズ (mm)	スパン	有効開口幅 (mm)	単管芯心 (mm)	質量(kg)	
ACXG	2018	1,800	2	1,720	1,990	39.0
	2027	2,700	3	2,440	2,890	52.0
	2036	3,600	4	3,160	3,970	65.0
	2045	4,500	5	3,970	4,690	79.0
	2054	5,400	6	4,780	5,590	92.0
	2063	6,300	7	5,590	6,490	105.0
	2072	7,200	8	6,400	7,390	119.0
	2081	8,100	9	7,210	8,290	139.0

サイクルクロスゲート(ACXG-1545)

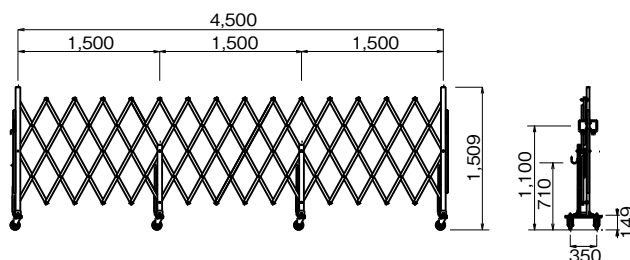

品番	サイズ (mm)	スパン	有効開口幅 (mm)	単管芯心 (mm)	質量(kg)	
ACXG	1530	3,000	2	2,700	3,190	32.0
	1545	4,500	3	4,000	4,690	44.0
	1560	6,000	4	5,300	6,190	56.0
	1575	7,500	5	6,600	7,690	68.0
	1590	9,000	6	7,900	9,190	79.0

サイクルキャスターゲート(ACCG-2036)

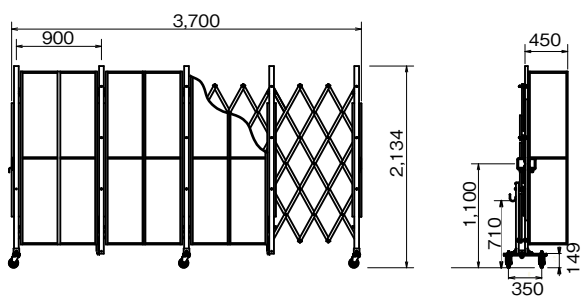

品番	サイズ (mm)	スパン	有効開口幅 (mm)	単管芯心 (mm)	質量(kg)	
ACCG	2018	1,800	2	1,720	1,990	58.0
	2027	2,700	3	2,440	2,890	80.0
	2036	3,600	4	3,160	3,970	102.0
	2045	4,500	5	3,970	4,690	124.0
	2054	5,400	6	4,780	5,590	146.0
	2063	6,300	7	5,590	6,490	168.0
	2072	7,200	8	6,400	7,390	190.0
	2081	8,100	9	7,210	8,290	212.0

サイクルキャスターゲート(ACCG-3036)

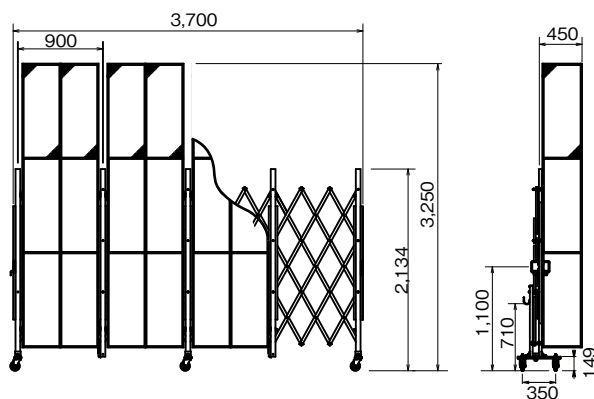

品番	サイズ (mm)	スパン	有効開口幅 (mm)	単管芯心 (mm)	質量(kg)	
ACCG	3018	1,800	2	1,720	1,990	66.0
	3027	2,700	3	2,440	2,890	93.0
	3036	3,600	4	3,160	3,970	120.0
	3045	4,500	5	3,970	4,690	147.0
	3054	5,400	6	4,780	5,590	174.0
	3063	6,300	7	5,590	6,490	201.0
	3072	7,200	8	6,400	7,390	228.0
	3081	8,100	9	7,210	8,290	255.0

NK全自動パネルゲート

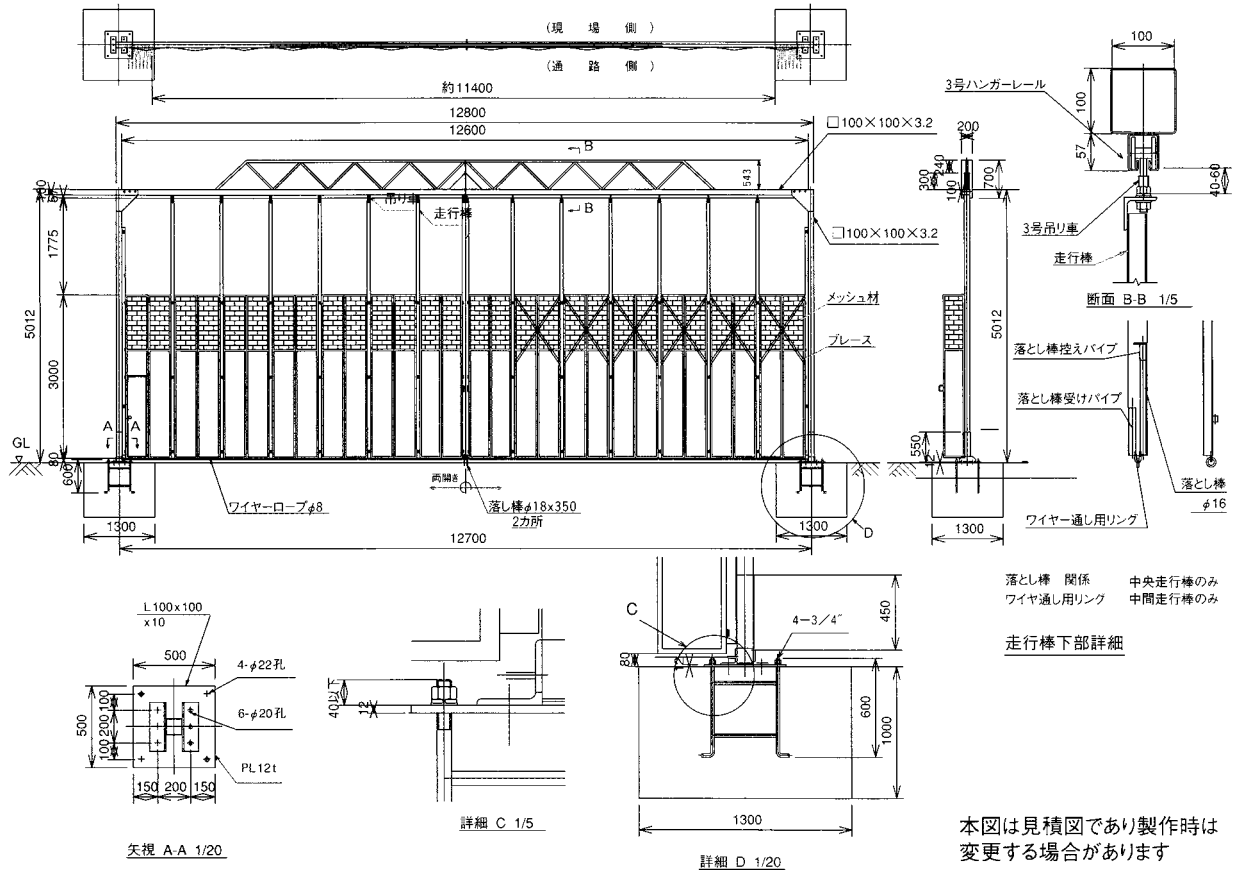

自動パネルゲート (柱付き仕様)

型番	スパン	幅(W) 柱芯芯(mm)	高さ(H)		重量(kg)	呼称
			標準タイプ			
APG(N) 36	4	3,700	高さ(H) 5,010		380	基
APG(N) 45	6	4,600		420	基	
APG(N) 54	6	5,500		460	基	
APG(N) 63	8	6,400		520	基	
APG(N) 72	8	7,300		570	基	
APG(N) 81	10	8,200		610	基	
APG(N) 90	10	9,100		650	基	
APG(N) 99	12	10,000		700	基	
APG(N) 108	12	10,900		750	基	
APG(N) 117	14	11,800		800	基	
APG(N) 126	14	12,700		840	基	
APG(N) 135	16	13,600		880	基	
APG(N) 144	16	14,500	920	基		
APG(N) 153	18	15,400	960	基		

※パネルには全面塩ビパネルと上部メッシュ(Nタイプ)の2種類があります。ご確認の上、ご注文願います。

※ご返却の際は骨組みとパネルを外し結束してお返し下さい。半解体費がかかります。

※基礎ブロックを使用した基礎施工工事も承ります。

但し、土間がコンクリ、アスファルトの場合、事前にハツリをお願いします。

※販売の場合は手動式となります。

NKキャスターゲート NKハイキャスターゲート

NKキャスターゲート [CG] (H=1.35m)



キャスターゲート (H=1350mm)

型番	幅(W) 柱芯芯(mm)	高さ(H)	重量(kg)	呼称
CG-S30	3,000	1,350	51	基
CG-S40	4,000	1,350	62	基
CG-S50	5,000	1,350	78	基
CG-S60	6,000	1,350	94	基
CG-D60	6,000	1,350	102	基
CG-D70	7,000	1,350	113	基
CG-D80	8,000	1,350	124	基
CG-D90	9,000	1,350	140	基
CG-D100	10,000	1,350	156	基
CG-D110	11,000	1,350	172	基
CG-D120	12,000	1,350	188	基

HCG, CGの特徴

- ①支柱パイプとゲート本体をクランプ止めするだけですぐ設置できます。
- ②斜材にはサビに強いガルバリウム鋼管を使用。
- ③万が一破損があっても部材単位での交換が可能で経済的です。
- ④振れ止めに単管受けフック・ブレーキ付キャスターを標準装備していますので安全です。

※転倒のリスクを避けるため、必ず単管受けフックと落とし棒などで控えをとってください。(風圧対策)

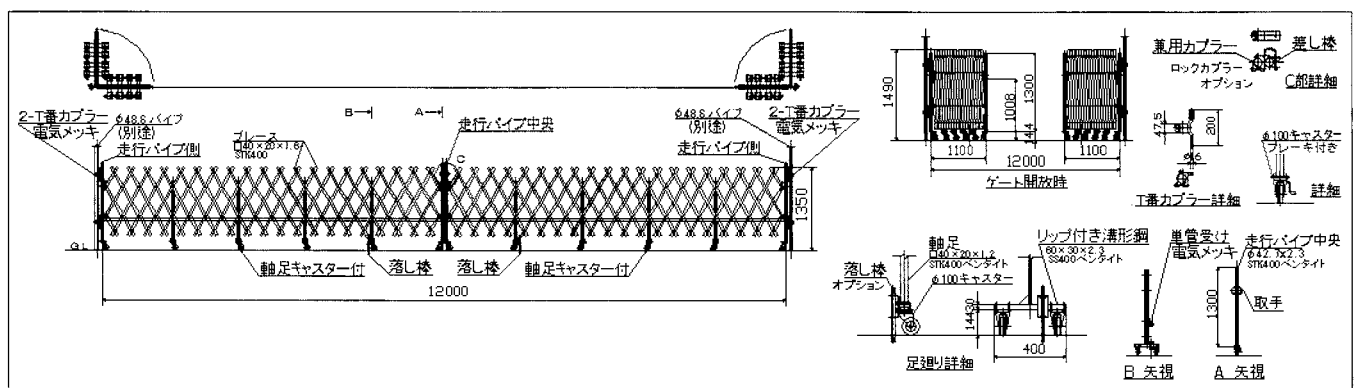

NKハイキャスターゲート [HCG] (H=1.85m)



ハイキャスターゲート (H=1850mm)

型番	幅(W) 柱芯芯(mm)	高さ(H)	重量(kg)	呼称
HCG-S30	3,000	1,850	84	基
HCG-S40	4,000	1,850	99	基
HCG-S50	5,000	1,850	114	基
HCG-S60	6,000	1,850	130	基
HCG-D60	6,000	1,850	168	基
HCG-D70	7,000	1,850	183	基
HCG-D80	8,000	1,850	198	基
HCG-D90	9,000	1,850	213	基
HCG-D100	10,000	1,850	228	基
HCG-D110	11,000	1,850	244	基
HCG-D120	12,000	1,850	260	基

パネルキャスターゲート用オプションパーツ (HCG、CG用)

			呼称
支柱	アンカーB付		基分
脱着式落とし棒			個
ロックカブラー			個

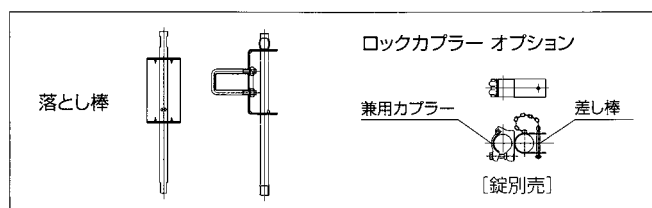

※転倒のリスクを避けるため、必ず単管受けフックと落とし棒などで控えをとってください。(風圧対策)

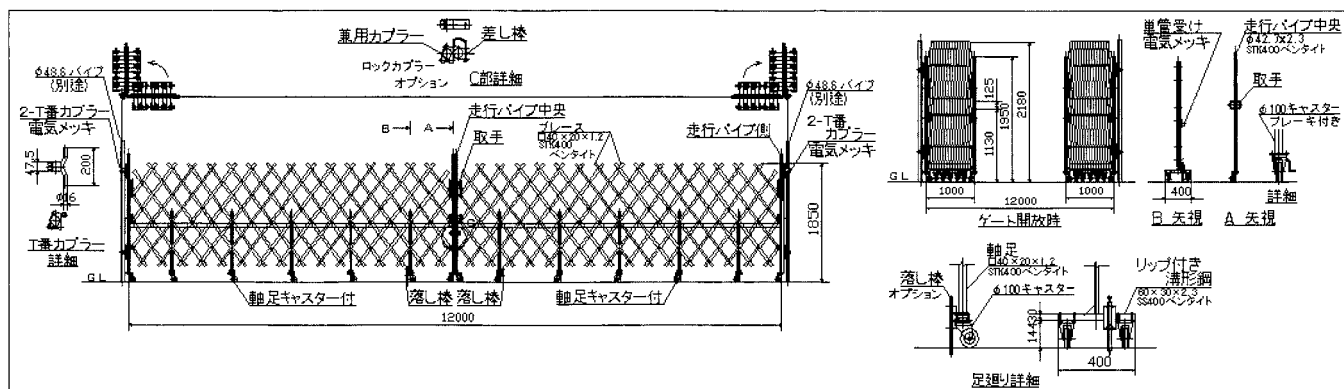

NKパネルキャスターゲート

NKパネルキャスターゲート [PCGeco2mタイプ]

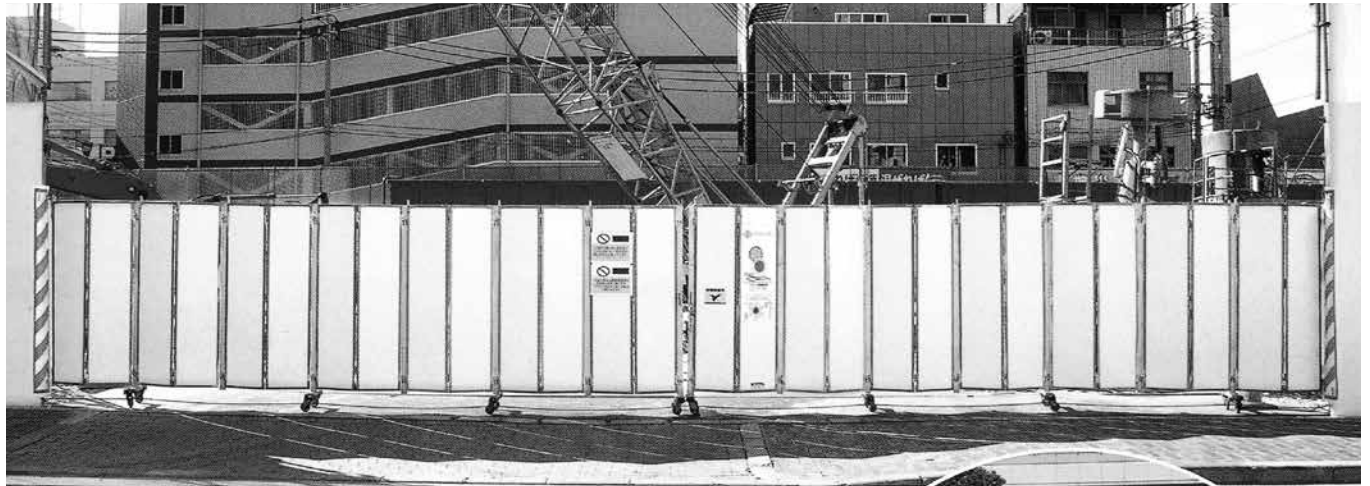

パネルキャスターゲート (H=2m)

型番	スパン	幅(W) 柱芯芯(mm)	高さ(H)	重量(kg)	呼称
PCG27	3	2,700	2,000	70	基
PCG36	4	3,600	2,000	95	基
PCG45	5	4,500	2,000	120	基
PCG54	6	5,400	2,000	145	基
PCG63	7	6,300	2,000	170	基
PCG-D54	6	5,400	2,000	145	基
PCG-D63	7	6,300	2,000	170	基
PCG-D72	8	7,200	2,000	190	基
PCG-D81	9	8,100	2,000	215	基
PCG-D90	10	9,000	2,000	240	基
PCG-D99	11	9,900	2,000	265	基
PCG-D108	12	10,800	2,000	290	基
PCG-D117	13	11,700	2,000	315	基
PCG-D126	14	12,600	2,000	340	基

※ご返却の際は骨組みとパネルを外し結束してお返し下さい。半解体費がかかります。

※転倒のリスクを避けるため、必ず単管受けフックと落とし棒などで控えをとってください。(風圧対策)

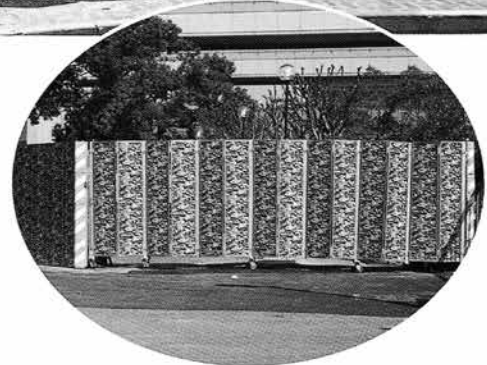

PCG 2mタイプにロールシールツタ使用

【オプション品】

落とし棒

掛け金 金具
【施錠金具】

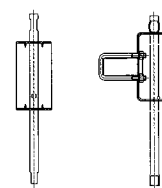

【錠別売】

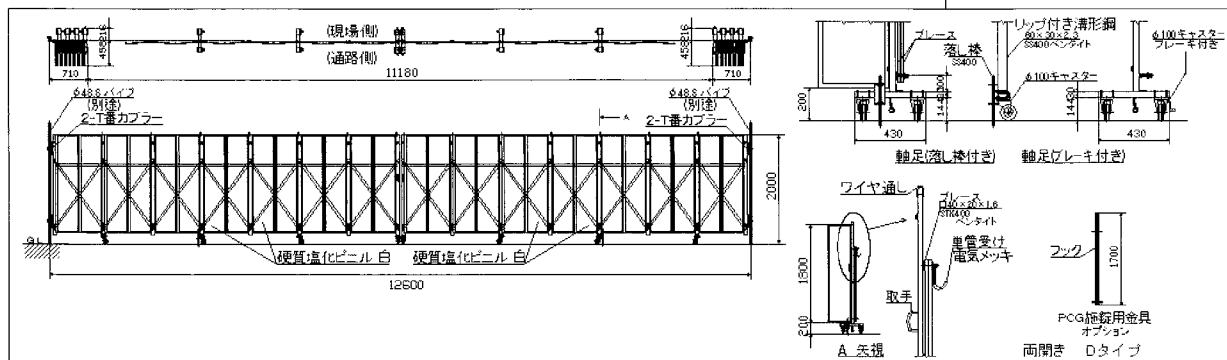

NKパネルキャスターゲート [PCGNeco3mタイプ]

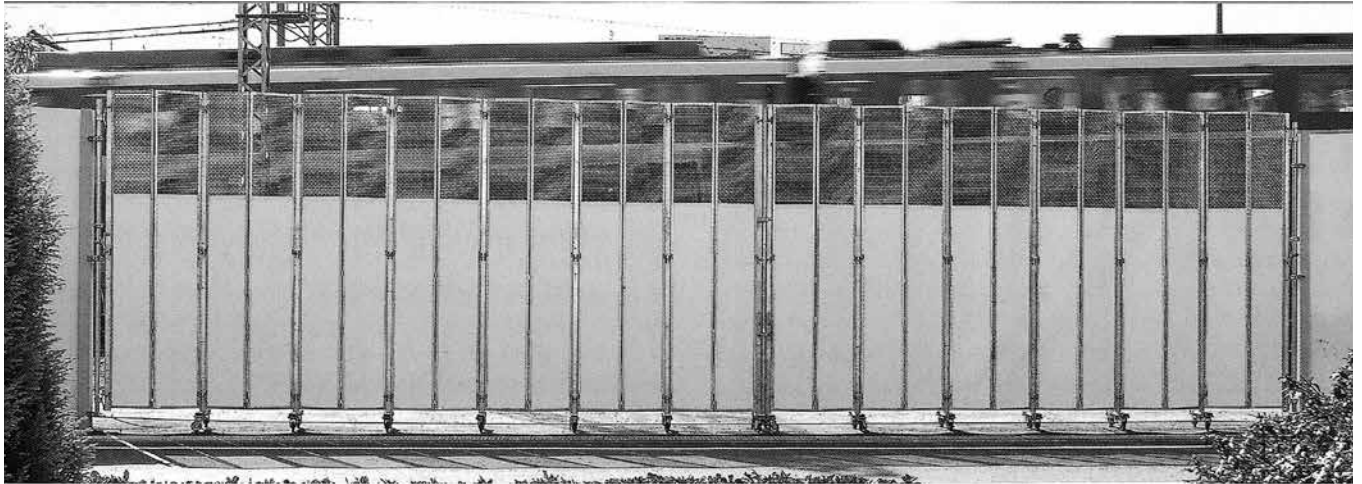

パネルキャスターゲート (H=3m)

型番	スパン	幅(W) 柱芯芯(mm)	高さ(H)	重量(kg)	呼称
PCG(N)27	3	2,700	3,000	120	基
PCG(N)36	4	3,600	3,000	160	基
PCG(N)45	5	4,500	3,000	200	基
PCG(N)54	6	5,400	3,000	240	基
PCG(N)63	7	6,300	3,000	280	基
PCG(N)-D54	6	5,400	3,000	240	基
PCG(N)-D63	7	6,300	3,000	280	基
PCG(N)-D72	8	7,200	3,000	320	基
PCG(N)-D81	9	8,100	3,000	360	基
PCG(N)-D90	10	9,000	3,000	400	基
PCG(N)-D99	11	9,900	3,000	440	基
PCG(N)-D108	12	10,800	3,000	480	基
PCG(N)-D117	13	11,700	3,000	520	基
PCG(N)-D126	14	12,600	3,000	560	基

※H=3mタイプは、基本上部メッシュ(Nタイプ)をご利用ください。(風圧対策)

※転倒のリスクを避けるため、必ず単管受けフックと落とし棒などで控えをとってください。

※ご返却の際は骨組みとパネルを外し結束してお返し下さい。半解体費がかかります。

特徴

- ①骨組とパネルだけで簡単に取付することができます。
- ②パネルには大気浄化作用のあるエコシートを標準装備 [リースのみ]
- ③万が一破損があっても部材単位での交換が可能で経済的です。
- ④振れ止めにワイヤー・単管受けフック・ブレーキ付キャスターを標準装備していますので安全です。

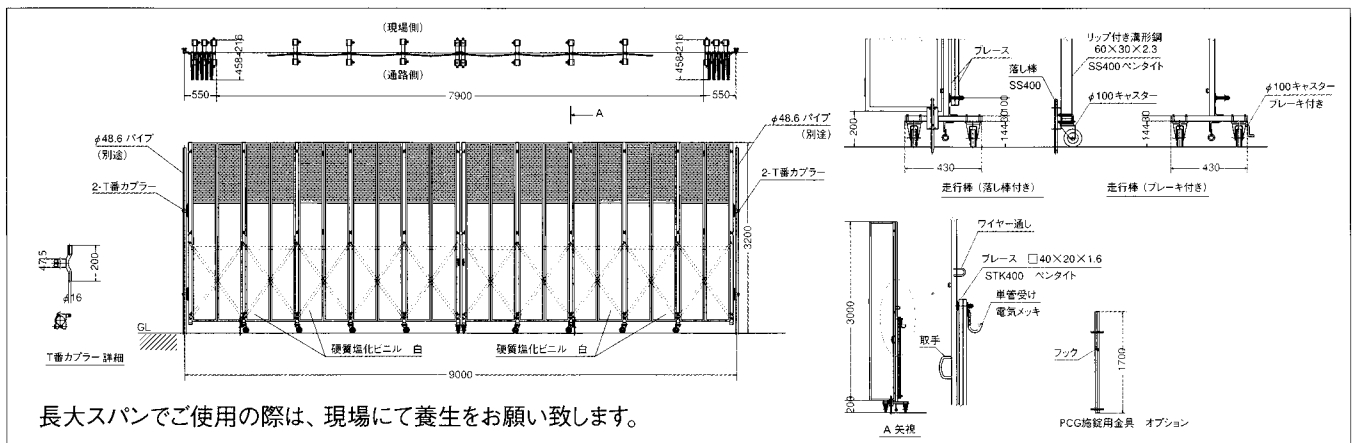



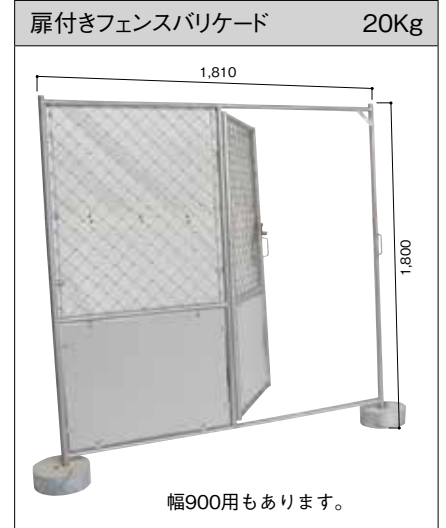
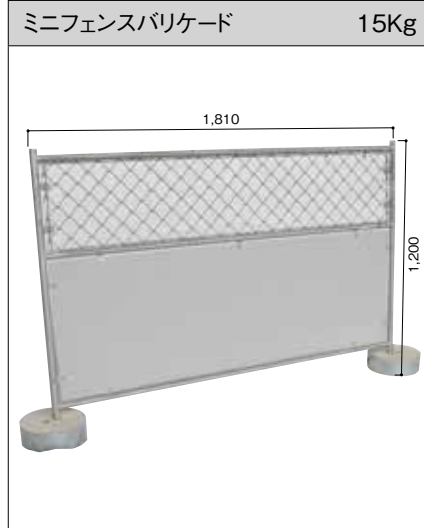
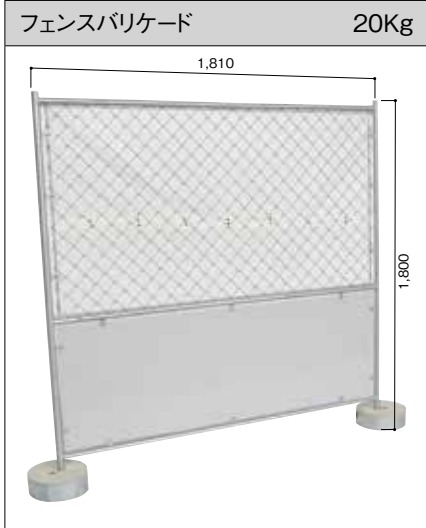

長大スパンでご使用の際は、現場にて養生をお願い致します。

保安機材

フェンスバリケード他



フェンスサポート 2.4Kg	コンクリートベース 13Kg	スチールベース 13Kg	プラスチックベース 13Kg
			
			※ディックSPフェンス専用品となります。

設置例

フェンスバリケードをくい丸で施工した場合

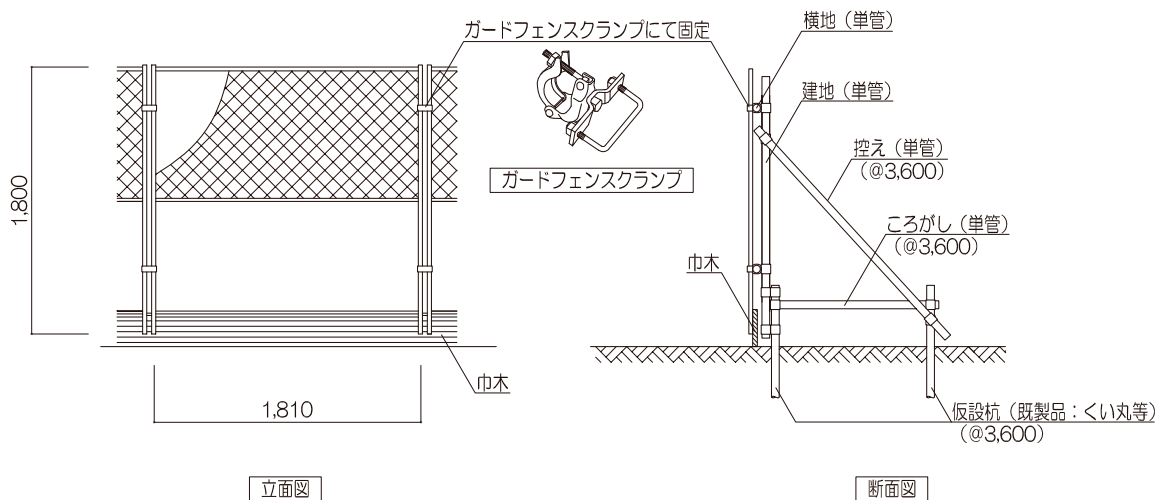

フェンスバリケードをH鋼で施工した場合

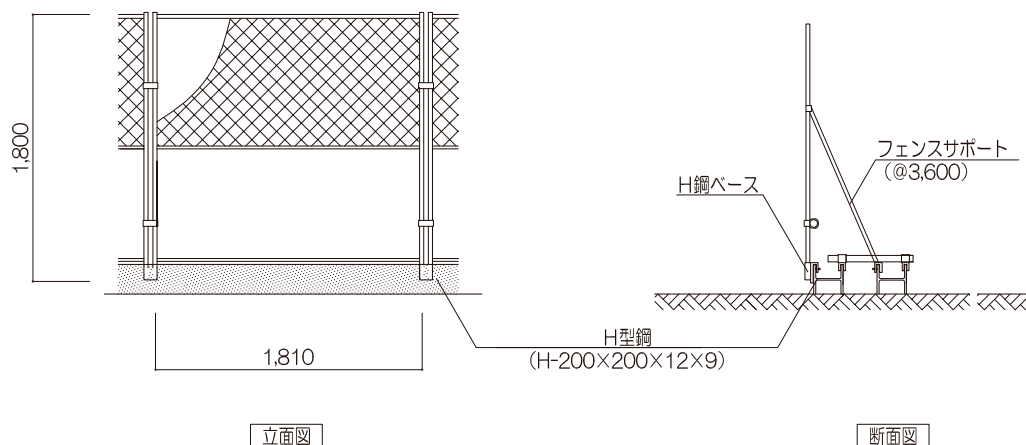

カラーコーン他

スタンドバリケード(鉄製) 6.5Kg

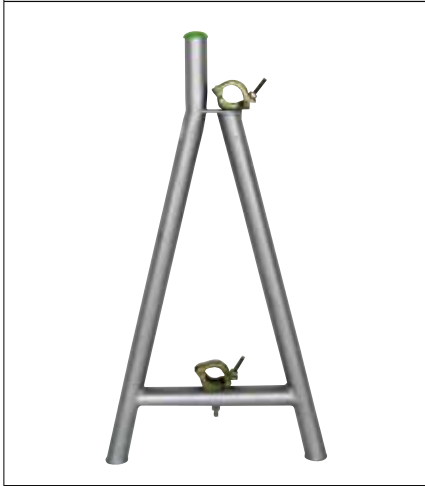

スタンドバリプラ(プラスチック製) 2.3Kg

色：緑・赤・黄・青



ハーネスハンガー

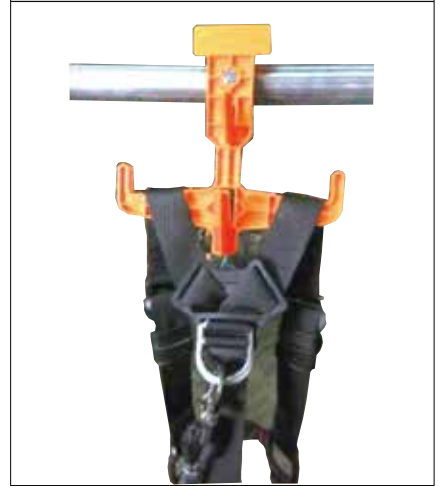

カラーコーン 2.0Kg

色：赤・黄・緑・青



カラーコーン + ソーラー保安灯(LED) 3.0Kg

ソーラー保安灯仕様
材質：ポリカーボネート
明るさ：0.24w
電源：ニカド電池
点灯パターン：交互点滅



コーンバー 2.0M 1.0Kg

色：黒・黄
白・赤
白・青
白・黄

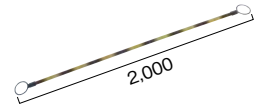

コーンウエイト 2.0Kg

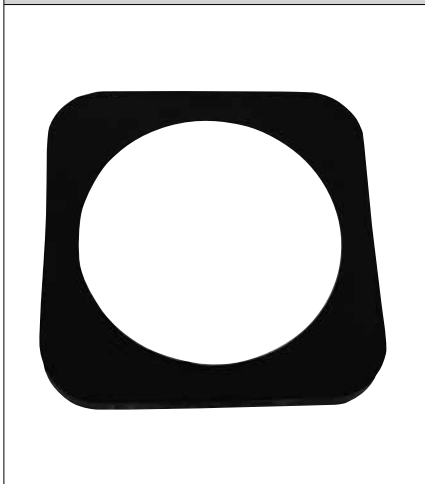

歩行者用安全マット

① W=0.6m
L=3.6m
② W=1.0m
L=10m

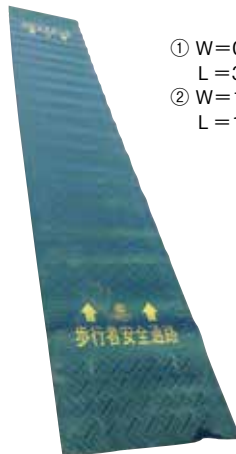

チューブ式保安灯 3.0Kg



ディックSPフェンス



グリーン



ブルー

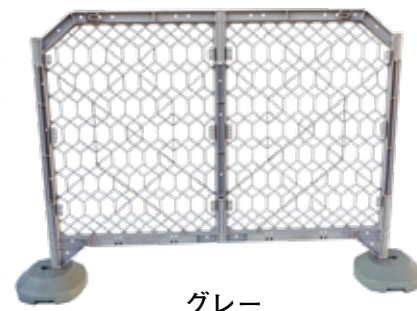

グレー

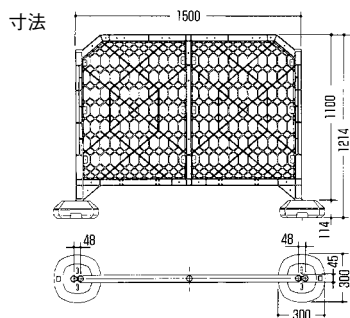

部品名称	質量	カラー
フェンス本体	5kg	ブルー グリーン グレー
脚パイプ	0.1kg	グレー
ジョイント	0.08kg	
プラスチックベース	13kg	

設置例

●角地や、少しの曲がり道路などでもスムーズな設置が出来ます。

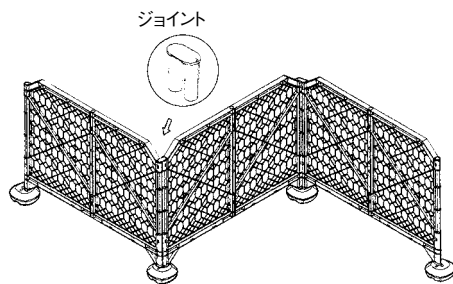

●フェンス設置例 (脚パイプ1本+プラスチックベース)

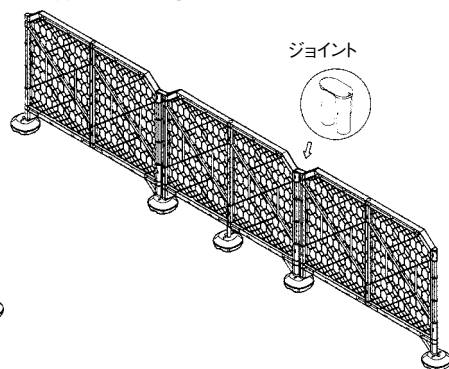

●2段以上の設置例

2段以上の施工には必ず単管パイプをご使用下さい。
※単管は別途手配願います。

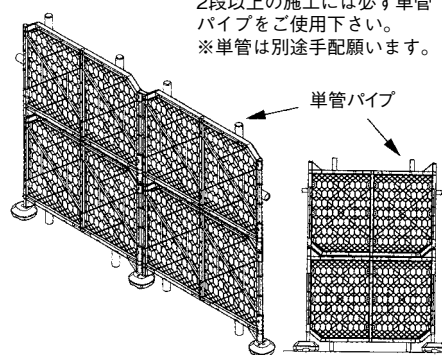

●フェンス本体を上下逆さに設置することにより、地面との隙間を減少できます。

※別売り脚パイプをご利用下さい。

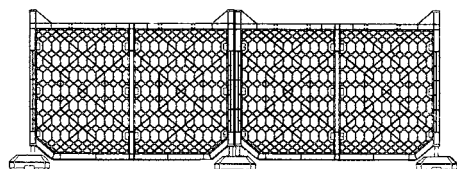

説明

- ① 大型サイズ (1,500×1,200×45) で設置の手間がはぶけます。
- ② ディックSPフェンスの支柱は円筒形ですから、自由な角度でレイアウトできます。また、別注文のガードパネルを施工時に取り付けられ、社名、注意表示、企業イメージアップに活用できます。
- ③ 脚パイプ (2本) はフェンス本体の溝に収納できます。
- ④ 使用時のホコリや、ヨゴレが付きにくい丸棒ネット構造で、使用後の水洗いなども、簡単。
- ⑤ 天地逆でも使えます。2枚上下連結も隙間なく施工できます。
- ⑥ 荷崩れ防止機能があり、安全に保管できます。
- ⑦ 静電気によるヨゴレを抑える帯電防止剤入りポリプロピレン製。
- ⑧ プラスチックベースは、中央にも追加できます。(逆使用では不可)

安全通路

グリーンロード



説明

- ① 建築土木現場の安全通路です。
- ② ノーヘルゾーンの安全確保に最適です。
- ③ 枠とパネル構造の為、単体では軽量です。

●建設現場使用例



●パンチパネル部品名

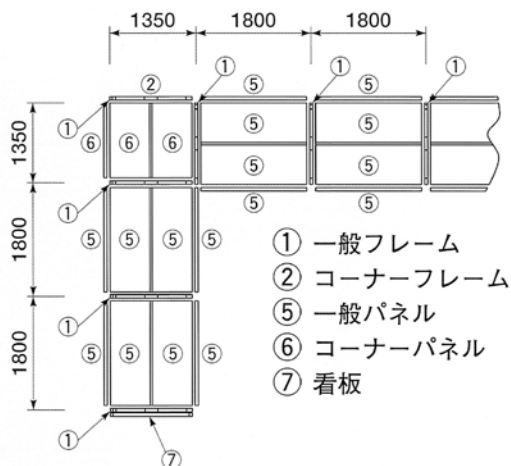

●雨防止屋根部品名

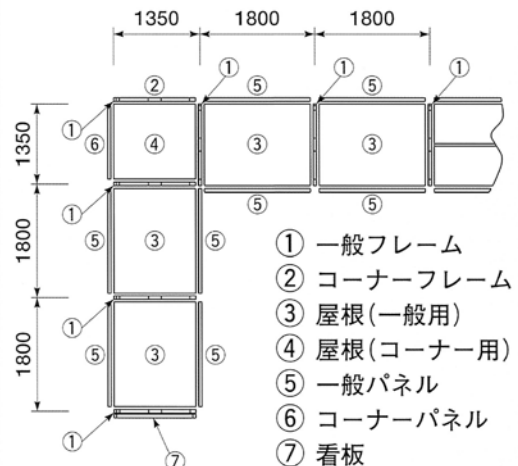

●組立手順

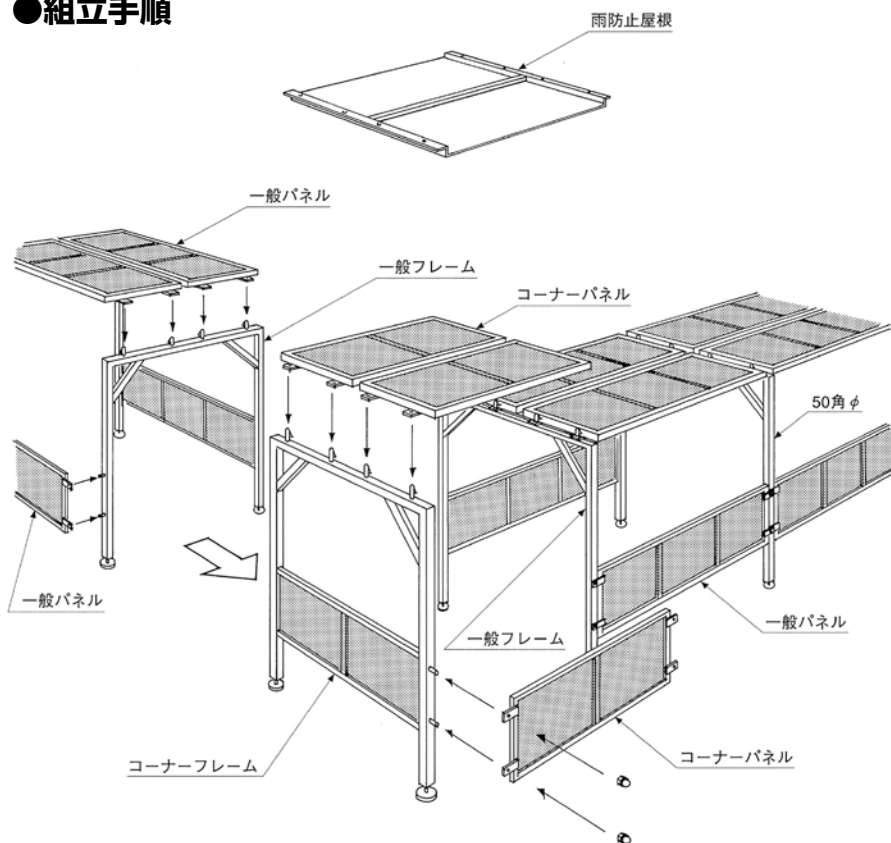

●部材一覧図

① 一般フレーム	② コーナーフレーム	③ 屋根(一般用)	④ 屋根(コーナー用)
⑤ 一般パネル	⑥ コーナーパネル	⑦ 看板	⑧ 脚固定金具

説明

- ①一般フレームの側面にパネルを止めます。
- ②一般フレーム上部にパネル又は、屋根を止めます。
- ③一般フレーム脚部を金具にて固定します。
- ④上部はグラビティーロック止め。
- ⑤側部パネルの固定はナット止め。
- ⑥脚固定金具はキャスター、もしくはアンカー止めをお選びできます。

! 注意

- ①側部・上部(屋根)に乗らないでください。
- ②本品を安全通路以外で使用しないでください。
- ③材料などを製品に溶接したり、穴を空けないでください。

次世代足場

アルバトロスAK

●足場の構成

アルミ階段

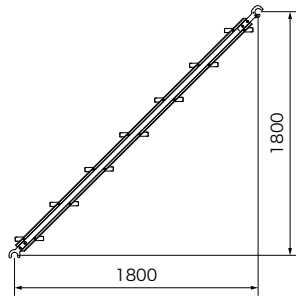

型 式	質量 (kg)
ALKM18AU	12.1

開口ガード(アルミ)

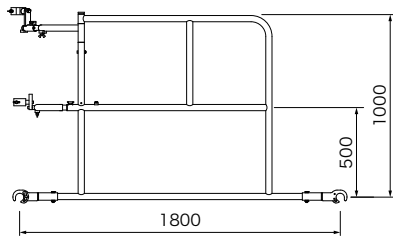

品 名	質量 (kg)
アルミ階段開口部手すり	8.5

階段受け

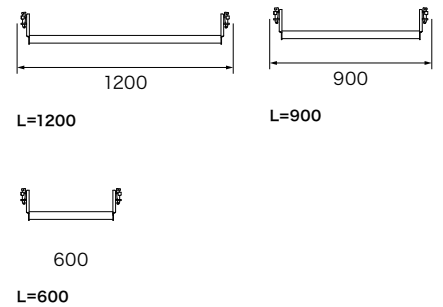

品 名	質量 (kg)
L=1200	3.6
L=900	2.9
L=600	2.2

支柱

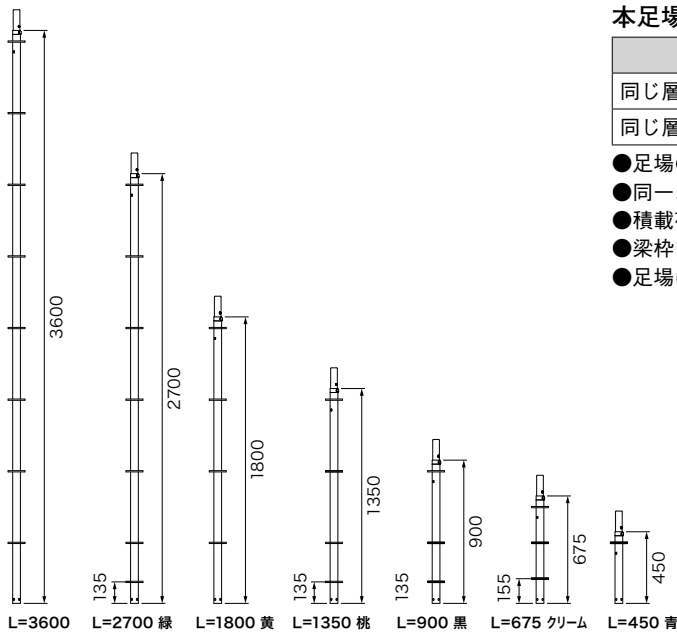

本足場時の積載荷重 (標準組みの場合)

1層1スパンあたり	
同じ層での積載が連続スパンになる場合	250kg
同じ層での積載が連続スパンにならない場合	400kg

- 足場の幅600mmの場合、500幅の床付き布杵を使用すること
- 同一スパン内の積載は2層までとする
- 積載荷重は積載する床付き布杵の許容荷重を超えないこと
- 梁杵で構成された開口部上方の足場の全積載荷重は800kgまでとする
- 足場には最大積載荷重を表示すること

品 名	質量 (kg)
L=3600	12.6
L=2700 緑	10.1
L=1800 黄	6.7
L=1350 桃	5.5
L=900 黒	4.0
L=675 クリーム	3.4
L=450 青	2.2

根がらみ支柱

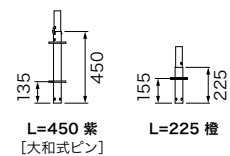

品 名	質量 (kg)
L=450 紫 [大和式ピン]	2.4
L=225 橙	1.4

布材

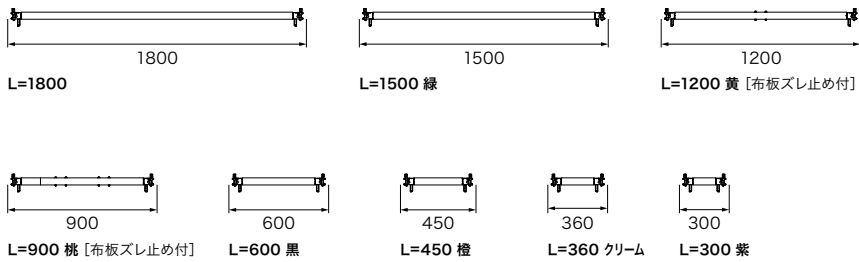

品名	質量(kg)
L=1800	4.6
L=1500 緑	3.9
L=1200 黄 [布板ズレ止め付]	3.3
L=900 桃 [布板ズレ止め付]	2.6
L=600 黒	1.9
L=450 橙	1.6
L=360 クリーム	1.3
L=300 紫	1.2
つなぎ材 青	0.5

先行手摺

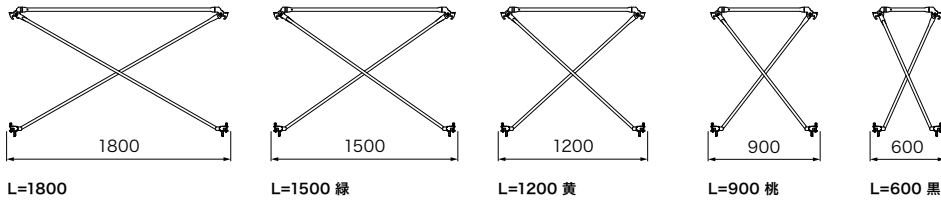

品名	質量(kg)
L=1800	7.3
L=1500 緑	6.4
L=1200 黄	5.6
L=900 桃	4.8
L=600 黒	4.2

階段手摺

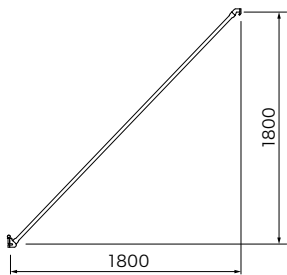

エンド手摺

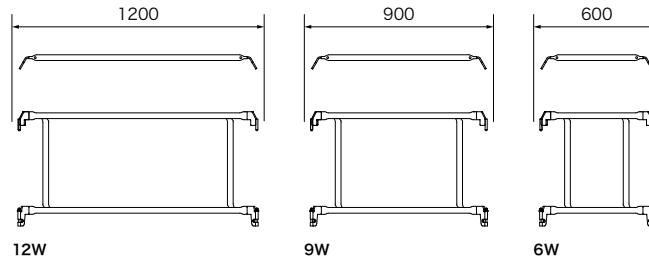

型式	質量(kg)
12W	4.4
9W	3.7
6W	3.0

品名	質量(kg)
階段手摺	3.3

布板隙間塞ぎ板

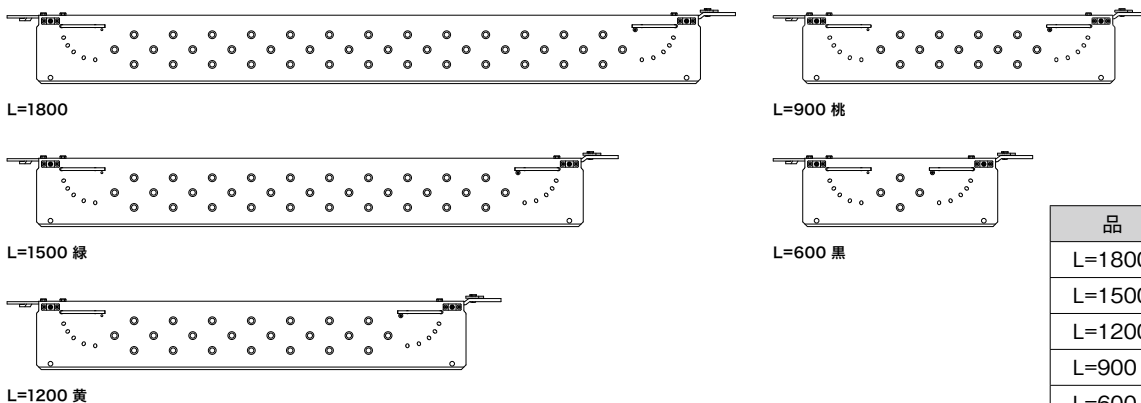

品名	質量(kg)
L=1800	4.8
L=1500 緑	4.1
L=1200 黄	3.5
L=900 桃	2.8
L=600 黒	2.0

梁柵

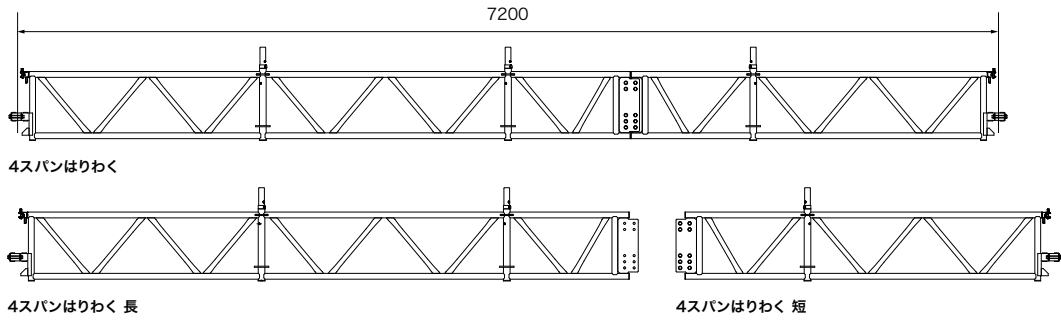

品名	質量(kg)	連結用パーツ	
4スパンはりわく 長	44.3	専用ボルト	ワッシャ
4スパンはりわく 短	29.3	専用ロックナット	スプリングワッシャ

※出荷時、4スパンはりわく 長、4スパンはりわく 短に分割されて出荷。

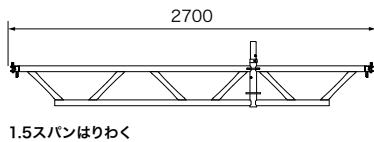
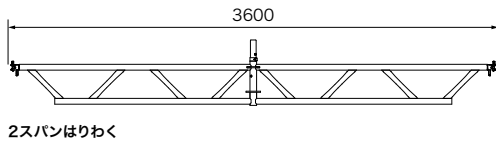
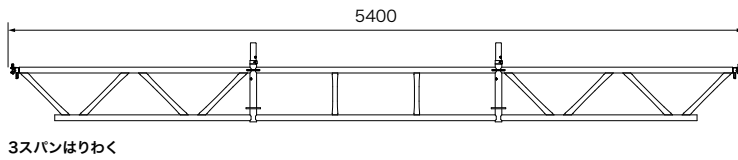

品名	質量(kg)
3スパンはりわく	37.6
2スパンはりわく	22.8
1.5スパンはりわく	17.4

※梁柵を設置する場合は必ず組立基準・使用基準をお読みください。

伸縮斜材 再リース品

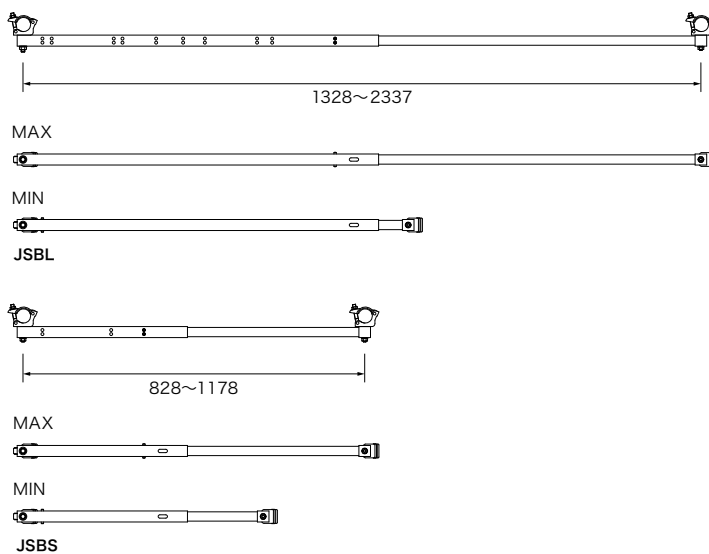

型式	質量(kg)
JSBL	5.3
JSBS	3.3

※再リース品のため、積込み場所が異なる場合がございます

先端くさび Bracket

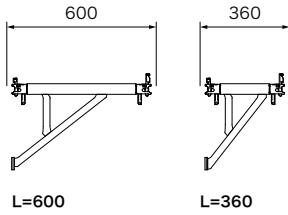

品名	質量(kg)
L=600	2.7
L=360	2.1

はね出し Bracket 再リース品

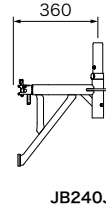

型式	質量(kg)
JB240J	3.3

※再リース品のため、積込み場所が異なる場合がございます

伸縮 Bracket

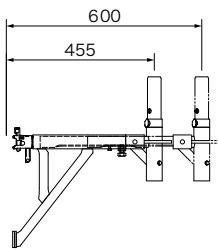

品名	質量(kg)
伸縮 Bracket	4.6

ネット Bracket

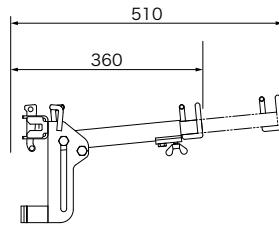

品名	質量(kg)
ネット Bracket	2.1

大引受ジャッキ かさ上げ金具

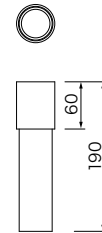

型式	質量(kg)
JPL60	0.64

拡幅狭幅兼用 Bracket

拡幅狭幅兼用 Bracket の使用例

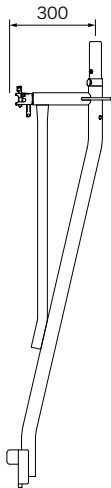

拡幅としての使用時

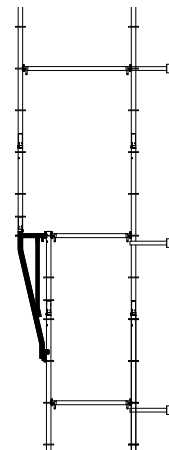

狭幅としての使用時

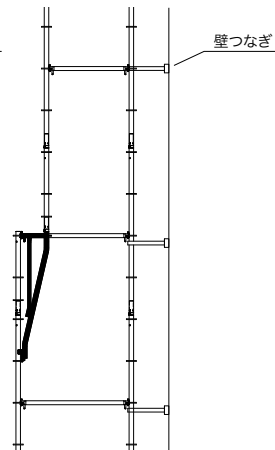

強化方づえ

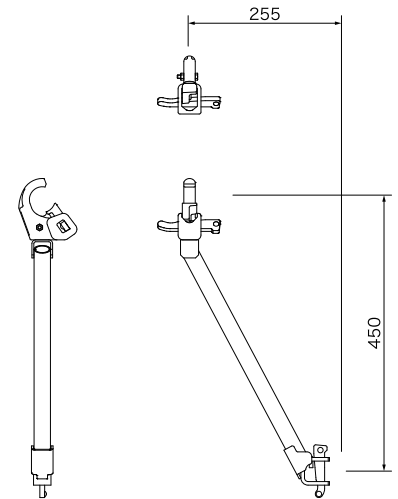

通常の布材に後から取り付け可能、床付き布枠の掛かった状態でも簡単に取り付けられます。

形式	質量(kg)
JAS	1.5

品名	質量(kg)
拡幅狭幅兼用 Bracket	8.3

拡幅狭幅兼用 Bracket は独自の発想により1種類で拡幅と狭幅のどちらにも使用可能。

従来のくさび緊結足場の拡幅は下からの支柱をそのまま拡幅上にも伸ばす必要がありましたが、

アルパトロスAKの拡幅狭幅兼用 Bracket は、拡幅された足場を幅いっぱい有効に使うことができます。

もちろん単管・クランプの追加補強も不要です。

※拡幅狭幅兼用 Bracket をコーナーの支柱に2方向に取り付けることはできません。

●足場基底部・1層目

- 1** ① 敷板の設置
基礎の支持力が十分であることを確認します。
- ② ジャッキベースの配置
敷板に釘等で固定します。

- ③ 支柱の設置
最下層の支柱は根がらみプレートのある2700、1350、900を使用します。
- ④ 根がらみ(布材)の設置
布材を軽く打ち込み水平器でレベルを調節します。
緊結部くさびが正しく打ち込まれている(緩みがない)ことを確認します。

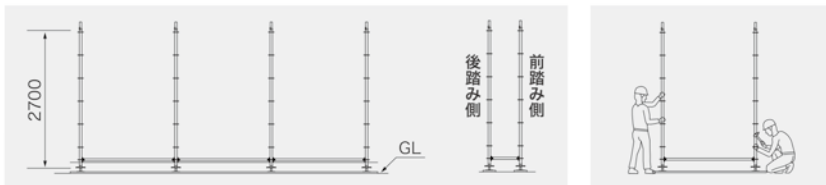

- 2** ⑤ 足場の後踏み側の桁面に先行手すりを設置

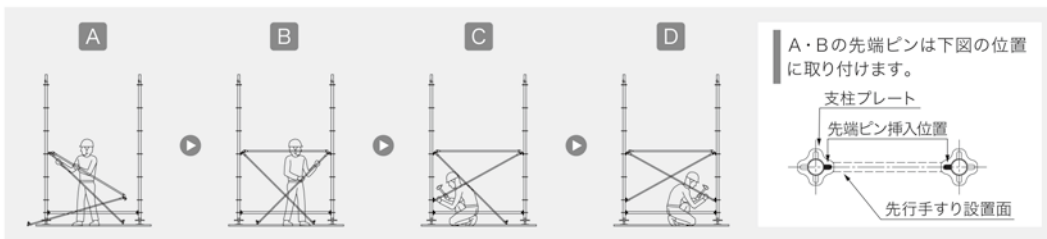
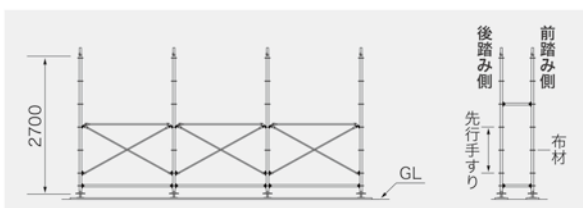

先行手すり取付方法

※先行手すりは作業者から見て左側が手前、右側が奥になるよう取り付けます。

- | | | | | |
|---|---|--|---|--|
| <p>① 先行手すりの斜材先端ピンを支柱フランジ穴に入れます。</p>  | <p>② 手順①と反対側の斜材を持ち上げ、先端ピンを支柱フランジ穴に入れます。</p>  | <p>③ 筋かい部分の一方を支柱プレート部に取り付け、くさびをハンマーでたたいて緊結します。</p>  | <p>④ 手順③と反対側の斜材を支柱プレート部に取り付け、くさびをハンマーでたたいて緊結します。</p>  | <p>⑤ 緊結部くさびが正しく打ち込まれていることを確認します。</p>  |
|---|---|--|---|--|

- 3** ⑥ 足場の後踏み側の桁面に2層目の先行手すりを設置
緊結部くさびが正しく打ち込まれている(緩みがない)ことを確認します。

- 4** ⑦ 床付き布枠の設置

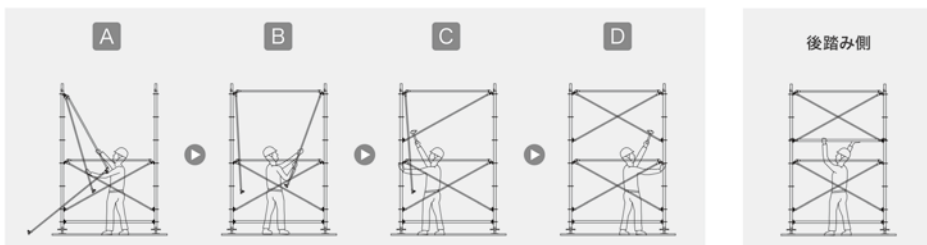

安衛則改正により31メートル以上の足場も2本組み不要に

平成27年7月1日に新しい労働安全衛生規則が施行されました。この改正により従来の制約条件であった「強度の有無に関わらず、高さ31mを超える単管(類)の足場は最高部から31mを超える部分を必ず二本組みにしなければならない」基準が緩和され、それぞれの足場の実験データに基づく支柱許容荷重に応じて、可能な高さまで組めることになりました。

足場条件により差異はありますが、アルパトロスAKは支柱の補強なしで45m以上の足場の設置が可能です。また、自重が大きくなる梁枠開口部や荷受けフォーム等の部分は簡単に後付けできる強化方づえが必要な部分、必要な期間のみ強化することが可能です。

●2層目

5 8 2層目足場の前踏み側の桁面の布材設置

緊結部くさびが正しく打ち込まれている(緩みがない)ことを確認します。

2層目の組立てが終了した時点で最初の壁つなぎを取付けてください。※壁つなぎについては風荷重の算定に従い適正に設置してください。

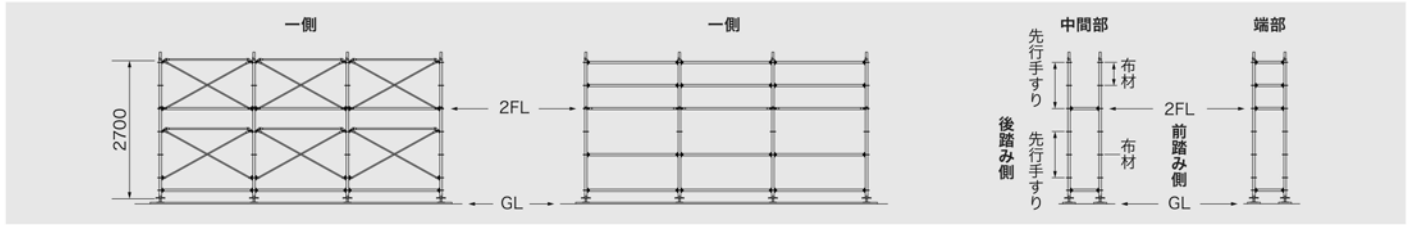

6 9 3層目分の支柱設置

支柱は1800または3600を使用します。

抜け止めを正しくロックします。

10 足場の外側面に3層目の先行手摺を設置

11 3層目の床付き布枠の設置

緊結部くさびが正しく打ち込まれている(緩みがない)ことを確認します。

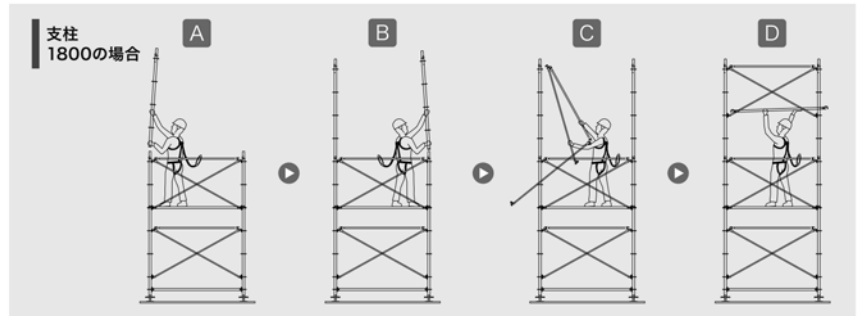

●3層目

12 3層目以上の足場の組立は、作業手順 5・6 の繰り返しとなります。 ●解体は作業手順を逆に行います。

外部足場の標準的な設置方法

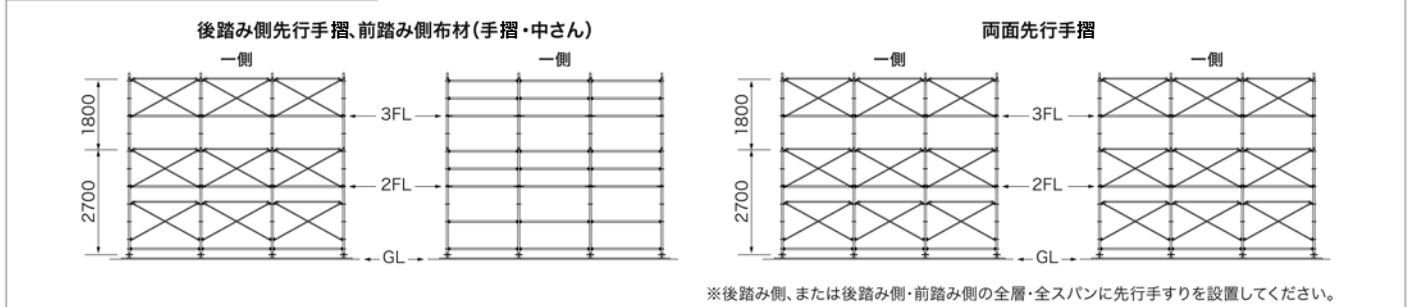

コーナー部・入り隅・出隅の割付参考例

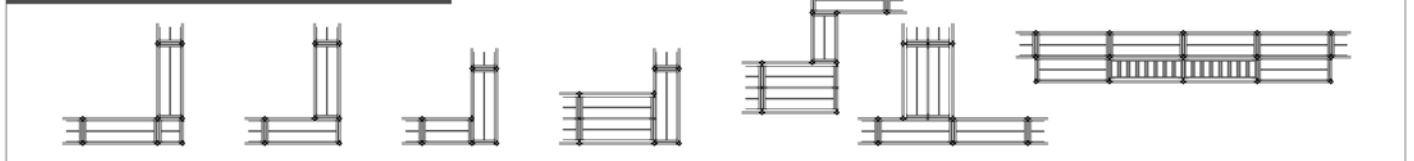

- 各システムの設置・使用方法に関しては各組立基準、使用基準を参照してください。
- 一般事項については仮設工業会「くさび緊結式足場の組み立て及び使用に関する技術基準」に従ってください。
- 足場板は支柱との距離が12cm未満になるように配置して固定してください。
- 風荷重については通常の足場と同様にご計算ください。
- 法規上は本製品はその他鋼管足場(単管足場)に分類されます。
- 計画・設計、強度計算、その他の技術的なお問い合わせは弊社各支店までお問い合わせください。

製品の仕様・外観については予告なく変更する場合があります。

○労働安全衛生規則第五百七十一条

三建地の最高部から測って三十一メートルを超える部分の建地は、鋼管を二本組とすること。ただし、建地の下端に作用する設計荷重(足場の重量に相当する荷重に、作業床の最大積載荷重を加えた荷重をいう。)が当該建地の最大使用荷重(当該建地の破壊に至る荷重の二分の一以下の荷重をいう。)を超えないときは、この限りでない。

○厚生労働省労働基準局長発0331第9号7第571条関係について(3)抜粋

また、鋼管にフランジ、フック等の緊結部を溶接することにより、緊結金具を使用せずに組み立てることができる単管足場では、当該足場を組み立てた状態での支持力試験を実施した結果から、建地に破壊に至る荷重の2分の1以下の荷重を許容支持力として示されており、これを最大使用荷重として用いて差し支えないこと。この場合、布材、補剛材等の使用条件に応じて支持力結果が異なることから、当該布材、補剛材等の使用条件に応じた最大許容荷重を用いること。

アルバAK識別表



支柱	着色	梱包	支柱	着色	梱包
	L=3600			無色	
L=2700	グリーン	50本 10列5段	L=675	クリーム	100本 HP-4
L=1800	イエロー		L=450	コバルトブルー	150本 HP-4
L=1350	ピンク		根がらみ専用L=450	ウスマラサキ	150/HP-4
			根がらみ専用L=225	ネーブル	150/HP-3



アルミ階段	着色	梱包
	1サイズ	

朝日機材 スタンプ



布材	着色	梱包	布材	着色	梱包
	L=1800			無色	
L=1500	グリーン	50本 単管同様	L=360	クリーム	200本 HP-4
L=1200	イエロー		L=300	ウスマラサキ	200本 HP-4
L=900	ピンク	100本 HP-3	つなぎ材	コバルトブルー	600本 HP-3
					20本/袋



階段手摺	着色	梱包
	1サイズ	

① スタンプ



先行手すり	着色	梱包	先行手すり	着色	梱包
	L=1800			無色	
L=1500	グリーン	40本 10列4段	L=600	ブラック	10列4段
L=1200	イエロー		※指はさみ注意※		



階段受け	着色	梱包	階段受け	着色	梱包
	L=1200			無色	
L=900	レッド		朝日機材 スタンプ		



ブラケット	着色	梱包	ブラケット	着色	梱包
	拡張狭幅兼用	無色		20	先端くさびブラケット L=360
先端くさびブラケット L=600	ウスマラサキ	30	伸縮ブラケット	ウスマラサキ	30

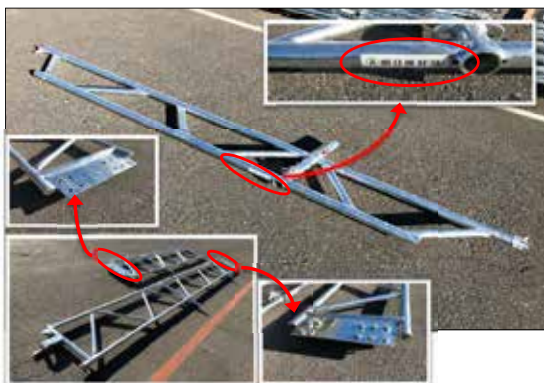

はりわく	着色	梱包	はりわく	着色	梱包
	1.5スパン	無色		10	4スパン 長
2スパン	無色	10	4スパン 短	無色	10
3スパン	無色	10	朝日機材 スタンプ		



隙間塞ぎ板	着色	梱包	隙間塞ぎ板	着色	梱包
	L=1800	無色		100枚 5列20段	L=900
L=1500	グリーン	L=600	ブラック		
L=1200	イエロー	朝日機材 スタンプ			



強化方づえJAS	着色	梱包
	ウスマラサキ	10本/袋



アウトリガー	着色	梱包
	無色	20

朝日機材 スタンプ



布板 HF-418	着色	梱包
	ウスマラサキ	100枚 4列25段

朝日機材刻印あり

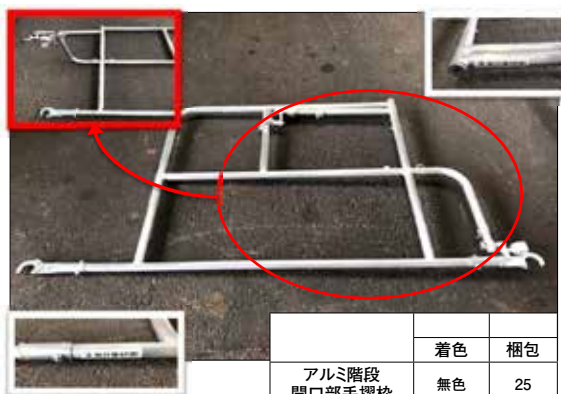

アルミ階段 開口部手摺枠	着色	梱包
	無色	25

朝日機材 スタンプ

※可動部の固定確認※

●あらゆる現場に対応できる伸縮式持送り枠●

500G : (350~ 550)
750G : (530~ 800)
1000G : (810~1070)

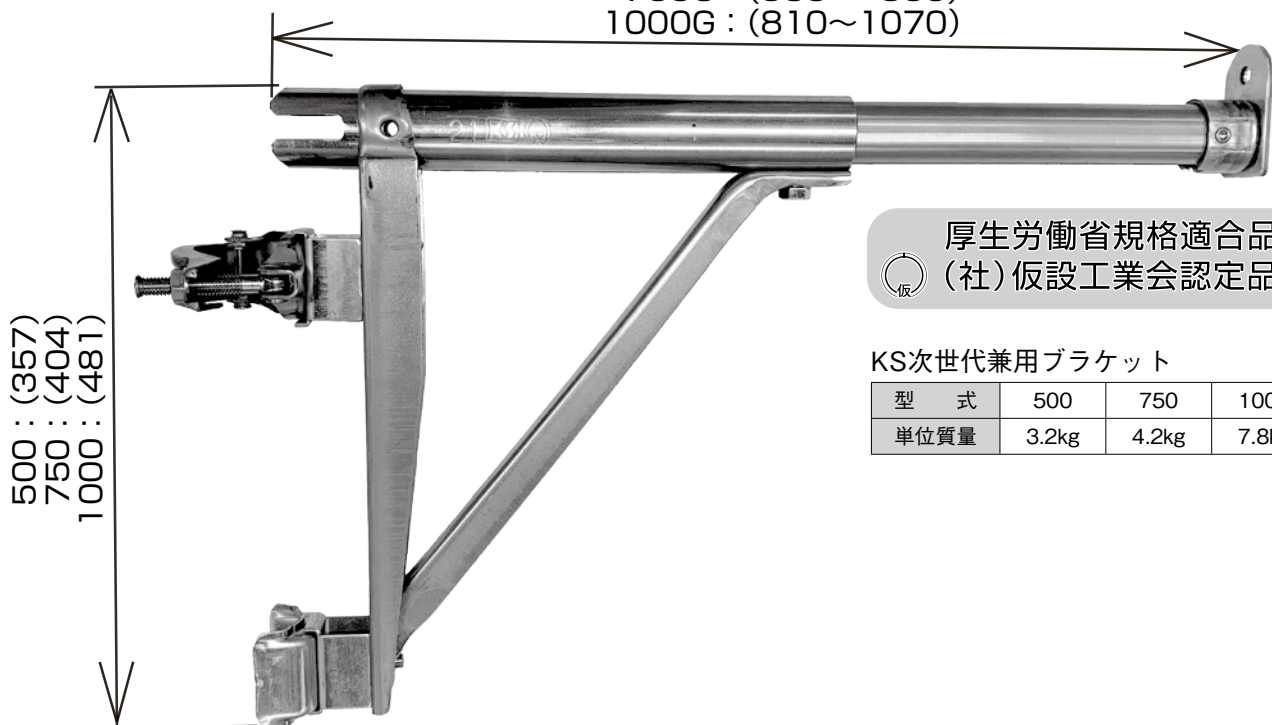

厚生労働省規格適合品
(社) 仮設工業会認定品

KS次世代兼用ブラケット

型 式	500	750	1000
単位質量	3.2kg	4.2kg	7.8kg

①取付の自由度UP

次世代足場のフランジに、ブラケットが干渉しないように、空間を最大限確保。

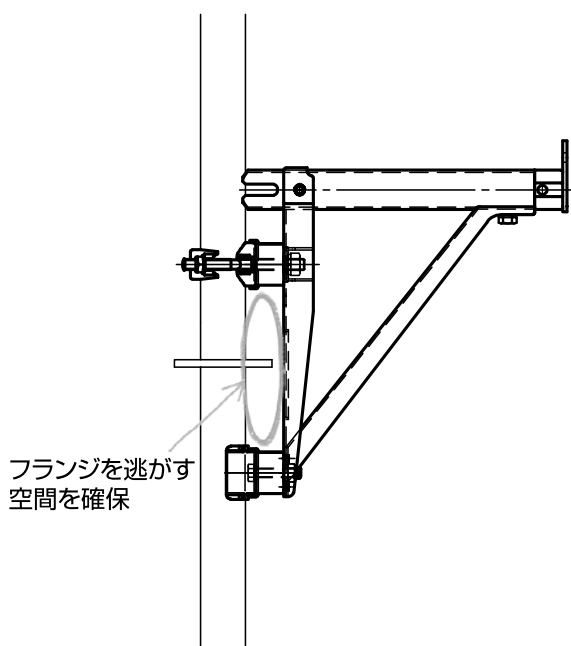

②段差を減らし作業者の安全性確保

次世代足場の布材（つなぎ材）と、ブラケットの水平パイプとの段差を減らした取付け構造。

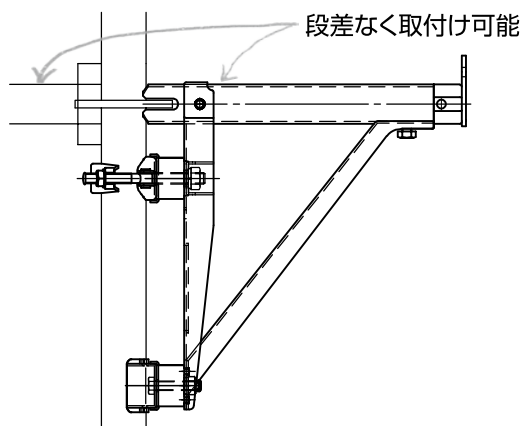

※布材の取付け状況により、段差が出る場合があります。

③隙間の軽減

支柱（パイプ）に沿ったRカットにより、隙間を減らした取付け構造。

※次世代足場のフランジ形状により、下ツメがかかりにくい場合があります。

次世代シートクランプ

特徴

●出っ張りに干渉しない

次世代足場支柱緊結部のポケットやフランジに干渉しないでシート類を容易に取付できます。従来の枠組足場にも使用する事ができます。

〈横断面図〉

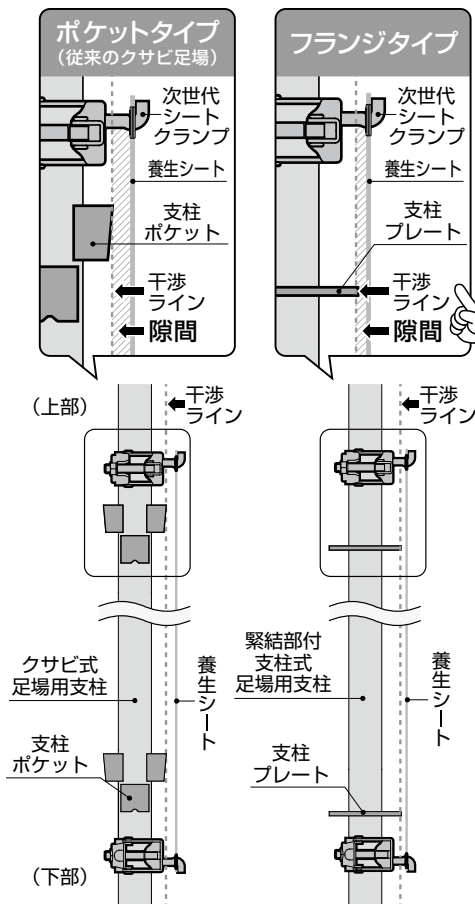

干渉なし

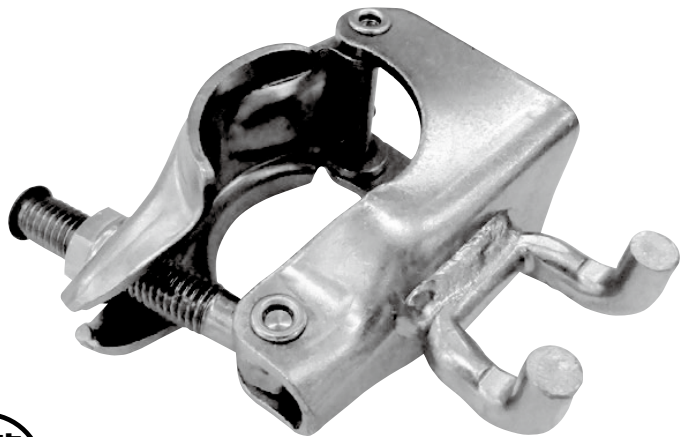

DATA 寸法

※単位はmm

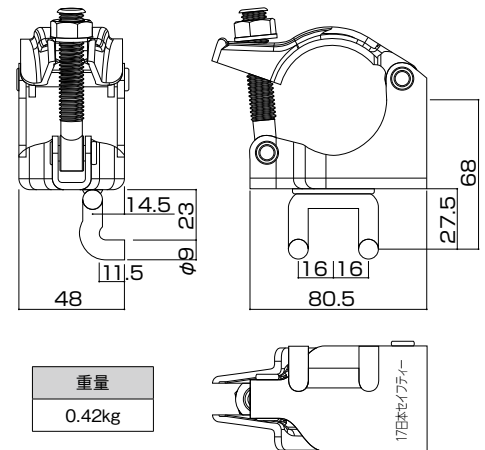

●兼用クランプ

次世代足場支柱各種対応のφ48.6・φ42.7兼用クランプです。抜け止めボルト仕様なのでナットの脱落を防止します。



●ハトメずれ防止

クランプ爪部に凹があり、シートの手止めが掛かり易く、ポケット・フランジからシートの擦れを軽減します。

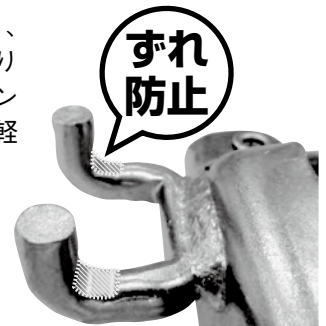

次世代足場副資材 (アルバAK)

次世代足場用朝顔

●直線部

■標準ピッチ用

品名	品番	Nスパンあたりの必要数	質量(kg)
フレームL+斜材	ALASLE	n	10.7
フレームR+斜材	ALASRE	n	10.7
万能板受け(上)	ALA6A	n	4.3
万能板受け(下)	ALA6DN	n	5.0
万能板押さえ	ALA6B	n	1.8
振れ止め	ALA6C	n×2	2.1
取付金具	ALAK	(n+1)×2	2.9
FRP製万能板	ALAF	n×6	5.0
設置用ロープ	ALANR	n×2	0.0

※設置用ロープ(φ6~φ10mm、長さ5m程度)を、1セットあたり2本用意してください

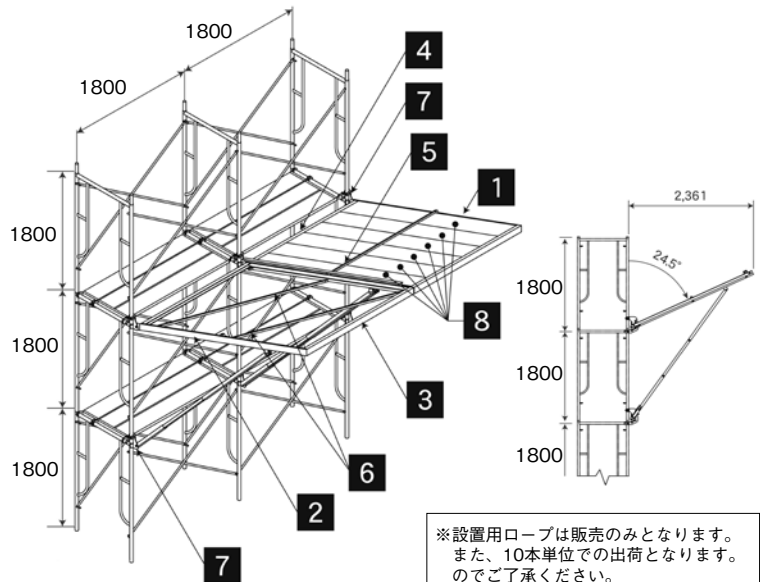

※設置用ロープは販売のみとなります。また、10本単位での出荷となります。ご了承ください。

●部材表

①フレームL+斜材		⑤万能板押さえ		⑦取付金具																																																										
ALASLE	10.7kg	<table border="1"> <thead> <tr> <th colspan="4">インチ用</th> <th colspan="4">メートル用</th> </tr> <tr> <th>型 式</th> <th>スパンサイズ(mm)</th> <th>A寸法(mm)</th> <th>質量(kg)</th> <th>型 式</th> <th>スパンサイズ(mm)</th> <th>A寸法(mm)</th> <th>質量(kg)</th> </tr> </thead> <tbody> <tr> <td>ALA6B</td> <td>1,829</td> <td>1,811</td> <td>1.8</td> <td>ALAM6B</td> <td>1,800</td> <td>1,782</td> <td>1.8</td> </tr> <tr> <td>ALA5B</td> <td>1,524</td> <td>1,506</td> <td>1.5</td> <td>ALAM5B</td> <td>1,500</td> <td>1,482</td> <td>1.5</td> </tr> <tr> <td>ALA4B</td> <td>1,219</td> <td>1,201</td> <td>1.3</td> <td>ALAM4B</td> <td>1,200</td> <td>1,151</td> <td>1.3</td> </tr> <tr> <td>ALA3B</td> <td>914</td> <td>896</td> <td>1.0</td> <td>ALAM3B</td> <td>900</td> <td>851</td> <td>1.0</td> </tr> <tr> <td>ALA2B</td> <td>610</td> <td>592</td> <td>0.8</td> <td>ALAM2B</td> <td>600</td> <td>551</td> <td>0.8</td> </tr> </tbody> </table>		インチ用				メートル用				型 式	スパンサイズ(mm)	A寸法(mm)	質量(kg)	型 式	スパンサイズ(mm)	A寸法(mm)	質量(kg)	ALA6B	1,829	1,811	1.8	ALAM6B	1,800	1,782	1.8	ALA5B	1,524	1,506	1.5	ALAM5B	1,500	1,482	1.5	ALA4B	1,219	1,201	1.3	ALAM4B	1,200	1,151	1.3	ALA3B	914	896	1.0	ALAM3B	900	851	1.0	ALA2B	610	592	0.8	ALAM2B	600	551	0.8	ALAK		2.9kg
インチ用				メートル用																																																										
型 式	スパンサイズ(mm)	A寸法(mm)	質量(kg)	型 式	スパンサイズ(mm)	A寸法(mm)	質量(kg)																																																							
ALA6B	1,829	1,811	1.8	ALAM6B	1,800	1,782	1.8																																																							
ALA5B	1,524	1,506	1.5	ALAM5B	1,500	1,482	1.5																																																							
ALA4B	1,219	1,201	1.3	ALAM4B	1,200	1,151	1.3																																																							
ALA3B	914	896	1.0	ALAM3B	900	851	1.0																																																							
ALA2B	610	592	0.8	ALAM2B	600	551	0.8																																																							
②フレームR+斜材		⑥振れ止め																																																												
ALASRE	10.7kg	<table border="1"> <thead> <tr> <th colspan="4">インチ用</th> <th colspan="4">メートル用</th> </tr> <tr> <th>型 式</th> <th>スパンサイズ(mm)</th> <th>A寸法(mm)</th> <th>質量(kg)</th> <th>型 式</th> <th>スパンサイズ(mm)</th> <th>A寸法(mm)</th> <th>質量(kg)</th> </tr> </thead> <tbody> <tr> <td>ALA6C</td> <td>1,829</td> <td>1,999</td> <td>2.1</td> <td>ALAM6C</td> <td>1,800</td> <td>1,975</td> <td>2.1</td> </tr> <tr> <td>ALA5C</td> <td>1,524</td> <td>1,752</td> <td>1.9</td> <td>ALAM5C</td> <td>1,500</td> <td>1,734</td> <td>1.9</td> </tr> <tr> <td>ALA4C</td> <td>1,219</td> <td>1,527</td> <td>1.7</td> <td>ALAM4C</td> <td>1,200</td> <td>1,514</td> <td>1.7</td> </tr> <tr> <td>ALA3C</td> <td>914</td> <td>1,334</td> <td>1.6</td> <td>ALAM3C</td> <td>900</td> <td>1,326</td> <td>1.5</td> </tr> <tr> <td>ALA2C</td> <td>610</td> <td>1,189</td> <td>1.4</td> <td>ALAM2C</td> <td>600</td> <td>1,185</td> <td>1.4</td> </tr> </tbody> </table>		インチ用				メートル用				型 式	スパンサイズ(mm)	A寸法(mm)	質量(kg)	型 式	スパンサイズ(mm)	A寸法(mm)	質量(kg)	ALA6C	1,829	1,999	2.1	ALAM6C	1,800	1,975	2.1	ALA5C	1,524	1,752	1.9	ALAM5C	1,500	1,734	1.9	ALA4C	1,219	1,527	1.7	ALAM4C	1,200	1,514	1.7	ALA3C	914	1,334	1.6	ALAM3C	900	1,326	1.5	ALA2C	610	1,189	1.4	ALAM2C	600	1,185	1.4			
インチ用				メートル用																																																										
型 式	スパンサイズ(mm)	A寸法(mm)	質量(kg)	型 式	スパンサイズ(mm)	A寸法(mm)	質量(kg)																																																							
ALA6C	1,829	1,999	2.1	ALAM6C	1,800	1,975	2.1																																																							
ALA5C	1,524	1,752	1.9	ALAM5C	1,500	1,734	1.9																																																							
ALA4C	1,219	1,527	1.7	ALAM4C	1,200	1,514	1.7																																																							
ALA3C	914	1,334	1.6	ALAM3C	900	1,326	1.5																																																							
ALA2C	610	1,189	1.4	ALAM2C	600	1,185	1.4																																																							
③万能板受け(上)		⑧FRP製万能板																																																												
<table border="1"> <thead> <tr> <th colspan="4">インチ用</th> <th colspan="4">メートル用</th> </tr> <tr> <th>型 式</th> <th>スパンサイズ(mm)</th> <th>A寸法(mm)</th> <th>質量(kg)</th> <th>型 式</th> <th>スパンサイズ(mm)</th> <th>A寸法(mm)</th> <th>質量(kg)</th> </tr> </thead> <tbody> <tr> <td>ALA6A</td> <td>1,829</td> <td>1,800</td> <td>4.3</td> <td>ALAM6A</td> <td>1,800</td> <td>1,771</td> <td>4.2</td> </tr> <tr> <td>ALA5A</td> <td>1,524</td> <td>1,495</td> <td>3.6</td> <td>ALAM5A</td> <td>1,500</td> <td>1,471</td> <td>3.5</td> </tr> <tr> <td>ALA4A</td> <td>1,219</td> <td>1,190</td> <td>2.9</td> <td>ALAM4A</td> <td>1,200</td> <td>1,171</td> <td>2.9</td> </tr> <tr> <td>ALA3A</td> <td>914</td> <td>885</td> <td>2.2</td> <td>ALAM3A</td> <td>900</td> <td>871</td> <td>2.2</td> </tr> <tr> <td>ALA2A</td> <td>610</td> <td>581</td> <td>1.5</td> <td>ALAM2A</td> <td>600</td> <td>571</td> <td>1.5</td> </tr> </tbody> </table>		インチ用				メートル用				型 式	スパンサイズ(mm)	A寸法(mm)	質量(kg)	型 式	スパンサイズ(mm)	A寸法(mm)	質量(kg)	ALA6A	1,829	1,800	4.3	ALAM6A	1,800	1,771	4.2	ALA5A	1,524	1,495	3.6	ALAM5A	1,500	1,471	3.5	ALA4A	1,219	1,190	2.9	ALAM4A	1,200	1,171	2.9	ALA3A	914	885	2.2	ALAM3A	900	871	2.2	ALA2A	610	581	1.5	ALAM2A	600	571	1.5	ALAF		5.0kg		
インチ用				メートル用																																																										
型 式	スパンサイズ(mm)	A寸法(mm)	質量(kg)	型 式	スパンサイズ(mm)	A寸法(mm)	質量(kg)																																																							
ALA6A	1,829	1,800	4.3	ALAM6A	1,800	1,771	4.2																																																							
ALA5A	1,524	1,495	3.6	ALAM5A	1,500	1,471	3.5																																																							
ALA4A	1,219	1,190	2.9	ALAM4A	1,200	1,171	2.9																																																							
ALA3A	914	885	2.2	ALAM3A	900	871	2.2																																																							
ALA2A	610	581	1.5	ALAM2A	600	571	1.5																																																							
④万能板受け(下)																																																														
<table border="1"> <thead> <tr> <th colspan="4">インチ用</th> <th colspan="4">メートル用</th> </tr> <tr> <th>型 式</th> <th>スパンサイズ(mm)</th> <th>A寸法(mm)</th> <th>質量(kg)</th> <th>型 式</th> <th>スパンサイズ(mm)</th> <th>A寸法(mm)</th> <th>質量(kg)</th> </tr> </thead> <tbody> <tr> <td>ALA6DN</td> <td>1,829</td> <td>1,780</td> <td>5.0</td> <td>ALAM6DN</td> <td>1,800</td> <td>1,751</td> <td>3.7</td> </tr> <tr> <td>ALA5DN</td> <td>1,524</td> <td>1,475</td> <td>4.1</td> <td>ALAM5DN</td> <td>1,500</td> <td>1,451</td> <td>3.0</td> </tr> <tr> <td>ALA4DN</td> <td>1,219</td> <td>1,170</td> <td>3.2</td> <td>ALAM4DN</td> <td>1,200</td> <td>1,151</td> <td>2.4</td> </tr> <tr> <td>ALA3DN</td> <td>919</td> <td>865</td> <td>2.2</td> <td>ALAM3DN</td> <td>900</td> <td>851</td> <td>1.8</td> </tr> <tr> <td>ALA2DN</td> <td>600</td> <td>561</td> <td>1.4</td> <td>ALAM2DN</td> <td>600</td> <td>551</td> <td>1.2</td> </tr> </tbody> </table>		インチ用				メートル用				型 式	スパンサイズ(mm)	A寸法(mm)	質量(kg)	型 式	スパンサイズ(mm)	A寸法(mm)	質量(kg)	ALA6DN	1,829	1,780	5.0	ALAM6DN	1,800	1,751	3.7	ALA5DN	1,524	1,475	4.1	ALAM5DN	1,500	1,451	3.0	ALA4DN	1,219	1,170	3.2	ALAM4DN	1,200	1,151	2.4	ALA3DN	919	865	2.2	ALAM3DN	900	851	1.8	ALA2DN	600	561	1.4	ALAM2DN	600	551	1.2					
インチ用				メートル用																																																										
型 式	スパンサイズ(mm)	A寸法(mm)	質量(kg)	型 式	スパンサイズ(mm)	A寸法(mm)	質量(kg)																																																							
ALA6DN	1,829	1,780	5.0	ALAM6DN	1,800	1,751	3.7																																																							
ALA5DN	1,524	1,475	4.1	ALAM5DN	1,500	1,451	3.0																																																							
ALA4DN	1,219	1,170	3.2	ALAM4DN	1,200	1,151	2.4																																																							
ALA3DN	919	865	2.2	ALAM3DN	900	851	1.8																																																							
ALA2DN	600	561	1.4	ALAM2DN	600	551	1.2																																																							

⚠ 注意

- ① アサガオ設置高さは、地上から1段目を地上より10m以下、2段目以上はその下の段より10m以下で設置してください。
- ② アサガオを設置する建柱に、『手すり枠』『幅木』等によって所定の位置に設置できない場合がありますので、事前に確認してください。
- ③ 設置されたアサガオの上には人は乗らないでください。
- ④ 強風時はアサガオを起こしてフレームをロープで建柱に固定し、FRP製万能板を全て取り外してください。または、アサガオを全て解体してください。

⚠ 注意

- ①朝顔取付部は、必ず1スパン毎に壁つなぎを設けて下さい。
- ②外部養生部材と朝顔の間にスキ間が発生した場合は、作業所にて養生をお願いします。

●コーナー部

■コーナー部 部材数量(1スパン辺り)

品名	品番	1コーナーあたりの必要数	質量(kg)
アルミ製隅朝顔(セット)	ALASAN	—	100.9
サイドフレームL	ALASSLE	n	9.5
サイドフレームR	ALASSRE	n	9.5
センターフレーム	ALASSCE	n	19.1
万能板上押さえ(上)	ALASBN	n×2	2.3
振れ止めA	ALASCA	n×2	1.7
振れ止めB	ALASCB	n×2	1.9
隅取付金具	ALASK	n×2	9.5
FRP製万能板A	ALAFS	n×2	3.0
FRP製万能板B	ALAFM	n×2	5.0
FRP製万能板C	ALAFM	n×2	8.0
設置用ロープ	ALANR	n×3	0.0

●妻側取付金具

品名	品番	建地1本あたりの必要数	質量(kg)
妻側取付金具	ALATKN	2	2.2
くさび式朝顔取付金具	ALAKXJS	(n+1)×2	2.7
くさび式隅朝顔取付金具	ALASKXJS	n×2	9.3

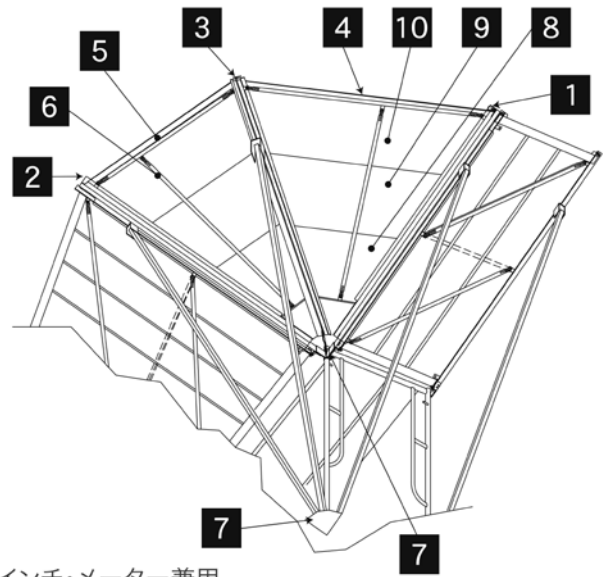

インチ・メートル兼用

●コーナー部 部材表

①サイドフレームL		⑥振れ止めB	
ALASSLE	9.5kg	ALASCB	1.9kg
②サイドフレームR		⑦隅取付金具	⑧FRP製万能板A
ALASSRE	9.5kg	ALASK	9.5kg
③センターフレーム			
ALASSCE	19.1kg		
④万能板上押さえ(上)		⑨FRP製万能板B	⑩FRP製万能板C
ALASBN	2.3kg	ALAFM	5.0kg
⑤振れ止めA			
ALASCA	1.7kg		

●妻側取付金具 部材表

妻側取付金具	
ALATKN	2.2kg
くさび式隅朝顔取付金具	
ALAXJS (ALAKX)	2.7kg
くさび式隅朝顔取付金具	
ALASKXJS (ALASKX)	9.3kg

枠組足場

枠組足場 (メーターサイズ)

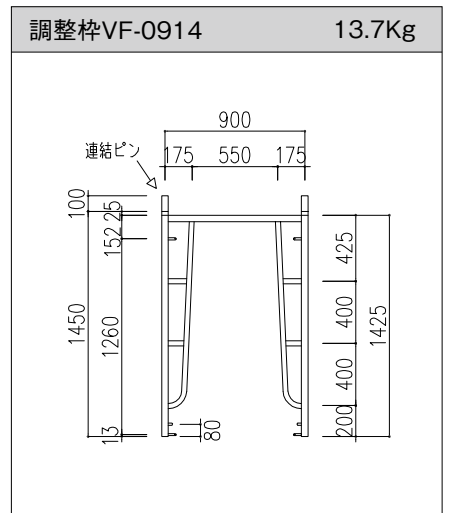
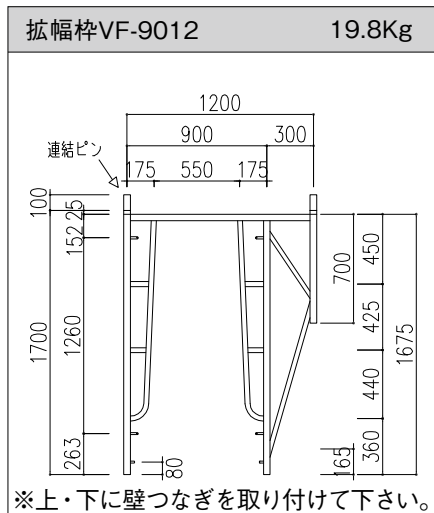
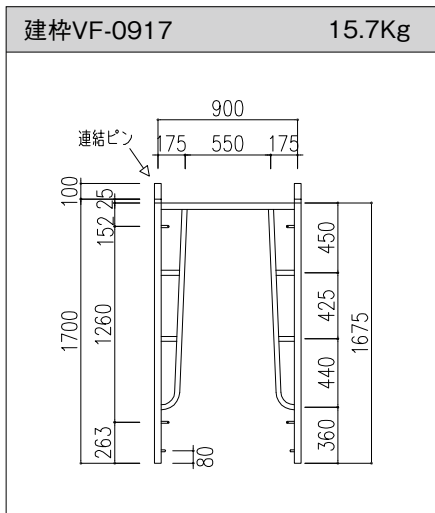
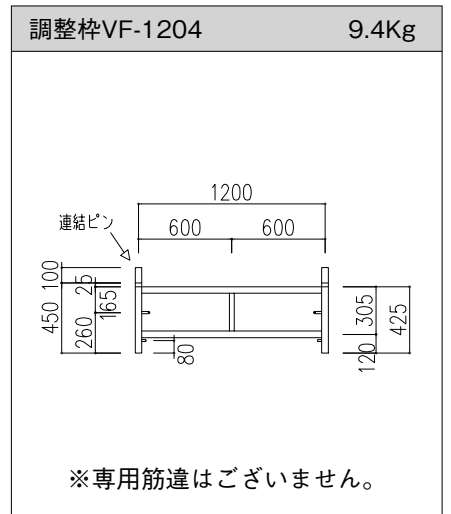
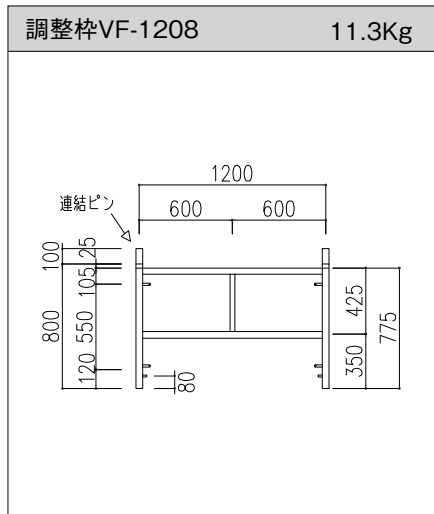
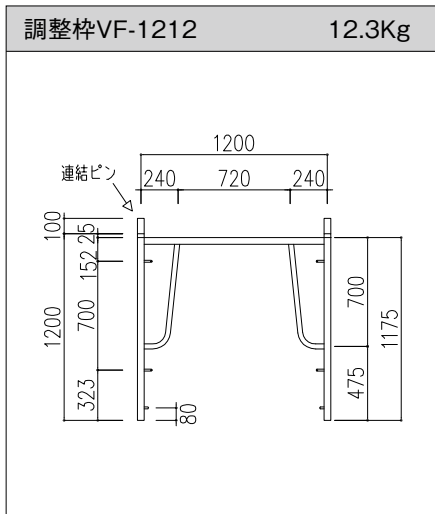
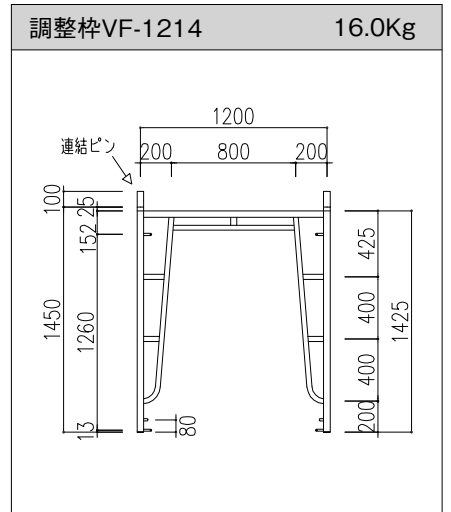
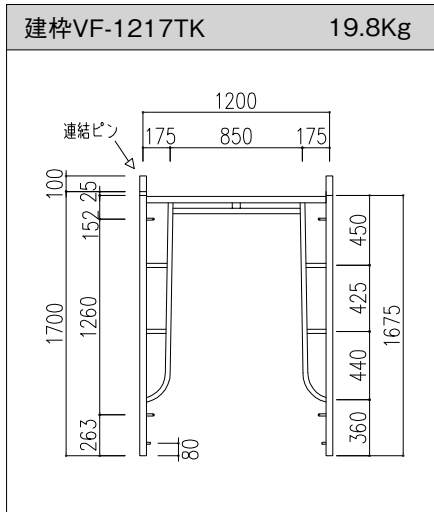
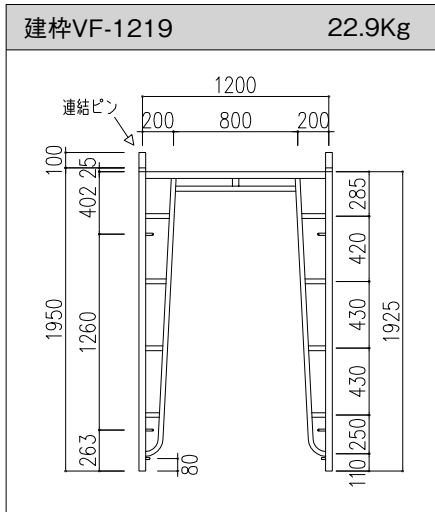

調整枠VF-0912

11.1Kg

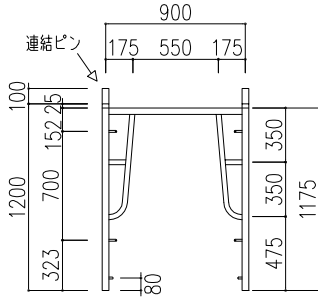

調整枠VF-0908

9.9Kg

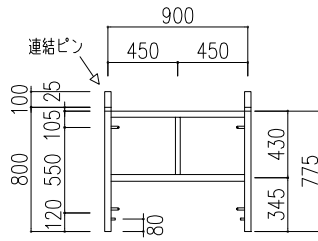

調整枠VF-0904

8.2Kg

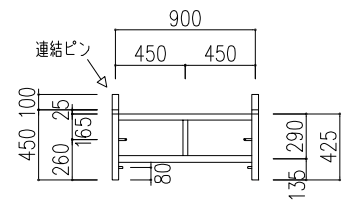

※専用筋違はございません。

建枠VF-0617

13.8Kg

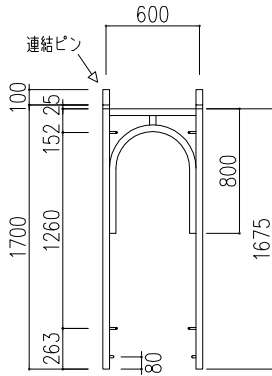

拡幅枠VF-6090

18.9Kg

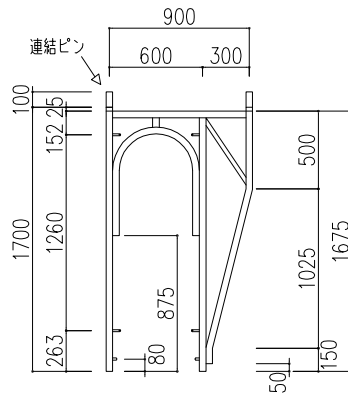

※上・下に壁つなぎを取り付けて下さい。

調整枠VF-0608

7.7Kg

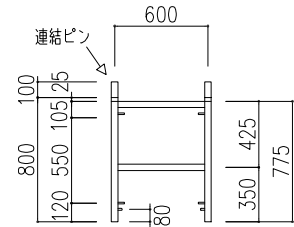

調整枠VF-0604

5.8Kg

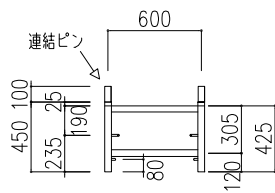

※専用筋違はございません。

建枠VF-0417

12.6Kg

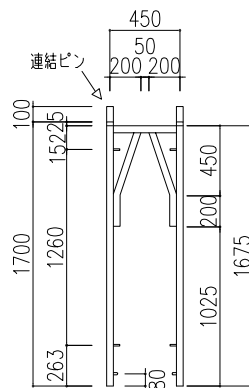

筋 違・布 板 (メーターサイズ)

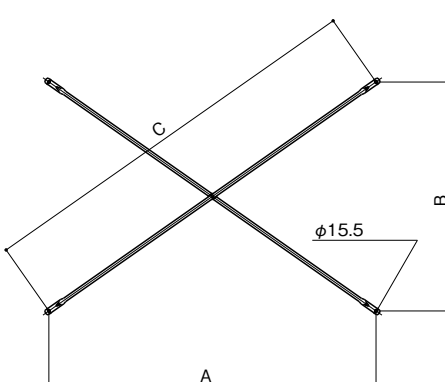
筋 違						
	規 格	A	B	C	質量	色
	B-1218	1,800	1,260	2,197	4.3kg	無色
	B-1215	1,500	1,260	1,959	3.8kg	桃
	B-1212	1,200	1,260	1,740	3.3kg	緑
	B-1209	900	1,260	1,548	3.0kg	赤
	B-1206	600	1,260	1,396	2.8kg	紺
	B-0718	1,800	700	1,931	3.6kg	茶
	B-0715	1,500	700	1,655	3.3kg	薄緑
	B-0712	1,200	700	1,389	2.7kg	金
	B-0709	900	700	1,140	2.3kg	オレンジ
	B-0706	600	700	813	1.9kg	灰
	B-0518	1,800	550	1,882	3.7kg	黄
	B-0515	1,500	550	1,598	3.1kg	黒
	B-0512	1,200	550	1,320	2.6kg	青
	B-0509	900	550	1,055	2.1kg	水色
	B-0506	600	550	813	1.7kg	白

●スパン別建枠と筋違の組合わせ表

規 格	枠		スパンA				
	B	高さ	1,800	1,500	1,200	900	600
VF-1217. VF-1219. VF-1214. VF-0917. VF-0914 VF-9012. VF-6090. VF-0617. VF-0417	1,260	1,700	B-1218	B-1215	B-1212	B-1209	B-1206
VF-1208. VF-0908. VF-0608	550	800	B-0518	B-0515	B-0512	B-0509	B-0506
VF-1204. VF-0904. VF-0604(対応する筋違はない)	—	450	—	—	—	—	—
VF-1212. VF-0912	700	1,200	B-0718	B-0715	B-0712	B-0709	B-0706

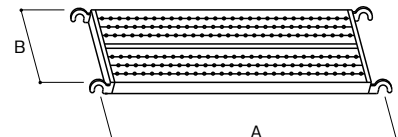
鋼製布板					
	規格	A	B	質量	色
	HF-518	1,800	500	14.6kg	無色
	HF-515	1,500	500	12.9kg	緑
	HF-512	1,200	500	10.5kg	黄
	HF-509	900	500	8.3kg	ピンク
	HF-506	600	500	6.6kg	無色
	HF-505(片フック)	500	500	7.2kg	無色
	HF-418	1,800	400	12.5kg	無色
	HF-412	1,200	400	9.5kg	無色
	HF-218	1,800	240	8.3kg	無色
	HF-215	1,500	240	7.0kg	緑
	HF-212	1,200	240	6.0kg	黄
	HF-209	900	240	4.9kg	ピンク
	HF-206	600	240	3.7kg	無色
	HF-205(片フック)	500	240	3.9kg	無色

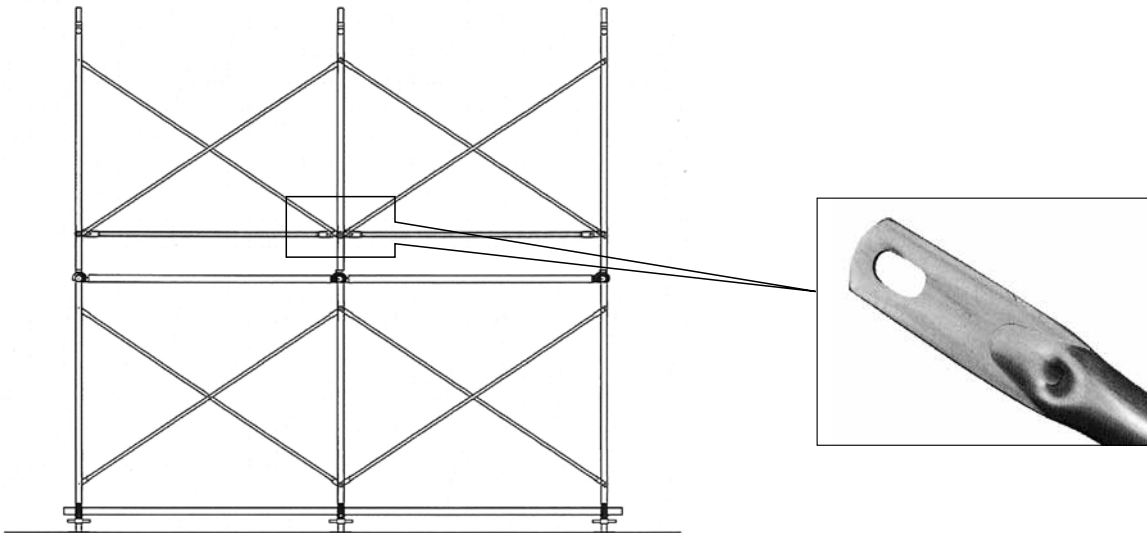

筋違グラビティに簡単取付!!

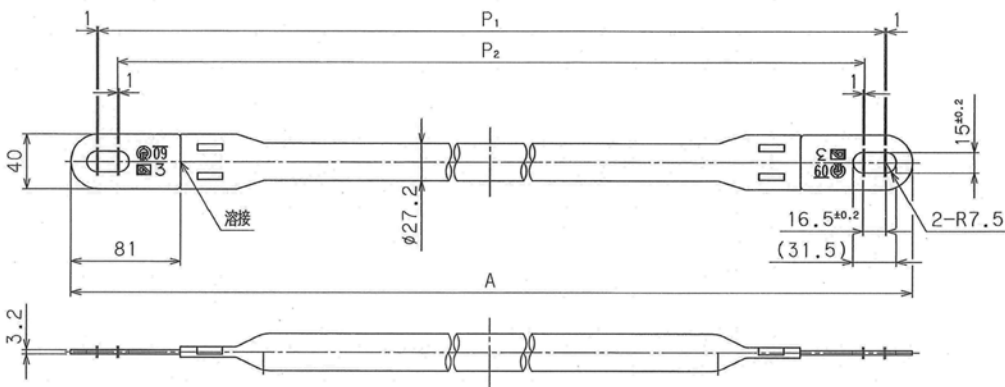

P ₁	P ₂	試	A
1829	1800	BRDL18SG	1869
1524	1495	BRDL15SG	1564
1219	1190	BRDL12SG	1259
914	885	BRDL9SG	954
610	581	BRDL6SG	650

DATA 規格・寸法

品名	対応スパン (mm)		色	重量
さん兼用 L=1800	1800	(1829)	無色	2.1kg
さん兼用 L=1500	1500	(1524)	緑色	1.8kg
さん兼用 L=1200	1200	(1219)	黄色	1.5kg
さん兼用 L=900	900	(914)	桃色	1.1kg
さん兼用 L=600	600	(610)	黒色	0.9kg

梁枠他(メーターサイズ)

梁枠G-1(2~3スパン用)/G-2(2スパン用)

34.5kg/23.9kg

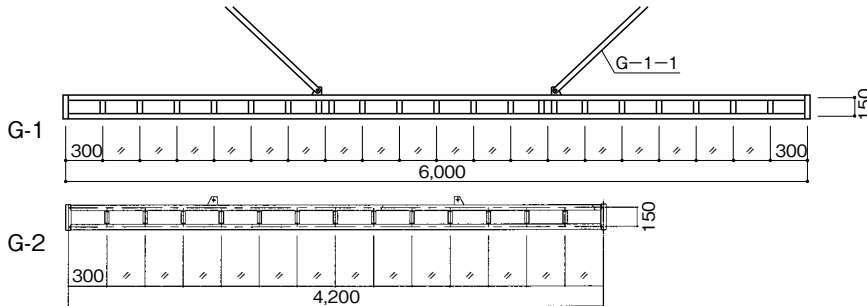

材質	弦材	φ42.7×2.4(STK500)
	束材	φ34.0×2.2(STK400)

断面積A	断面二次モーメントI	断面係数Z	許容曲げ応力度 fb	ヤング係数 E	許容剪断応力度 fs
6.078cm ²	354.3cm ⁴	36.44cm ³	2,400kgf/cm ² (23,500N/cm ²)	2.1×10 ⁹ kgf/cm ² (2.06×10 ⁷ N/cm ²)	1,380kgf/cm ² (13,500N/cm ²)

梁枠A-146J(4スパン用)

64.9kg

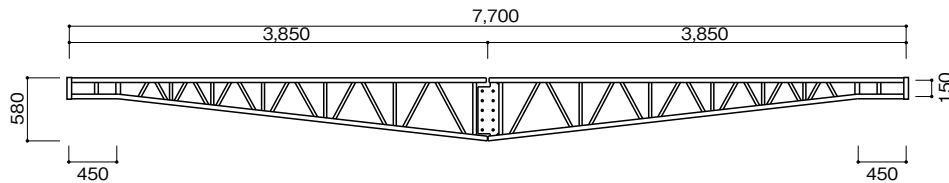

① A-146J(スパン用)は、左右1本ずつわかれていますので、ボルトにて中央でジョイントして下さい。

●鋼材許容応力度

	引張	せん断	曲げ
STK500(弦材)	ft=2.40tf/cm ² (23.5kN/cm ²)	fs=1.38tf/cm ² (13.5kN/cm ²)	fb=2.40tf/cm ² (23.5kN/cm ²)
STK400(束材)	ft=1.60tf/cm ² (15.7kN/cm ²)	fs=0.90tf/cm ² (8.82kN/cm ²)	fb=1.60tf/cm ² (15.7kN/cm ²)

連結用ボルトM16 (F8T) の機械的性質

- 耐力: 65.3kgf/mm² (640N/mm²)
- 引張強さ: 81.6~102kgf/mm² (800~1,000N/mm²)
- 伸び: 16%以上
- 絞り: 45%以上
- ボルト軸断面積: 2.01cm²
- 設計ボルト張力: 8.52kgf/mm² (83.4N/mm²)
- 許容せん断力: 2.41tf (23.6kN) (一面摩擦)
- 許容引張力: 5.03tf (49.2kN)

●材料断面性能

	断面積	断面二次モーメント	断面二次半径	断面係数
弦材(P-42.7×2.5)	A=3.157cm ²	I=6.40cm ⁴	i=1.42cm	Z=3.00cm ³
斜材(P-27.2×2.0)	A=1.583cm ²	I=1.26cm ⁴	i=0.890cm	Z=0.930cm ³

※は共通部材

方杖G-1-1 ※ 6.5kg

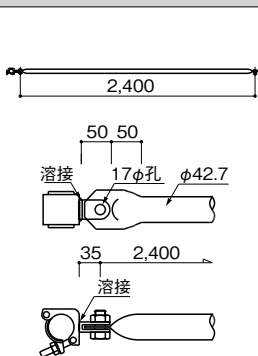

梁渡し 各種 ※

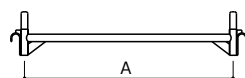

規格	A	質量
SB-12	1,200	5.97kg
SB-9	900	5.22kg
SB-6	600	4.47kg
SB-4	450	4.10kg

梁受金具G-1-2

4.0kg

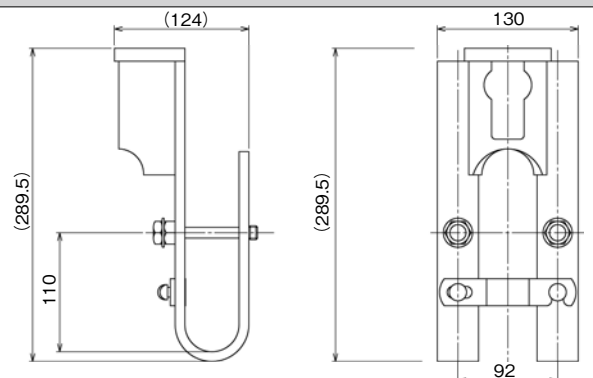

階段枠・手摺・鋼製梯子他

アルミ階段枠ALKM917U 11.9Kg
 ※安全の見える化対応品

階段開口部手摺枠H-2S 15.0Kg

斜面手摺CL-12 3.5Kg

OKマット(黄色) 6.0Kg

エンド手摺TL-6WN 3.0Kg
 ※足場法改正対応品
 ※安全の見える化対応品

エンド手摺TL-9WN 3.5Kg(3.1Kg)
 ※足場法改正対応品
 ※安全の見える化対応品

エンド手摺TL-12WN 3.5Kg(3.1Kg)
 ※足場法改正対応品
 ※安全の見える化対応品

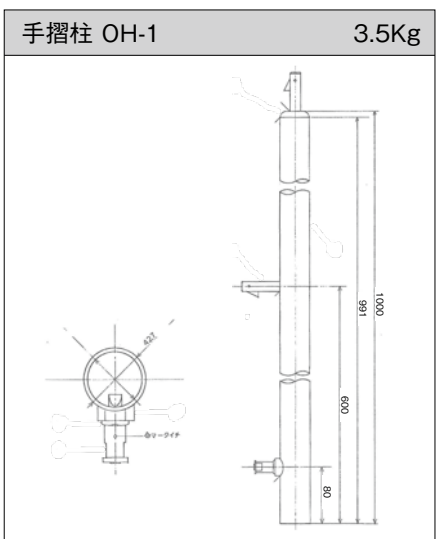
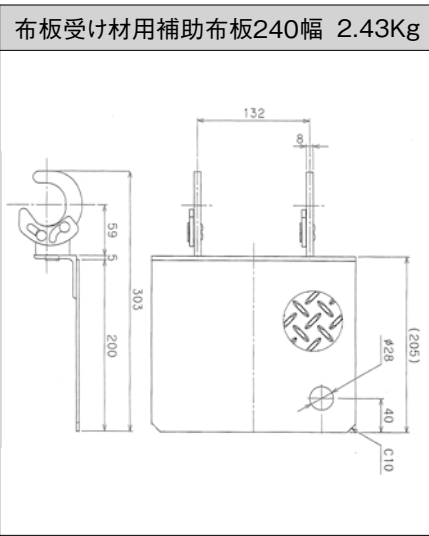
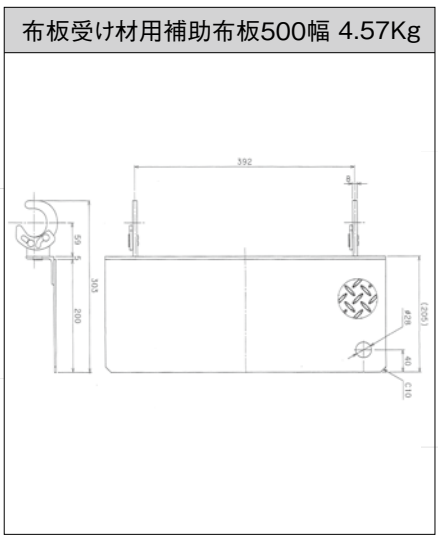
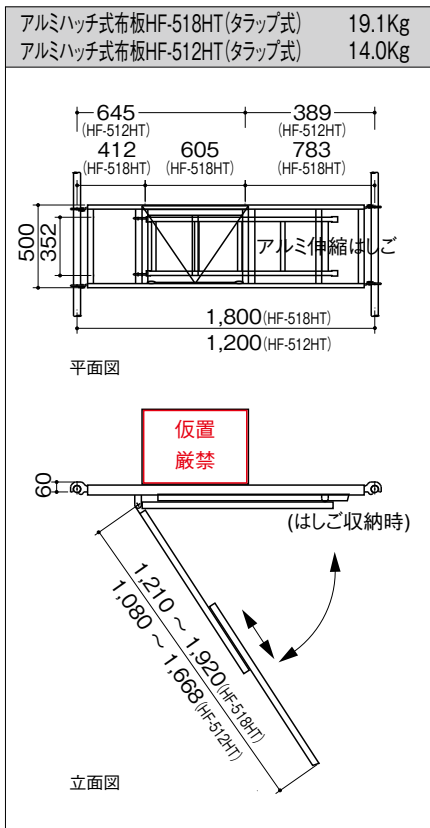
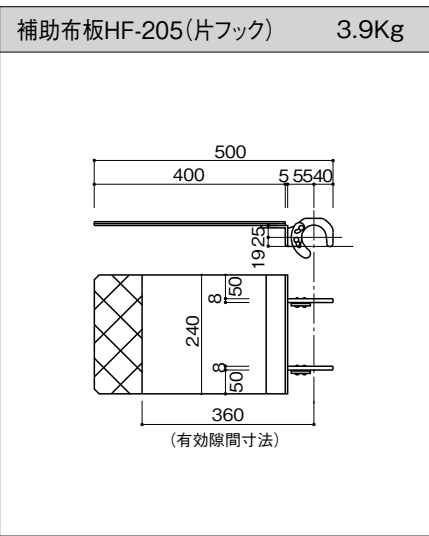
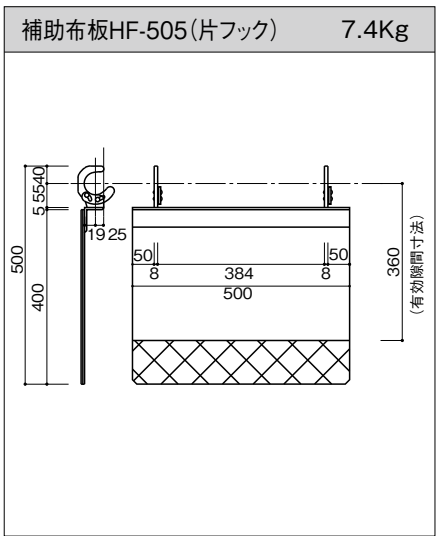

手摺各種

規格	ℓ	質量
H-18	1,800	1.76kg
H-15	1,500	1.5kg
H-12	1,200	1.2kg
H-9	900	0.85kg
H-6	600	0.8kg

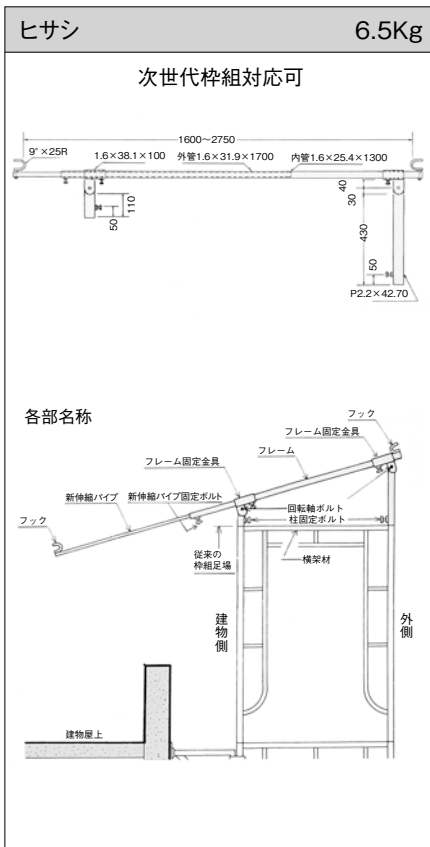

●鋼製梯子

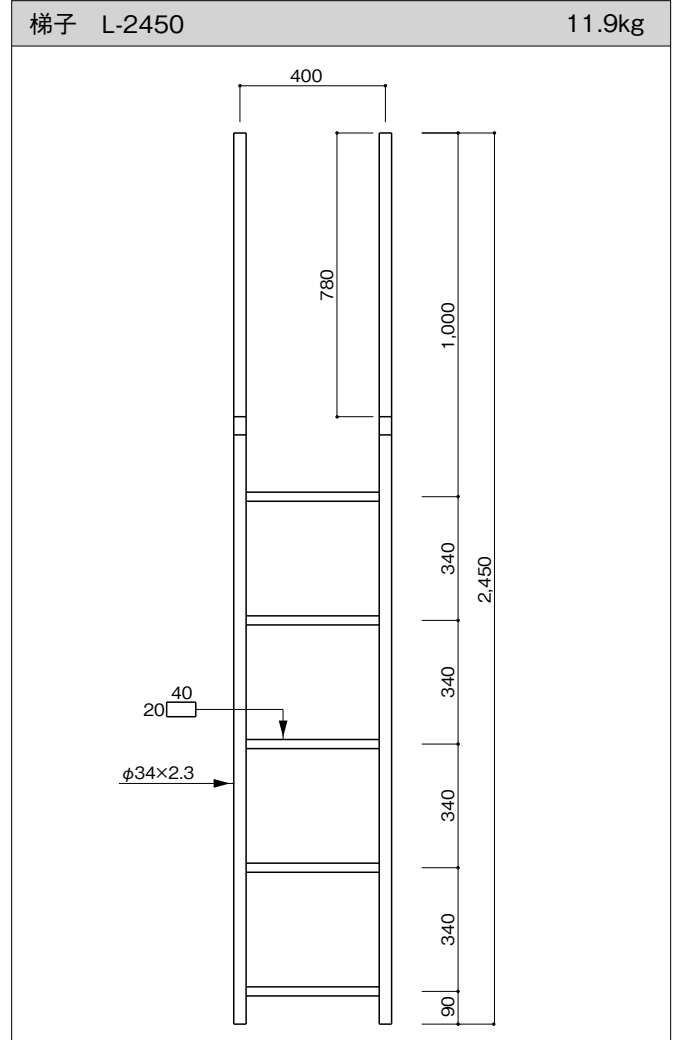
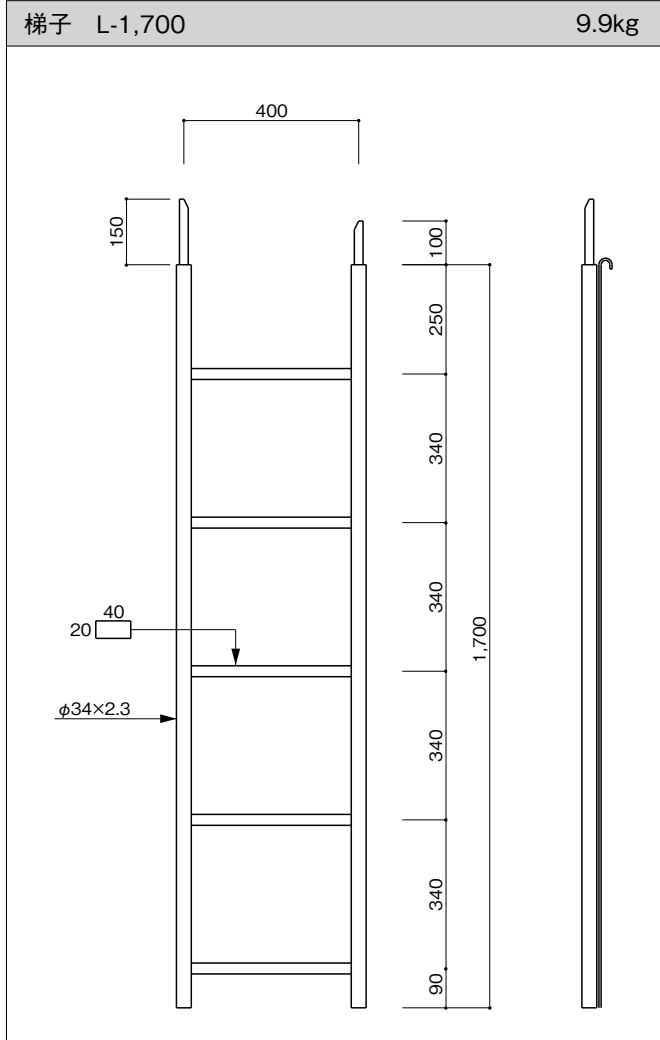

⚠ 注意

- ① 梯子を継いで、単独梯子として使用しないでください。

DSステップ(踏面240mm)

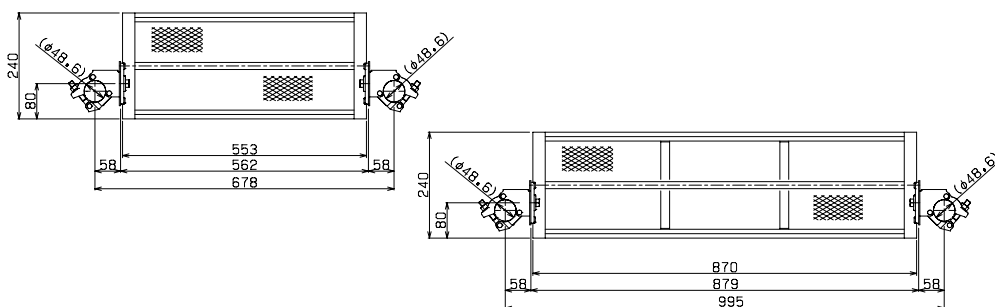

DATA 品名・規格・寸法

品名	寸法(mm)	質量
STP-60	240×678mm	4.4kg
STP-90	240×995mm	5.7kg

基礎梁用梯子 KH-1420

鉄筋取付

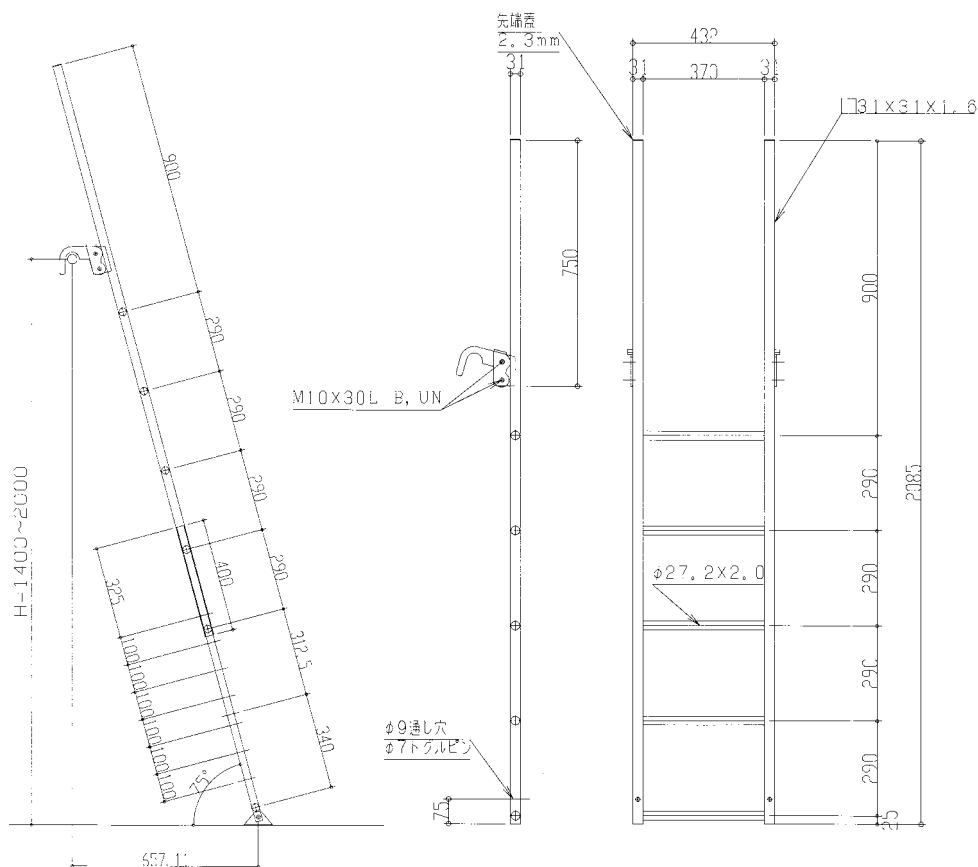

型枠取付

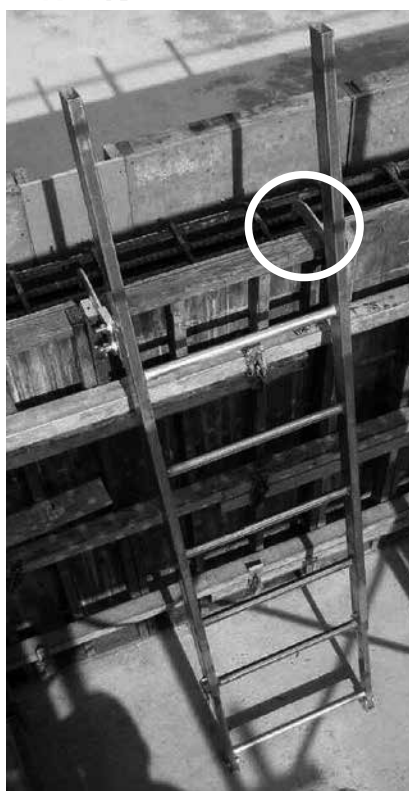

DATA 規格・寸法

使用寸法	H=1400 ~ 2000	自重	14kg
積載荷重	150kg (1.47KN)	フック取付可能寸法	
使用角度	72° ~ 78°	丸材~φ48. 6、角材~□80	

特徴

- ①丸材と角材の両方に対応したフックを使用し設置が簡単に行えます。
- ②本体脚部が伸縮する事により、高さや角度を調節できるようになりました。
- ③踏みパイプには、滑り止め塗装を施しており安全に昇降することが出来ます。

⚠ 注意

- ・上部のフックは必ず支持点にかけ使用する事。
- ・伸縮止めピンが必ずセットされているか確認する事。
- ・内管の踏み栈にピンがセットされているか必ず確認する事。
- ・梯子上での作業は禁止。

ベースジャッキ・大引受ジャッキ他

ベースジャッキBJ-35 2.6Kg

(中空仕様)

使用高345
φ34.5
105
450
31
140
板厚6t

ロングベースジャッキA-752S 6.1Kg

φ35
ネジ長150
調整長420
36
140
606
30
85
4-φ12
140
板厚6t

※鋼管足場には使用できません。

ダブルベースジャッキBJ-2 9.2Kg

4-φ12
44 120 44
140
44
278
ネジ長100
344
φ42.7 φ42.7
40
450
50
278
板厚6t

※鋼管足場には使用できません。

大引受ジャッキA-752HM 3.8Kg

(中空仕様)

5.6 150 5.6
140
84
66
336
調整長270
120
540
31

ロング大引受ジャッキA-752HSM 4.8Kg

(中空仕様)

5.6 150 5.6
140
84
62
510
調整長448
154
748
31

建地枠つなぎHT-2 1.3Kg

25 120 25
170

ピポットジャッキ枠用 3.6Kg

150
0~45°
320
調整長250 70
20
440
φ36
4-φ8
2-φ13
120
150
120

※足元での使用はできません。

建枠ベース 1.1Kg

4-φ12
88
140
36.4φ
100
111

単管ベース 0.7Kg

φ41.9
97.5
70
6
42.5 42.5
120
85
4-φ12

大引受ジャッキかさ上げ金具 0.15Kg

40

落下防止チェーン付
(ブレスピンに取付)

布板受け材 (1200用・900用・600用)

枠組み足場コーナー部の隙間が無くなる

押しボルト
平径21

布板受け材用補助布板

布板受け材		
型式	L(mm)	重量(kg)
1200用	1200	6.6
900用	900	3.8
600用	600	2.5

※建枠認定基準の横架材たわみ試験クリア。

布板受け材用補助布板	
従来品	500巾 4.57kg 240巾 2.43kg
<参考>従来品	500巾 7.20kg 240巾 3.90kg

布板受材専用筋違止クランプ	
	0.53kg
	布板受け材1本に対し 4個必要。 (上・下向き使用可)

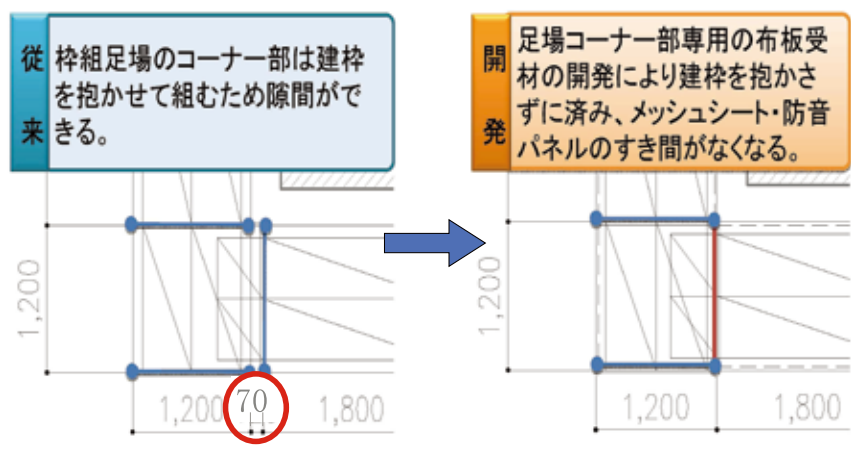

- ★製品特徴
(TA会共同開発商品)
1. 枠組み足場コーナー部の建枠を1枚省くことができシート・防音パネル・朝顔等の隙間がなくなります。
 2. 布板の隙間には、軽量小巾で荷揚げ用フックが通る穴あきの補助布板に改良しました。
 3. 布板受材専用の筋違止クランプを使用することで直角方向に同レベルで筋違を取り付け出来ます。(上向き・下向き両方向で使用可能)

枠組足場の強度

●ジャッキ型ベース金具の線上長による建枠の許容支持力

(kgf () 内はkN)

建枠の種類 線上長(mm)	標準枠		簡易枠
	1,800mm以下	1,800mmを超える 2,000mm以下	
200以下	4,350(42.6)	4,000(39.2)	3,500(34.3)
200を超える~250以下	4,150(40.6)	3,800(37.2)	3,350(32.8)
250を超える~300以下	3,950(38.7)	3,650(35.7)	3,200(31.3)
300を超える~350以下	3,800(37.2)	3,500(34.3)	3,050(29.8)

●許容積載荷重(1スパン)

※布板の許容荷重

W=1200	500kg (巾500布板 2枚)	300kg
W= 900	370kg (巾500+巾250 1枚ずつ)	300kg
W= 600	250kg (巾500 1枚)	200kg
単ブラ	150kg	100kg

(建災防規定)

(TKルール)

⚠ 注意

枠組サポート (労働安全衛生規則に準ずる)

- ① 建枠の沈下を防止するため敷板の使用、ステコン、及びくいの打込み等の措置を講じてください。
- ② 建枠の脚部の滑動を防止するため脚部の固定、根がらみの取付等の措置を講じてください。
- ③ 建枠の振れ止めは単管を使用し、クランプにて緊結してください。
- ④ 建枠と建枠の間に筋違を設けてください。
- ⑤ 最上階及び5層以内ごとに水平つなぎを設けて下さい。
- ⑥ ベースジャッキの高さは200mm以下です。200mm以上高くする時は、ジャッキ頭に水平つなぎを用い水平変位を防止してください。
- ⑦ 建枠の上端には必ず大引受ジャッキ等を用いて組立てはり材、バタ角材を固定してください。
- ⑧ c~f、n~oの使用は、基本的に行わず、大引受ジャッキと100角・60角鋼管を用いて荷重を分散させること。

🏠 強度-1

鳥居型建枠	記号	a	b	c		d	
	荷重状態						
建枠		VF-1219 A-4064	VF-1217 VF-1214 VF-1212 VF-0917 VF-0914 VF-0912 A-4055B A-405 A-3055A	VF-1219 VF-1217 VF-1214 VF-1212 A-4064 A-4055B A-405	VF-0917 VF-0914 VF-0912 A-3055A	VF-1219 VF-1217 VF-1214 VF-1212 A-4064 A-4055B A-405	VF-0917 VF-0914 VF-0912 A-3055A
1枠当り破壊荷重		11.0tf(107.8kN)	11.0tf(107.8kN)	9.0tf(88.2kN)		7.9tf(77.4kN)	6.4tf(62.7kN)
脚管許容荷重		2.0tf(19.6kN)	2.175tf(21.3kN)	—		—	
1枠許容荷重		4.0tf(39.2kN)	4.35tf(42.6kN)	4.0tf(39.2kN)		3.0tf(29.4kN)	
許容荷重時横地たわみ		—	—	1.4mm	2.3mm	1.6mm	1.9mm

🏠 強度-1(2)

鳥居型建枠	記号	e	f	
	荷重状態			
建枠		VF-1219 VF-1217 VF-1214 VF-1212 A-4064 A-4055B A-405	VF-1219 VF-1217 VF-1214 VF-1212 VF-1212 VF-0912 A-4064 A-4055B A-405	VF-0917 VF-0914 VF-0912 A-3055A
1枠当り破壊荷重		4.0tf(39.2kN)	2.3tf(22.5kN)	2.9tf(28.4kN)
脚管許容荷重		—	—	
1枠許容荷重		2.0tf(19.6kN)	1.0tf(9.8kN)	
許容荷重時横地たわみ		4.1mm	5.0mm	3.4mm

※記号c.~f.の荷重状態については支保工では使用しない。

型枠支保工・足場工事

計画作成参考者資格研修テキスト (仮設工業会編) より

枠組型枠支保工に用いる建枠は、枠組式足場の標準枠(幅900~1,219mm)を使用し、拡幅枠、簡易枠等は用いない。又、建枠を支保工に用いる場合、建枠の横架材には荷重をかけないものとする。尚ジャッキベースの線上長は、原則として200mm以下とする。それ以上線出す場合は脚部の支持力が低下する。

※たわみ3.4mmは900kgf (8,820N) の時

強度-2

梯子型 建 柱	記 号	g		h		i	j		k	l	
	荷重状態										
	建 柱	VF-1208 VF-0908 VF-1204 VF-0904	A-404L A-403L(T) A-417(T) A-303L(T)	A-404T A-304T		A-403T A-417T A-303T A-317T					
	1柱当り破壊荷重	15.5tf(152kN)		—		7.2tf(70.6kN)	—		7.1tf(69.6kN)	—	
	脚管許容荷重	2.175tf(21.3tf)		2.175tf(21.3kN)		2.5tf(24.5kN)	P1 2.5tf(24.5kN) 但し1柱 4.35tf(42.6kN)迄		2.5tf(24.5kN)	P1 2.5tf(24.5kN) 但し1柱 4.35tf(42.6kN)迄	
	1柱許容荷重	4.35tf(42.6kN)		4.35tf(42.6kN)		2.5tf(24.5kN)	4.35tf(42.6kN)		2.5tf(24.5kN)	4.35tf(42.6kN)	
	許容荷重時横地たわみ	—		—		2.5mm	—		1.9mm	—	

強度-3

簡易柱・ ブラケット柱	記 号	m	n	o	p	q
	荷重状態					
	建 柱	VF-0617 VF-0417 VF-0717 A-2617SN(S) A-6117SN(S) A-4117SN(S)			VF-6090 VF-9012 VF-7512 A-9117 A-2617 A-6117 A-4117	RV-1 RV-2 A-2 A-4
	1柱当り破壊荷重	8.0tf(78.4kN)	—	—	8.5tf(83.3kN)	—
	脚管許容荷重	1.75tf(17.1kN)	—	—	1.5tf(14.7kN)	1.75tf(17.1kN)
	1柱許容荷重	3.5tf(34.3kN)	2.0tf(19.6kN)	1.0tf(9.8kN)	3.0tf(29.4kN)	3.5tf(34.3kN)
許容荷重時横地たわみ	—	0.9mm	2.3mm	—	—	

※記号m.~q.については
支保工では使用しない。

※たわみ2.3mmは900kgf (8,820N) の時

強度-4

鋼製布板	品 名	鋼 製 布 板		
	荷重状態			
	品 番	HF-518 (500幅)	HF-418 (400幅)	HF-218 (240幅)
	1柱許容荷重	0.25tf(2.45kN)	0.2tf(1.96kN)	0.12tf(1.17kN)

●梁柱等の使用基準

但し、梁柱上に組み立てられた柱組足場の自重（付帯設備を含む）は積載荷重に含めない。
又、梁柱を用いた開口部の寸法は幅4スパン以下、高さ3層以下とし、梁渡りから上方に組立てる梁柱足場の高さは25m以下とすること。
梁柱支持部の建柱に補強等の措置を講ずるときは、この限りではない。
※仮設機材構造基準とその解説参照

強度-5

梁柱G-1 (2~3スパン用) 質量33.0kg

断面積 A	6.078cm ²	
断面二次モーメント I	354.3cm ⁴	
断面係数 Z	36.44cm ³	
許容曲げ応力度 fb	2,400kgf/cm ² (23,500N/cm ²)	
ヤング係数 E	2.1×10 ⁶ kg/cm ² (2.06×10 ⁷ N/cm ²)	
許容せん断応力度 fs	1,380kg/cm ² (13,500N/cm ²)	

●柱組足場で使用する場合

積載荷重	2スパン	3スパン	4スパン
		0.8tf/2柱 (7.8kN/2柱)	1tf/2柱(9.8kN/2柱)

上記以外の梁柱(仮設工業会認定品)

許容荷重	4スパン		3スパン		2スパン		
	1セット	1tf(9.8kN)		1tf(9.8kN)		0.8tf(7.8kN)	
1柱	0.5tf(4.9kN)		0.5tf(4.9kN)		0.4tf(3.9kN)		
4,900N(500kgf)時鉛直たわみ量(セット時)		基準20mm以下		基準15mm以下		基準30mm以下	

枠組足場副資材

アルミ製軽量朝顔枠組用 (折りたたみ式)

●直線部

■直線部 部材数量(1スパン辺り)

品名	品番	Nスパンあたりの必要数	質量(kg)
フレームL	ALASL	n	6.0
フレームR	ALASR	n	6.0
万能板受け(上)	ALA6A	n	4.3
万能板受け(下)	ALA6D	n	3.7
万能板押さえ	ALA6B	n	1.8
振れ止め	ALA6C	n×2	2.1
フレーム受け金具	ALAKT	n+1	1.9
斜材受け金具	ALAKB	n+1	8.3
斜材	ALA6E	n×2	3.6
FRP万能板	ALAF	n×6	5.0
設置用ロープ	ALANR	n×2	0.0

●Nスパン質量合計: 73.4kg×Nスパン

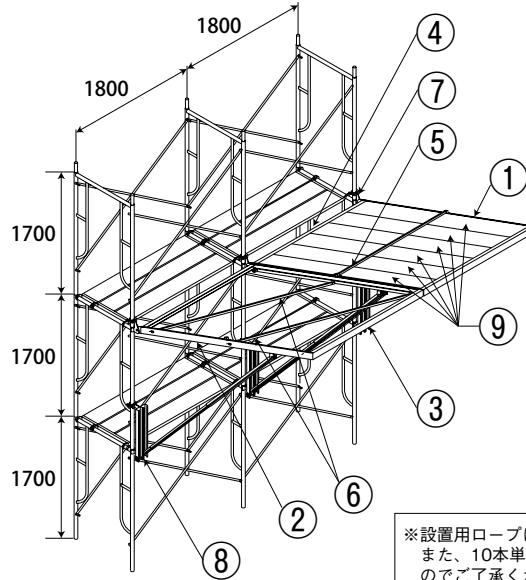

※設置用ロープは販売のみとなります。
また、10本単位での出荷となります。
のでご了承ください。

●部材表

①フレームL+斜材		⑤万能板押さえ		⑦フレーム受け金具																																																	
ALASL+ALA6E 9.6kg		インチ用 メーター用		ALAKT 1.9kg																																																	
		<table border="1"> <thead> <tr> <th>型式</th> <th>スリサイズ(mm)</th> <th>A寸法(mm)</th> <th>質量(kg)</th> <th>型式</th> <th>スリサイズ(mm)</th> <th>A寸法(mm)</th> <th>質量(kg)</th> </tr> </thead> <tbody> <tr> <td>ALA6B</td> <td>1,829</td> <td>1,811</td> <td>1.8</td> <td>ALAM6B</td> <td>1,800</td> <td>1,782</td> <td>1.8</td> </tr> <tr> <td>ALA5B</td> <td>1,524</td> <td>1,506</td> <td>1.5</td> <td>ALAM5B</td> <td>1,500</td> <td>1,482</td> <td>1.5</td> </tr> <tr> <td>ALA4B</td> <td>1,219</td> <td>1,201</td> <td>1.3</td> <td>ALAM4B</td> <td>1,200</td> <td>1,151</td> <td>1.3</td> </tr> <tr> <td>ALA3B</td> <td>914</td> <td>896</td> <td>1.0</td> <td>ALAM3B</td> <td>900</td> <td>851</td> <td>1.0</td> </tr> <tr> <td>ALA2B</td> <td>610</td> <td>592</td> <td>0.8</td> <td>ALAM2B</td> <td>600</td> <td>551</td> <td>0.8</td> </tr> </tbody> </table>		型式	スリサイズ(mm)	A寸法(mm)	質量(kg)	型式	スリサイズ(mm)	A寸法(mm)	質量(kg)	ALA6B	1,829	1,811	1.8	ALAM6B	1,800	1,782	1.8	ALA5B	1,524	1,506	1.5	ALAM5B	1,500	1,482	1.5	ALA4B	1,219	1,201	1.3	ALAM4B	1,200	1,151	1.3	ALA3B	914	896	1.0	ALAM3B	900	851	1.0	ALA2B	610	592	0.8	ALAM2B	600	551	0.8		
型式	スリサイズ(mm)	A寸法(mm)	質量(kg)	型式	スリサイズ(mm)	A寸法(mm)	質量(kg)																																														
ALA6B	1,829	1,811	1.8	ALAM6B	1,800	1,782	1.8																																														
ALA5B	1,524	1,506	1.5	ALAM5B	1,500	1,482	1.5																																														
ALA4B	1,219	1,201	1.3	ALAM4B	1,200	1,151	1.3																																														
ALA3B	914	896	1.0	ALAM3B	900	851	1.0																																														
ALA2B	610	592	0.8	ALAM2B	600	551	0.8																																														
②フレームR+斜材		⑥振れ止め		⑧斜材受け金具																																																	
ALASR+ALA6E 9.6kg		インチ用 メーター用		ALAKB 8.3kg																																																	
		<table border="1"> <thead> <tr> <th>型式</th> <th>スリサイズ(mm)</th> <th>A寸法(mm)</th> <th>質量(kg)</th> <th>型式</th> <th>スリサイズ(mm)</th> <th>A寸法(mm)</th> <th>質量(kg)</th> </tr> </thead> <tbody> <tr> <td>ALA6C</td> <td>1,829</td> <td>1,999</td> <td>2.1</td> <td>ALAM6C</td> <td>1,800</td> <td>1,975</td> <td>2.1</td> </tr> <tr> <td>ALA5C</td> <td>1,524</td> <td>1,752</td> <td>1.9</td> <td>ALAM5C</td> <td>1,500</td> <td>1,734</td> <td>1.9</td> </tr> <tr> <td>ALA4C</td> <td>1,219</td> <td>1,527</td> <td>1.7</td> <td>ALAM4C</td> <td>1,200</td> <td>1,514</td> <td>1.7</td> </tr> <tr> <td>ALA3C</td> <td>914</td> <td>1,334</td> <td>1.6</td> <td>ALAM3C</td> <td>900</td> <td>1,326</td> <td>1.5</td> </tr> <tr> <td>ALA2C</td> <td>610</td> <td>1,189</td> <td>1.4</td> <td>ALAM2C</td> <td>600</td> <td>1,185</td> <td>1.4</td> </tr> </tbody> </table>		型式	スリサイズ(mm)	A寸法(mm)	質量(kg)	型式	スリサイズ(mm)	A寸法(mm)	質量(kg)	ALA6C	1,829	1,999	2.1	ALAM6C	1,800	1,975	2.1	ALA5C	1,524	1,752	1.9	ALAM5C	1,500	1,734	1.9	ALA4C	1,219	1,527	1.7	ALAM4C	1,200	1,514	1.7	ALA3C	914	1,334	1.6	ALAM3C	900	1,326	1.5	ALA2C	610	1,189	1.4	ALAM2C	600	1,185	1.4		
型式	スリサイズ(mm)	A寸法(mm)	質量(kg)	型式	スリサイズ(mm)	A寸法(mm)	質量(kg)																																														
ALA6C	1,829	1,999	2.1	ALAM6C	1,800	1,975	2.1																																														
ALA5C	1,524	1,752	1.9	ALAM5C	1,500	1,734	1.9																																														
ALA4C	1,219	1,527	1.7	ALAM4C	1,200	1,514	1.7																																														
ALA3C	914	1,334	1.6	ALAM3C	900	1,326	1.5																																														
ALA2C	610	1,189	1.4	ALAM2C	600	1,185	1.4																																														
③万能板受け(上)		⑧FRP製万能板																																																			
インチ用 メーター用		ALAF 5.0kg																																																			
<table border="1"> <thead> <tr> <th>型式</th> <th>スリサイズ(mm)</th> <th>A寸法(mm)</th> <th>質量(kg)</th> <th>型式</th> <th>スリサイズ(mm)</th> <th>A寸法(mm)</th> <th>質量(kg)</th> </tr> </thead> <tbody> <tr> <td>ALA6A</td> <td>1,829</td> <td>1,800</td> <td>4.3</td> <td>ALAM6A</td> <td>1,800</td> <td>1,771</td> <td>4.2</td> </tr> <tr> <td>ALA5A</td> <td>1,524</td> <td>1,495</td> <td>3.6</td> <td>ALAM5A</td> <td>1,500</td> <td>1,471</td> <td>3.5</td> </tr> <tr> <td>ALA4A</td> <td>1,219</td> <td>1,190</td> <td>2.9</td> <td>ALAM4A</td> <td>1,200</td> <td>1,171</td> <td>2.9</td> </tr> <tr> <td>ALA3A</td> <td>914</td> <td>885</td> <td>2.2</td> <td>ALAM3A</td> <td>900</td> <td>871</td> <td>2.2</td> </tr> <tr> <td>ALA2A</td> <td>610</td> <td>581</td> <td>1.5</td> <td>ALAM2A</td> <td>600</td> <td>571</td> <td>1.5</td> </tr> </tbody> </table>		型式	スリサイズ(mm)	A寸法(mm)	質量(kg)	型式	スリサイズ(mm)	A寸法(mm)	質量(kg)	ALA6A	1,829	1,800	4.3	ALAM6A	1,800	1,771	4.2	ALA5A	1,524	1,495	3.6	ALAM5A	1,500	1,471	3.5	ALA4A	1,219	1,190	2.9	ALAM4A	1,200	1,171	2.9	ALA3A	914	885	2.2	ALAM3A	900	871	2.2	ALA2A	610	581	1.5	ALAM2A	600	571	1.5				
型式	スリサイズ(mm)	A寸法(mm)	質量(kg)	型式	スリサイズ(mm)	A寸法(mm)	質量(kg)																																														
ALA6A	1,829	1,800	4.3	ALAM6A	1,800	1,771	4.2																																														
ALA5A	1,524	1,495	3.6	ALAM5A	1,500	1,471	3.5																																														
ALA4A	1,219	1,190	2.9	ALAM4A	1,200	1,171	2.9																																														
ALA3A	914	885	2.2	ALAM3A	900	871	2.2																																														
ALA2A	610	581	1.5	ALAM2A	600	571	1.5																																														
④万能板受け(下)																																																					
インチ用 メーター用																																																					
<table border="1"> <thead> <tr> <th>型式</th> <th>スリサイズ(mm)</th> <th>A寸法(mm)</th> <th>質量(kg)</th> <th>型式</th> <th>スリサイズ(mm)</th> <th>A寸法(mm)</th> <th>質量(kg)</th> </tr> </thead> <tbody> <tr> <td>ALA6D</td> <td>1,829</td> <td>1,780</td> <td>3.7</td> <td>ALAM6D</td> <td>1,800</td> <td>1,751</td> <td>3.7</td> </tr> <tr> <td>ALA5D</td> <td>1,524</td> <td>1,475</td> <td>3.1</td> <td>ALAM5D</td> <td>1,500</td> <td>1,451</td> <td>3.0</td> </tr> <tr> <td>ALA4D</td> <td>1,219</td> <td>1,170</td> <td>2.4</td> <td>ALAM4D</td> <td>1,200</td> <td>1,151</td> <td>2.4</td> </tr> <tr> <td>ALA3D</td> <td>914</td> <td>865</td> <td>1.8</td> <td>ALAM3D</td> <td>900</td> <td>851</td> <td>1.8</td> </tr> <tr> <td>ALA2D</td> <td>610</td> <td>561</td> <td>1.2</td> <td>ALAM2D</td> <td>600</td> <td>551</td> <td>1.2</td> </tr> </tbody> </table>		型式	スリサイズ(mm)	A寸法(mm)	質量(kg)	型式	スリサイズ(mm)	A寸法(mm)	質量(kg)	ALA6D	1,829	1,780	3.7	ALAM6D	1,800	1,751	3.7	ALA5D	1,524	1,475	3.1	ALAM5D	1,500	1,451	3.0	ALA4D	1,219	1,170	2.4	ALAM4D	1,200	1,151	2.4	ALA3D	914	865	1.8	ALAM3D	900	851	1.8	ALA2D	610	561	1.2	ALAM2D	600	551	1.2				
型式	スリサイズ(mm)	A寸法(mm)	質量(kg)	型式	スリサイズ(mm)	A寸法(mm)	質量(kg)																																														
ALA6D	1,829	1,780	3.7	ALAM6D	1,800	1,751	3.7																																														
ALA5D	1,524	1,475	3.1	ALAM5D	1,500	1,451	3.0																																														
ALA4D	1,219	1,170	2.4	ALAM4D	1,200	1,151	2.4																																														
ALA3D	914	865	1.8	ALAM3D	900	851	1.8																																														
ALA2D	610	561	1.2	ALAM2D	600	551	1.2																																														

⚠ 注意

- ① アサガオ設置高さは、地上から1段目を地上より10m以下、2段目以上はその下の段より10m以下で設置してください。
- ② アサガオを設置する建柱に、『手すり枠』『幅木』等によって所定の位置に設置できない場合がありますので、事前に確認してください。
- ③ 設置されたアサガオの上には人は乗らないでください。
- ④ 強風時はアサガオを起こしてフレームをロープで建柱に固定し、FRP製万能板を全て取り外してください。または、アサガオを全て解体してください。

⚠ 注意

- ①朝顔取付部は、必ず1スパン毎に壁つなぎを設けて下さい。
- ②外部養生部材と朝顔の間にスキ間が発生した場合は、作業所にて養生をお願いします。

●コーナー部

■コーナー部 部材数量(1スパン辺り)

品名	品番	1コーナーあたりの必要数	質量(kg)
アルミ製隅アサガオ(セット)	ALASA	—	96.0
サイドフレームL	ALASSL	n	8.9
サイドフレームR	ALASSR	n	8.9
センターフレームL	ALASSC	n	12.0
万能板上押さえ	ALASB	n×2	1.7
振れ止めA	ALASCA	n×2	1.7
振れ止めB	ALASCB	n×2	1.9
コーナーフレーム受け金具	ALASKT	n	5.4
コーナー斜材受け金具	ALASKB	n	14.6
斜材	ALA6E	n	3.6
FRP製万能板A	ALAFS	n×2	3.0
FRP製万能板B	ALAFM	n×2	5.0
FRP製万能板C	ALAFI	n×2	8.0
設置用ロープ	ALANR	n×3	0.0

●1セットの質量は約96kgです。

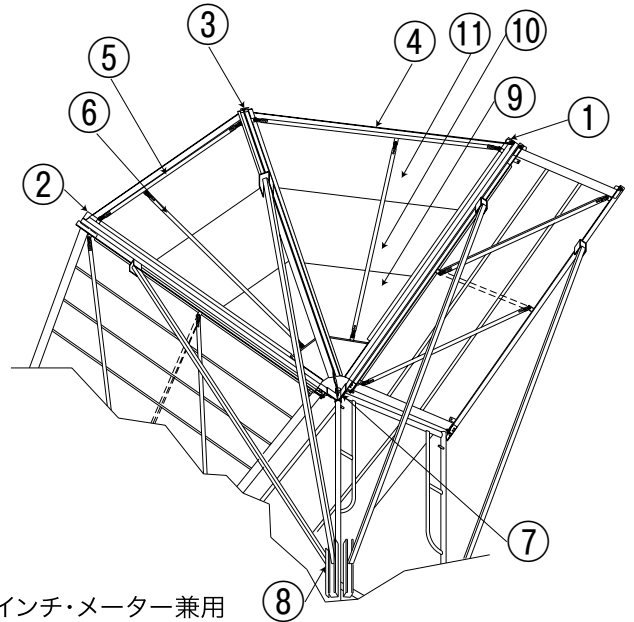

インチ・メートル兼用

●妻側取付金具

建地同士を抱かせている場合は、妻側取付金具をご使用ください。

品名	品番	建地1本あたりの必要数	質量(kg)
妻側フレーム受け金具	ALATKT	1	1.6
妻側斜材受け金具	ALATKB	1	5.5

●コーナー部 部材表

①サイドフレームL		⑥振れ止めB	
ALASSL	8.9kg	ALASCB	1.9kg
②サイドフレームR		⑦隅フレーム受け金具	⑧隅斜材受け金具
ALASSR	8.9kg	ALASKT	5.4kg
③センターフレーム		⑨FRP製万能板小	
ALASSC+ALA6E	15.6kg	ALAFS	3.0kg
④万能板上押さえ (上)		⑩FRP製万能板中	
ALASB	1.7kg	ALAFM	5.0kg
⑤振れ止めA		⑪FRP製万能板大	
ALASCA	1.7kg	ALAFI	8.0kg

●妻側取付金具 部材表

妻側フレーム受け金具	
ALATKT	1.6kg
防音パネル(他社) 使用時 防音パネル(朝日機材) 養生枠使用時 シート使用時	
妻側斜材受け金具	
ALATKB	5.5kg

養生フレーム

●養生フレーム 1800型

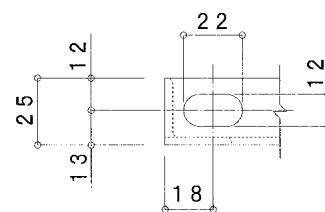
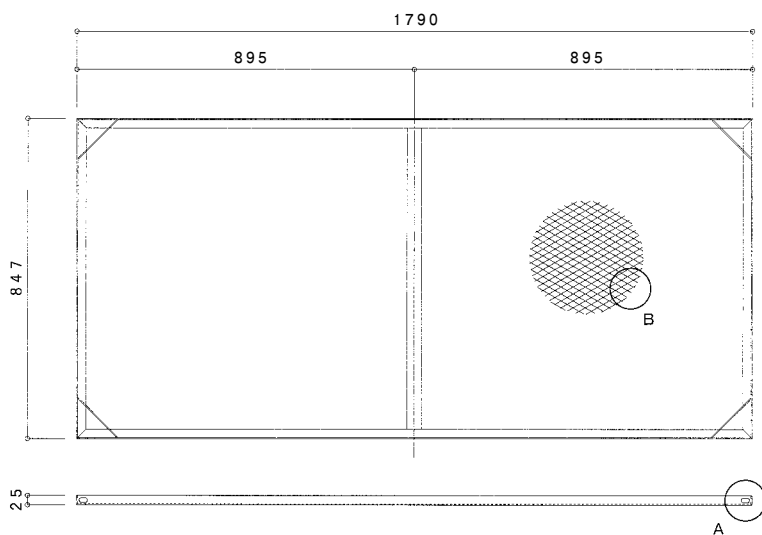

A部詳細

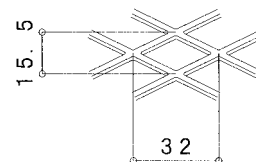

B部詳細

品名・規格	サイズ	単重	結束
養生枠 1800(YK)	1800×850	9.40	50
養生枠 1500(YK)	1500×850	8.80	50
養生枠 1200(YK)	1200×850	7.40	50
養生枠 900(YK)	900×850	6.50	50
養生枠 600(YK)	600×850	3.70	50

●付属部材

養生枠用クランプ兼用

0.34Kg



養生枠用クランプコーナー兼用

0.5Kg

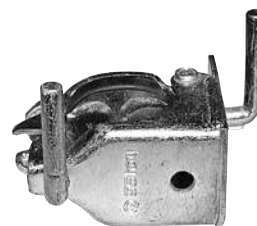

マルチGRID

特徴

●防犯対策

網は簡単にハサミやカッター等で切りづらく、防犯性に優れています。



●柔軟に設置しやすい

折っても、曲げても壊れにくく、養生しづらい箇所でも設置しやすいです。

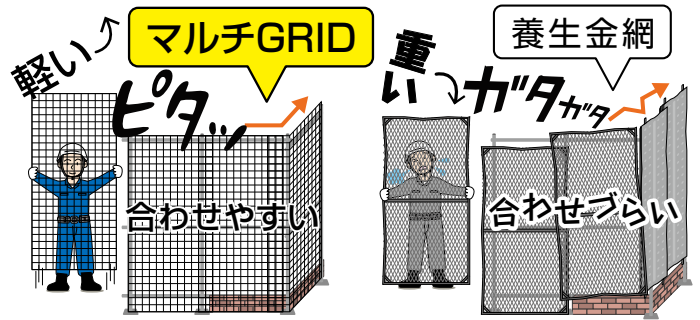
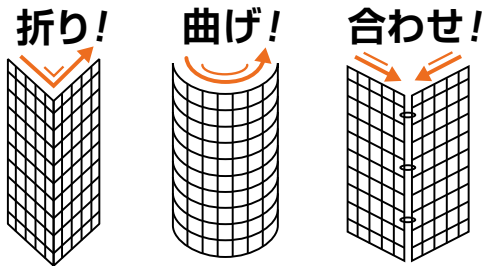

■ サイズ&重量 (1枚)

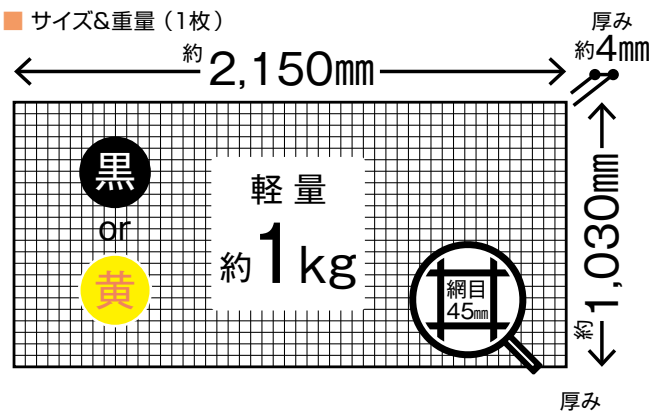

品名	サイズ	重量
● マルチGRID BLACK	2,150mm×1,030mm	約1kg
● マルチGRID YELLOW		

※上記サイズは、若干異なる場合があります。

さまざまなシチュエーションに対応 (結束バンド/ロープ/番線で楽々設置)

足場防犯養生 (公共施設)



足場防犯養生 (集合住宅)



曲げ加工



折り加工



連結設置 (番線)



足場等に固定



A型バリケードで囲い



伸縮ブラケット

注意

- ① 許容積載荷重の足場と使用高さ制限（実大実験による）
許容積載荷重は使用高さに応じ下記のとおり制限されます。
- | | | |
|------|-------|---------|
| 足場高さ | 15mまで | 200kg以下 |
| 〃 | 20mまで | 185kg以下 |
| 〃 | 25mまで | 170kg以下 |
- 但し、許容積載荷重は同時2層まで重ねて使用できます。養生ネット、朝顔の設置及び足場の使用高さ制限を越えて作業する場合は、壁つなぎの増加を計かり、積載荷重の低減など方法を十分注意してください。
- ② 壁つなぎ
水平方向、垂直方向いずれも3.6m以下（2スパン×2層）とし、足場面に対し直角となる様堅固に取付けてください。
ブラケット1本当り許容積載荷重は200kgを基準としてご使用下さい。

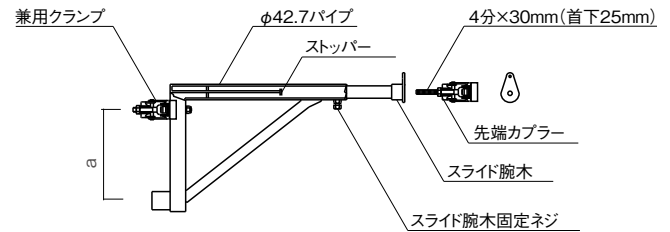

※寸法 a = 203（伸縮ブラケット500のとき）
= 250（伸縮ブラケット750のとき）
= 345（伸縮ブラケット1000のとき）

※先端カブラーは、別途御注文下さい。

DATA 品名・規格・寸法

形名	腕木の長さ		質量
	最小	最大	
伸縮ブラケット500	300mm	500mm	3.7kg
〃 750	500mm	750mm	4.7kg
〃 1000	750mm	1,000mm	6.8kg

強度-1

試験結果(形式500型×4体)

供試体組 No.	1				2				平均値	労働省規格による値
中央部における強度	8,000kgf(78,400N)(中止)				8,000kgf(78,400N)(中止)				—	3,600kgf(35,300N)以上
供試体 No.	1	2	3	4	5	6	7	8	〃	〃
600kg(5,880N)時におけるすべりmm	0	0.2	0.1	0.4	0	0.3	0.2	0.2	0.2	10mm以下
先端部における強度	3,160kgf(30,900N)				3,480kgf(34,100N)				3,320kgf(32,500N)	2,320kgf(22,800N)以上

試験結果(形式750型×4体)

供試体組 No.	1				2				平均値	労働省規格による値
中央部における強度	7,840kgf(76,800N)(中止)				8,000kgf(78,400N)(中止)				—	3,600kgf(35,300N)以上
供試体 No.	1	2	3	4	5	6	7	8	〃	〃
600kg(5,880N)時におけるすべりmm	0	0	0.1	0	0.2	0.2	0.1	0.1	0.1	10mm以下
先端部における強度	2,800kgf(27,400N)				2,880kgf(28,200N)				2,840kgf(27,800N)	2,320kgf(22,800N)以上

試験結果(形式1000型×4体)

供試体組 No.	1				2				平均値	労働省規格による値
中央部における強度	7,800kgf(76,400N)				7,500kgf(73,500N)				—	3,600kgf(35,300N)以上
供試体 No.	1	2	3	4	5	6	7	8	〃	〃
600kg(5,880N)時におけるすべりmm	0	0	0	0	0.1	0.1	0	0.1	0	10mm以下
先端部における強度	2,800kgf(27,400N)(中止)				2,800kgf(27,400N)(中止)				—	2,320kgf(22,800N)以上

(試験場) 社団法人仮設工業会



クイックブラケット

質量 2.6kg

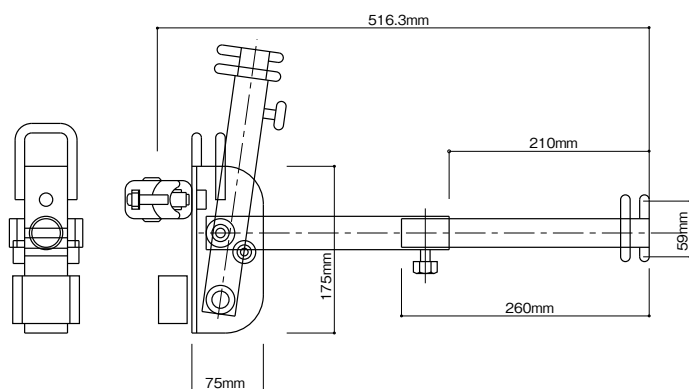
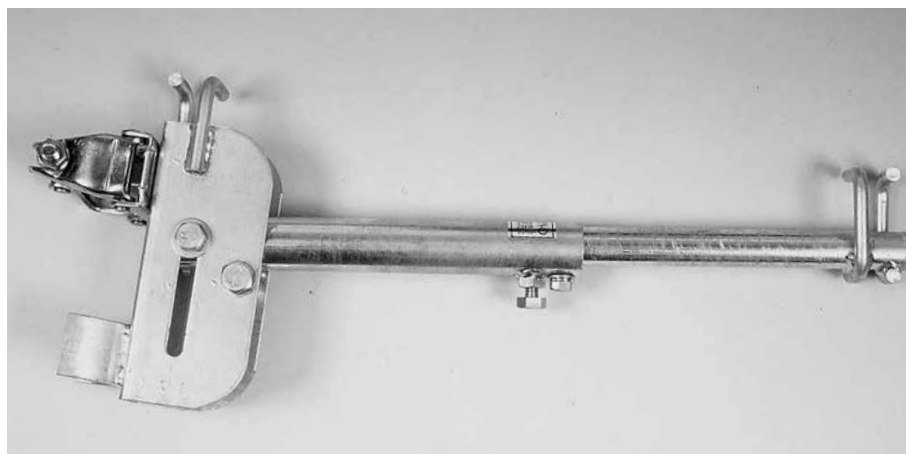

従来品

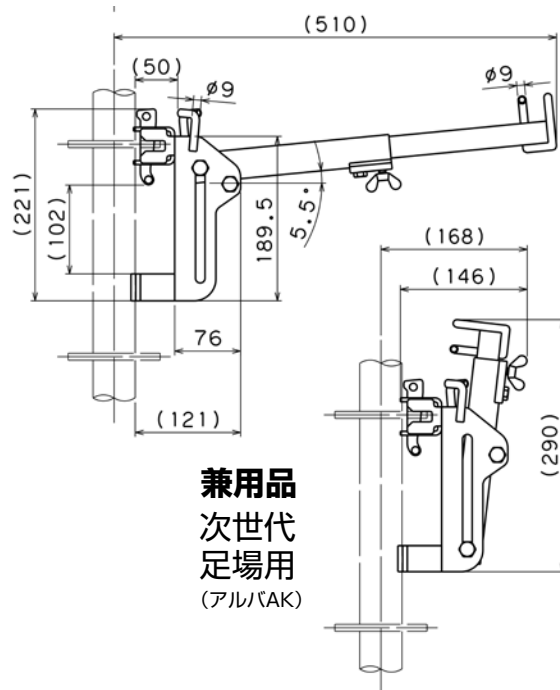

兼用品
次世代
足場用
(アルバAK)

●性能試験

300(先端より50mm部分加圧)		500(先端より50mm部分加圧)	
試験体番号	最大荷重	試験体番号	最大荷重
1	466kgf(4,566N)	1	173kgf(1,695N)
2	473kgf(4,635N)	2	163kgf(1,597N)
3	466kgf(4,566N)	3	169kgf(1,656N)
平均	468kgf(4,586N)	平均	168kgf(1,646N)

⚠ 注意

- ① 足場板等を敷いた使用はできません。(ネット専用)

📖 説明

- ① 起立式になっていますので壁作業等で障害になる時も取り外す必要は有りません。
- ② ワンタッチで、ネットを張ったまま起立させ開口部を作りそのまま作業を行えます。
- ③ 水平材がスライド式になっていますので躯体の出入に合わせ300mm~500mmの間で調節可能です。
- ④ コンパクトに折りたためますので、保管が容易です。

鉄骨足場ブラケット

〈W600枠〉

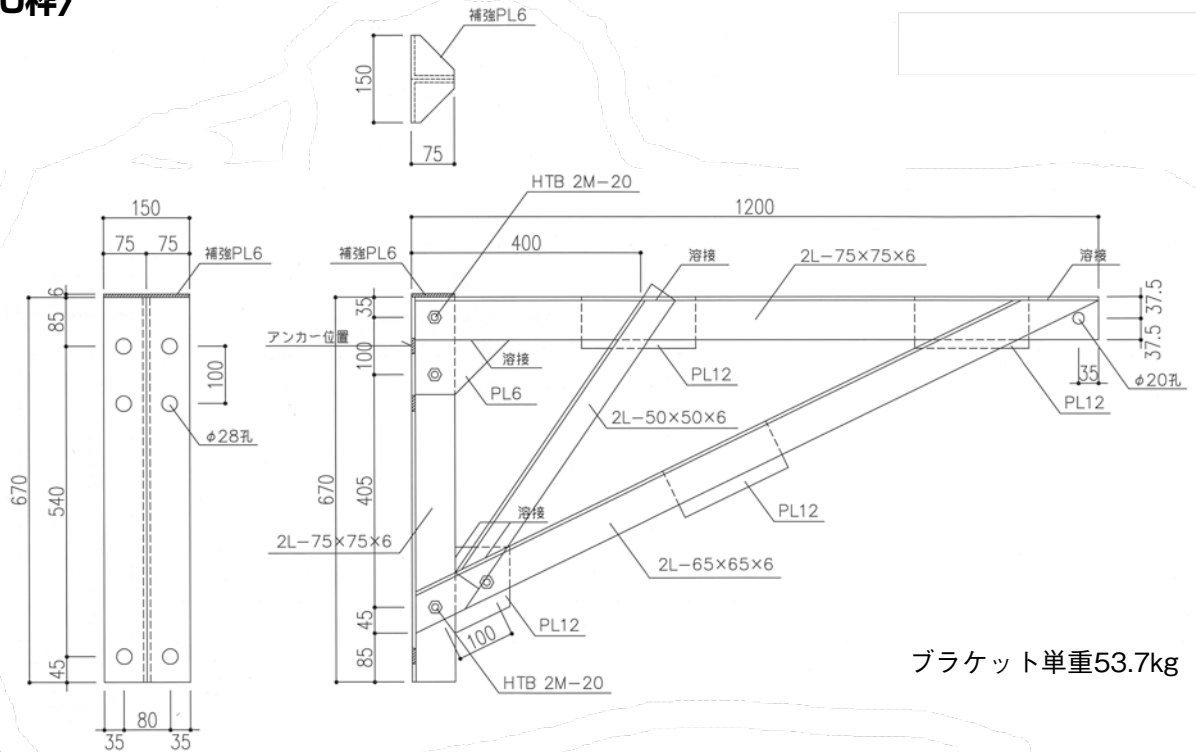

ブラケット単重53.7kg

〈W1200枠・900枠用〉

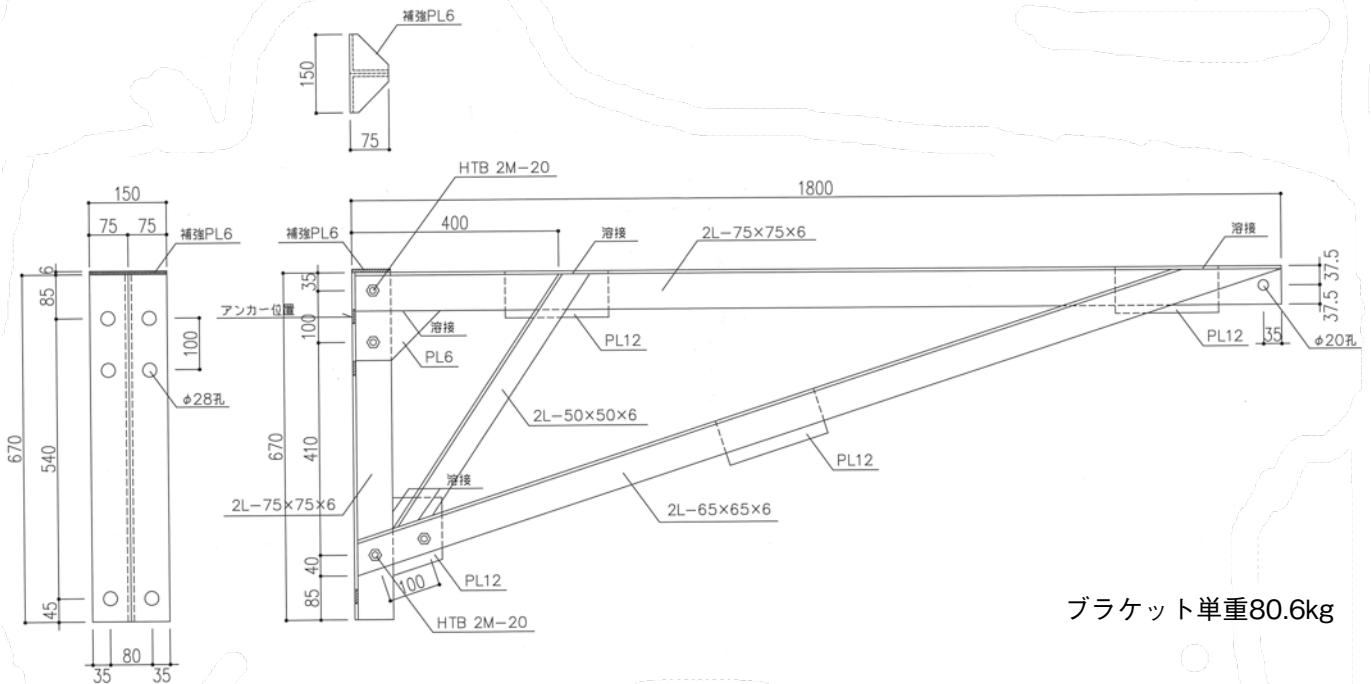

ブラケット単重80.6kg

注意

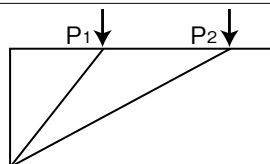

枠組みの足元の位置は必ず斜材の箇所を設置して下さい。
P1・P2の許容値は24.5KN以内で使用して下さい。

伸縮型枠 Bracket

コンクリート打設時の足場に最適！

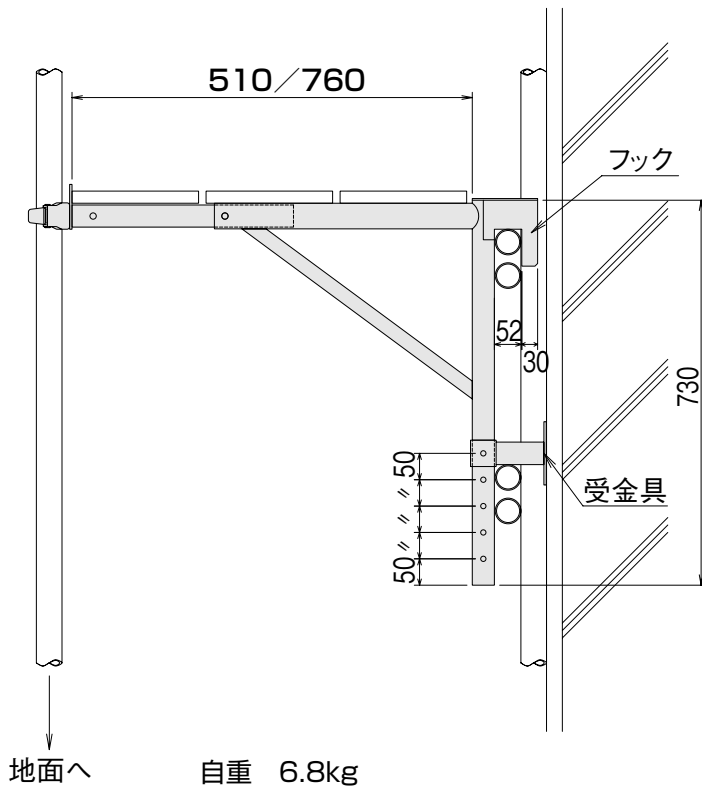

自重 6.8kg
 先端部耐荷重 100kgf
 中央部耐荷重 300kgf

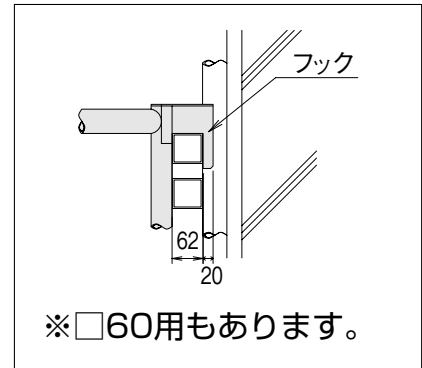

特徴

1. 足場板を2枚又は3枚敷きにできます。
2. 取付け、取外しが簡単です。

取付方法

1. 横バタ材 (φ48.6/□50) にフックを掛ける。
2. 受金具を横バタ材のピッチに合わせて、トグルピンで固定する。
3. ブラケット先端のクランプに単管を固定する。



クランプ

<p>兼用クランプ直交型 0.79Kg</p>  <p>1梱包 25ヶ</p>	<p>兼用クランプ自在型 0.77Kg</p>  <p>1梱包 25ヶ</p>	<p>三連直交クランプ 1.0Kg</p>  <p>※自在もあります</p> <p>1梱包 20ヶ</p>
<p>養生枠用クランプ兼用 0.34Kg</p>  <p>※防音パネル兼用</p> <p>1梱包 30ヶ</p>	<p>養生枠用クランプコーナー兼用 0.5Kg</p>  <p>(注意) ※防音パネルには使用できません</p> <p>1梱包 30ヶ</p>	<p>防音パネルクランプ三本爪コーナー 0.5Kg</p>  <p>(コーナー用)</p> <p>1梱包 30ヶ</p>
<p>角丸直交クランプ 0.7Kg</p>  <p>(60角用)</p>	<p>角丸自在クランプ 0.7Kg</p>  <p>(60角用)</p>	<p>先端カプラー 0.5Kg</p>  <p>(4分×30mm)</p> <p>1梱包 50ヶ</p>

スーパー直交クランプ

1.5Kg

許容せん断強度：14.7KN (1500kg)
スベリ耐力：8.82KN (900kg)
ラチェットサイズ：21mm

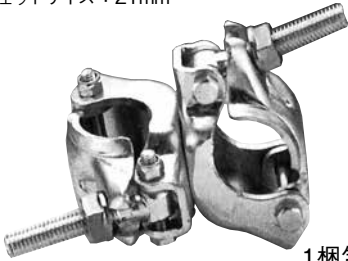

※自在もあります

1梱包
15ヶ

幅木止めクランプ

0.45Kg



1梱包
20ヶ

建柱減幅金具BU-205

1.2Kg

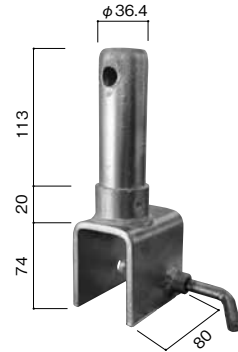

筋違止めクランプ

0.36Kg

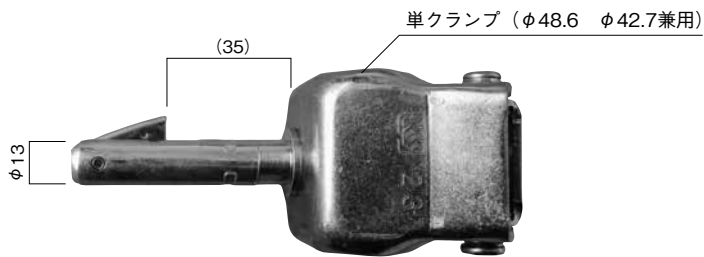

単クランプ (φ48.6 φ42.7兼用)

(35)

φ13

クランプの強度資料

⚠ 注意

- ① クランプの締付力（トルク）は350kgf・cm（3430N・cm）が適当です。
- ② 緊結部に純粋なすべりに近い荷重がかかる状態のときには、すべり止め用捨クランプを使用してください。
- ③ 直交型クランプの回転方向に荷重がかかると、リベットが破断し易いので直交型クランプを単独で使用しないでください。

●クランプの許容荷重

品名・規格	許容荷重	備考
直交クランプ	500kgf(4.9kN)	異径型クランプも同一
自在クランプ	350kgf(3.43kN)	
スーパー直交（自在）クランプ	900kgf(8.8kN)	（社）仮設工業会認定基準外

●クランプの構造基準（仮設工業会認定基準）

種類	締付トルク	荷重	変化量	締付トルク	引張強度
直交型クランプ	350kgf・cm (3,430N・cm)	0~1,000kgf (0~9,810N)	10mm以下	450kgf・cm (4,410N・cm)	1,500kgf以上 (14,700N以上)
自在型クランプ	450kgf・cm (4,410N・cm)	50~750kgf (490~7,350N)			1,000kgf以上 (9,810N以上)

48.6φの鋼管と42.7φの鋼管を結合するクランプ（異径型のクランプ）も性能は直交型又は自在型によりそれぞれ上の表と同じである。

参考 直交型クランプの単独使用時に於けるモーメントによる破断

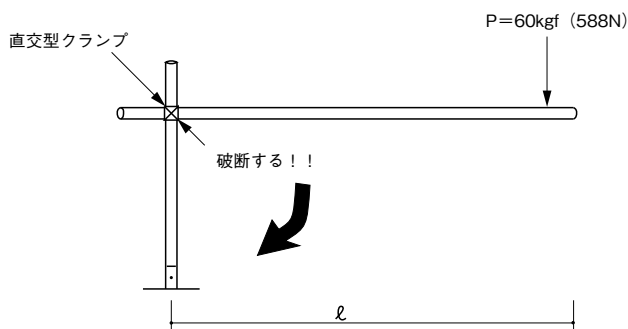

ℓ	1.0m	2.0m	4.0m	6.0m
単管質量	2.73kg	5.46kg	10.92kg	16.38kg
P	60kgf (588N)			
クランプにかかる曲げモーメント	6,000kgf・cm (58.8kN・cm)	12,000kgf・cm (117.6kN・cm)	24,000kgf・cm (235.2kN・cm)	36,000kgf・cm (352.8kN・cm)

リベットの破断は6,000kgf・cm（58.8kN・cm）で起ります。

車輪他

ジャッキ付車輪A-726J(150φ) 5.8Kg

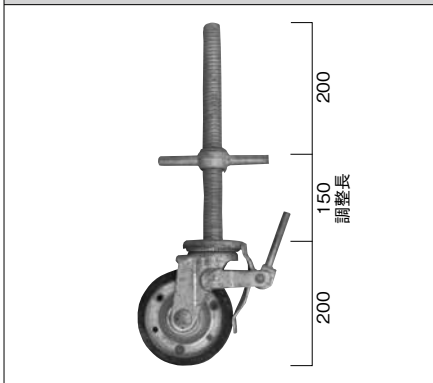

ジャッキ付車輪A-728J(200φ) 7.5Kg

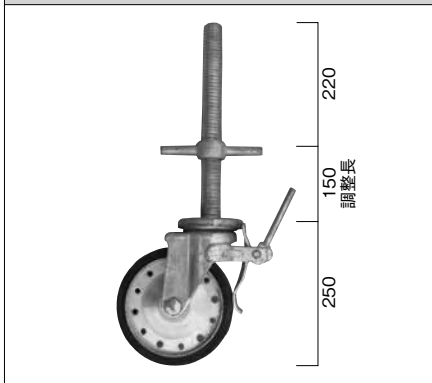

ジャッキ付車輪(φ200)仕上用 7.5Kg

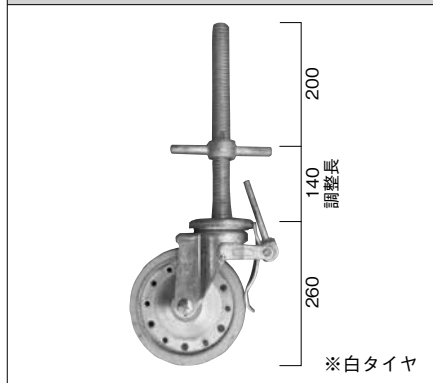

パイプジョイント 0.64Kg

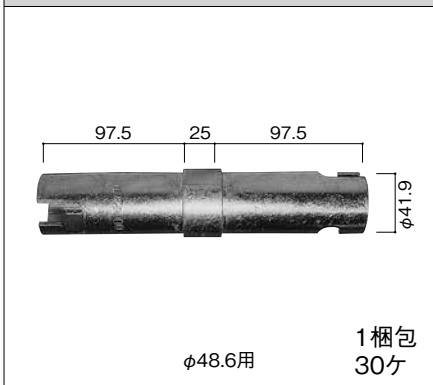

異形ジョイントピン 0.6Kg

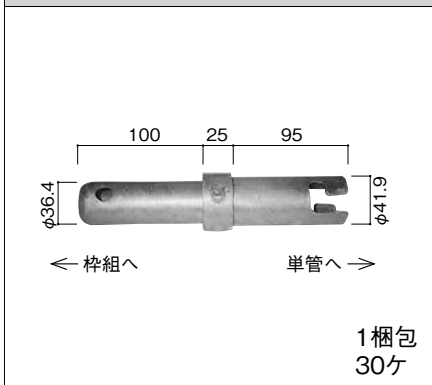

双輪キャスター

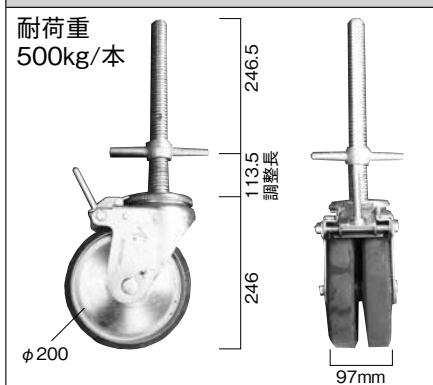

異形ジョイントピン使用上の留意事項

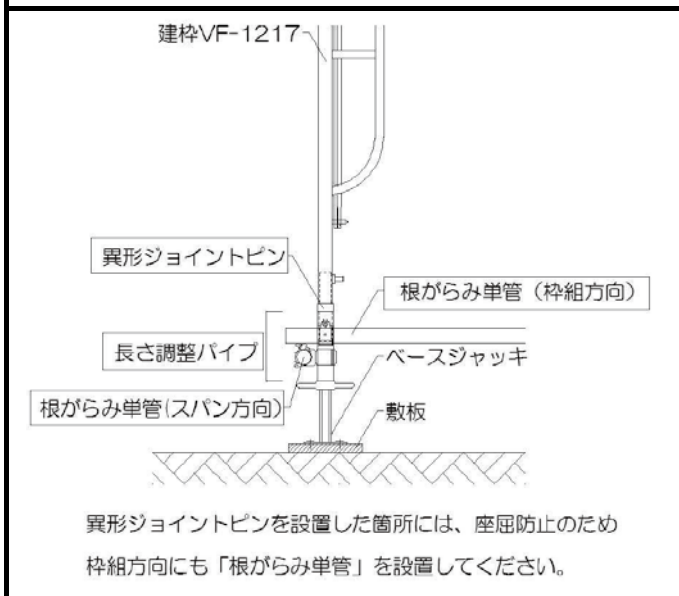

足場金物 (鉄骨クランプ)

⚠ 注意

- ① 1個使いの場合は必ず補強をして荷重が集中しないようにご使用ください。
- ② コ型クランプの抜け方向には使用しないでください。
- ③ はね出し足場にご使用の場合は抜け方向の補強およびすべり方向を充分考慮の上設置してください。

DATA 品名・規格・寸法

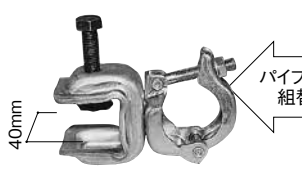
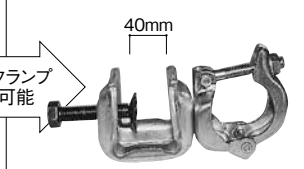
M-1型自在	0.95Kg	M-2型自在	0.95Kg
 <p>40mm</p> <p>1梱包 20ヶ</p>		 <p>40mm</p> <p>1梱包 20ヶ</p>	
<p>パイプクランプ 組替可能</p>			

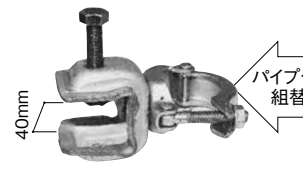
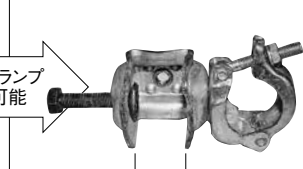
M-1型固定	0.95Kg	M-2型固定	0.95Kg
 <p>40mm</p> <p>1梱包 20ヶ</p>		 <p>40mm</p> <p>1梱包 20ヶ</p>	
<p>パイプクランプ 組替可能</p>			

1.1型と2型の組替え可能

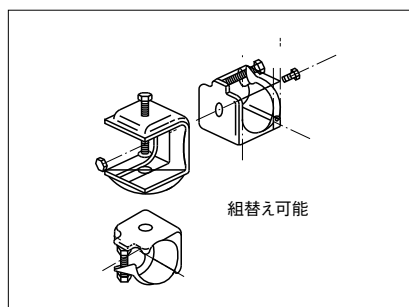

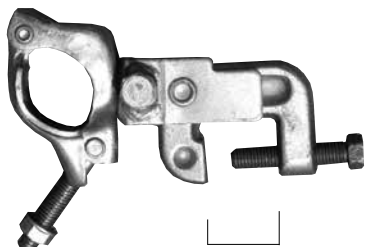
六役チャック	1.12Kg
 <p>37mm</p> <p>1梱包 20コ</p>	

座マルキャッチ100	1.9Kg
 <p>つかみ厚さ 6～100mm</p>	

参考 使用例

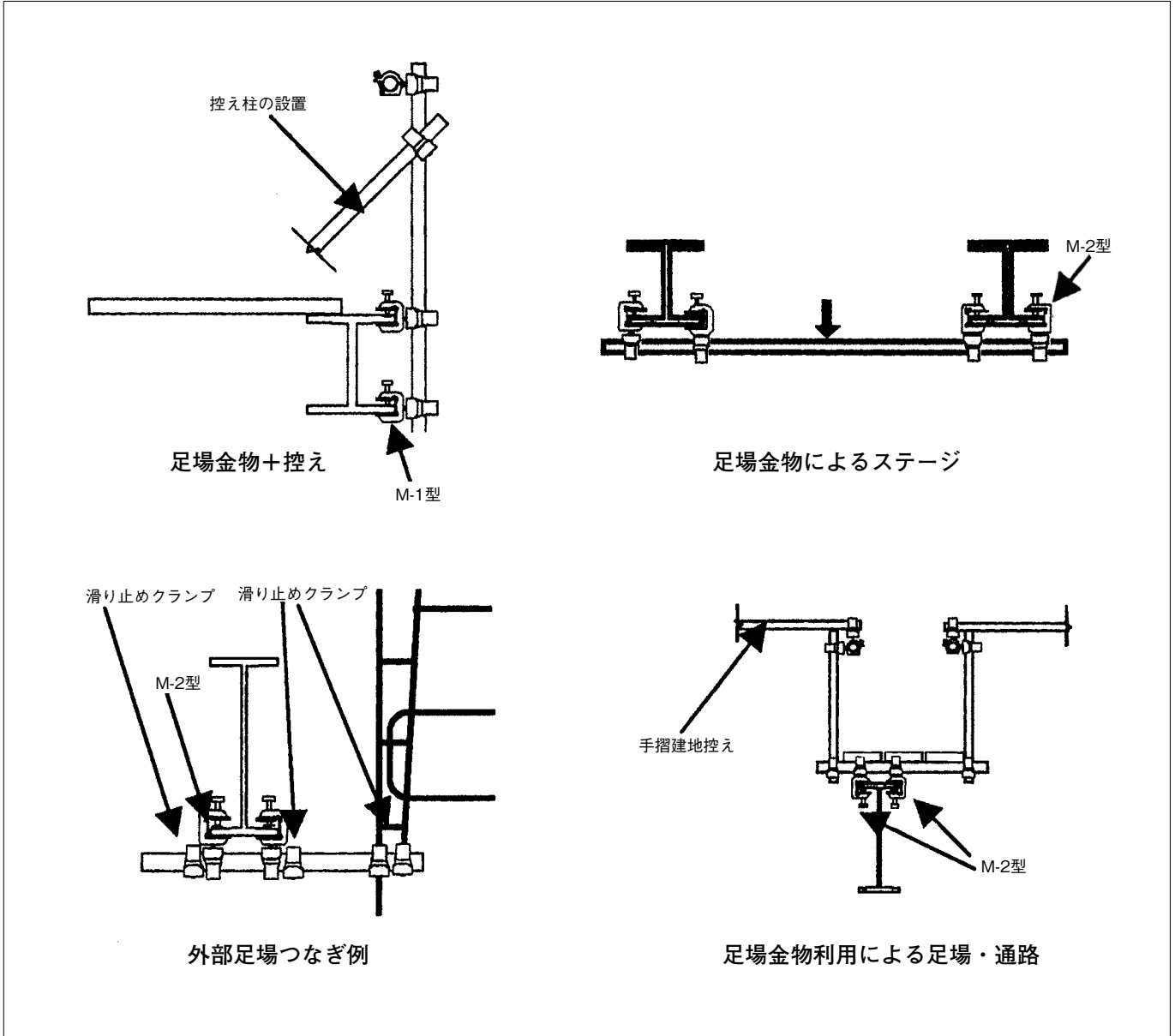

※ボルトの締め付けトルクは350kgf・cm(3.43kN・cm)として使用して下さい。
 ※コ型クランプのつかみ有効厚さは、6mm～32mmです。
 ※コ型クランプは兼用型(φ48.6・φ42.7)を使用しています。

強度

使用方法	直交型		平行型	
	認定基準の値	許容荷重	認定基準の値	許容荷重
取付部のすべり	630kgf(6.18kN)	315kgf(3.09kN)	630kgf(6.18kN)	315kgf(3.09kN)
取付部の強度	900kgf(8.82kN)	450kgf(4.41kN)	1,350kgf(13.3kN)	675kgf(6.61kN)

(注) 認定基準の値は、社団法人仮設工業会の定める仮設機材認定基準による。許容荷重は、認定基準の値に対し安全率2.0以上。

壁つなぎ

●一般用 ※安全の見える化対応品



●VF061用



●KS壁つなぎ控え (H形鋼用)



DATA 品名・規格・寸法

型式	使用範囲 L	パイプ長 L1	ボルトねじ長 L2	質量
壁つなぎ A-160	160~200	95	65	0.77kg
壁つなぎ A-200	200~240	110	76	0.85kg
壁つなぎ A-300	240~320	150	116	0.96kg
壁つなぎ A-400	320~480	230	196	1.17kg
壁つなぎ A-600	480~670	390	236	1.45kg
壁つなぎ A-800	670~860	580	236	1.72kg
壁つなぎ A-1000	860~1,050	770	236	1.98kg
KS壁つなぎ控え	125~310	—	—	1.5kg

⚠ 注意

- ① 先端ボルトは、インサートに最後までネジ込んでください。
- ② クランプ締め付けボルトの締め付けは、約 350kgf・cm (3.43kN・cm) のトルクで行なってください。
- ③ クランプを足場の建地に取り付ける(取り外す)場合は、ラチェットスパナ等の専用の工具を使用し、その時、ボルトをハンマー等でたたいたりしないでください。
- ④ 壁つなぎは、建物に直角に取り付けて、もし、建物の構造、位置等で、直角に取り付けにくい時は、足場に単管等でつなぎをとり、それに直角に取り付けてください。
- ⑤ 壁つなぎを壁つなぎ金具としての目的以外に使用しないでください。(例:壁つなぎ金具間に足場板を渡し、作業足場として使用する等。)

参考 使用例

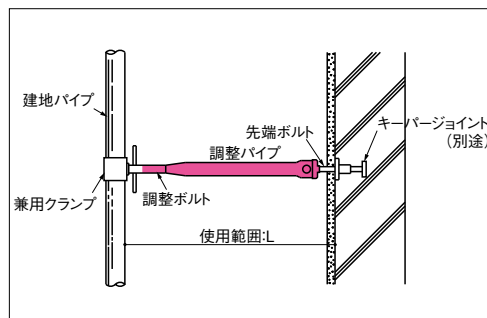

壁つなぎ一般用

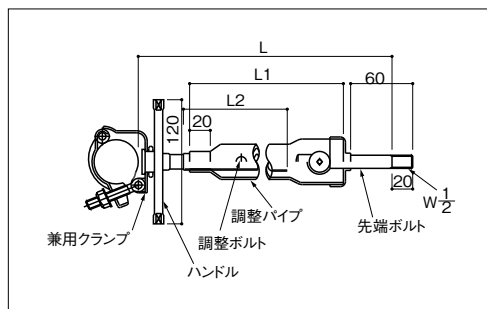

鉄骨クランプ(2個) + 単管 + パイプクランプ(1個)



コンパクト

KS壁つなぎ控え + 壁つなぎ



強度1 試験表(一般用)

項目 \ 型式	A-160	A-200	A-300	A-400	A-600	A-800	A-1000
引張強度	3,142kgf	3,422kgf	3,722kgf	3,618kgf	3,444kgf	3,482kgf	3,462kgf
圧縮強度	2,448kgf	2,770kgf	2,382kgf	1,950kgf	1,602kgf	1,530kgf	1,298kgf

- ① 引張及び圧縮試験の結果は、試験体5本の平均値で表示しています。
- ② クランプの締付トルクは、350kgf・cm (3430N・cm) で試験をしております。

強度2 引張・圧縮強度基準

労働省規格 900kgf以上 (8.83kN)
 仮設工業会認定基準 平均値 1,000kgf以上 (9.80kN)
 最小値 900kgf以上 (8.83kN)
 許容引張・圧縮強度 450kgf (4.41kN)

アルグリップ 壁つなぎ用つかみ金具

アンカー設置軽減・騒音軽減・作業時間短縮・施工品質向上

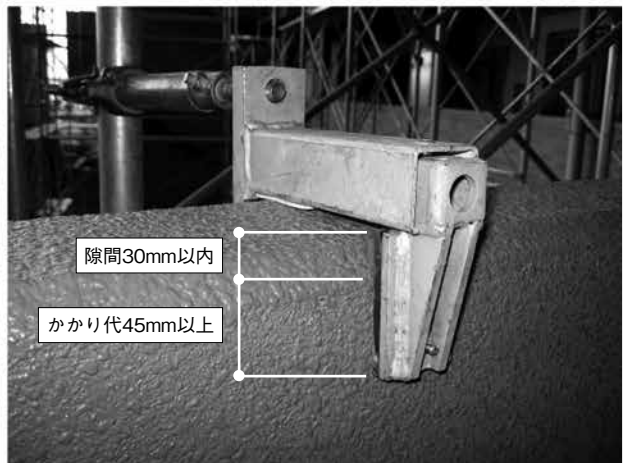

アルグリップLタイプ

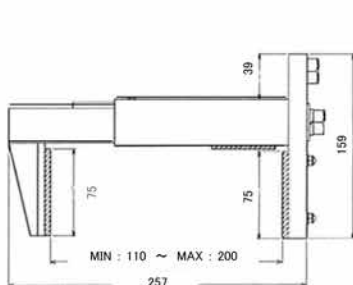

重量 2.7kg

【安心の強度】

許容荷重 4.41kN (450kg) の
引張・圧縮とも安全率3倍以上。
(壁つなぎ許容荷重4.41kN)

【締付トルク 450kg/cm 設定】

取付有効はさみ幅 110mm ~ 200mm

壁つなぎは仮設工業会認定品をご使用ください

特徴

- ・壁つなぎアンカー設置の軽減。
- ・施工時の騒音、振動軽減。
- ・壁つなぎ取付け作業時間の短縮。
- ・アンカー設置時の粉塵被害を解消。
- ・タイル張替えによる色違いや浮き発生を解消。
- ・足場解体時の合番作業が不要。
- ・躯体仕上がり品質の向上。

〈注意事項〉・腰壁を挟む部分は、かかり代を45mm以上として下さい。

伸縮つなぎ材

小さな隙間に取付可能な伸縮式つなぎ材

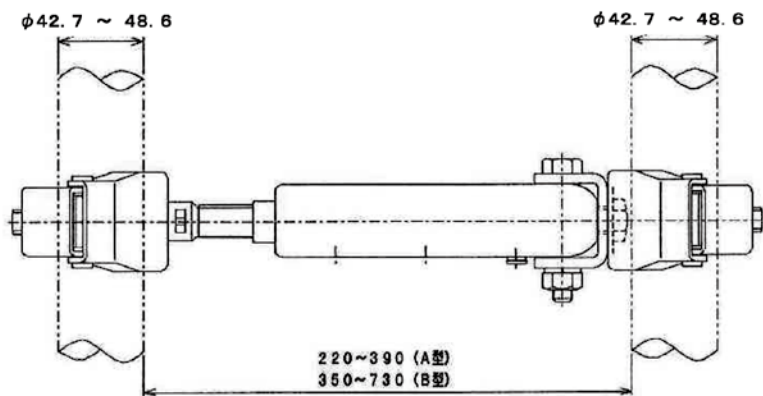
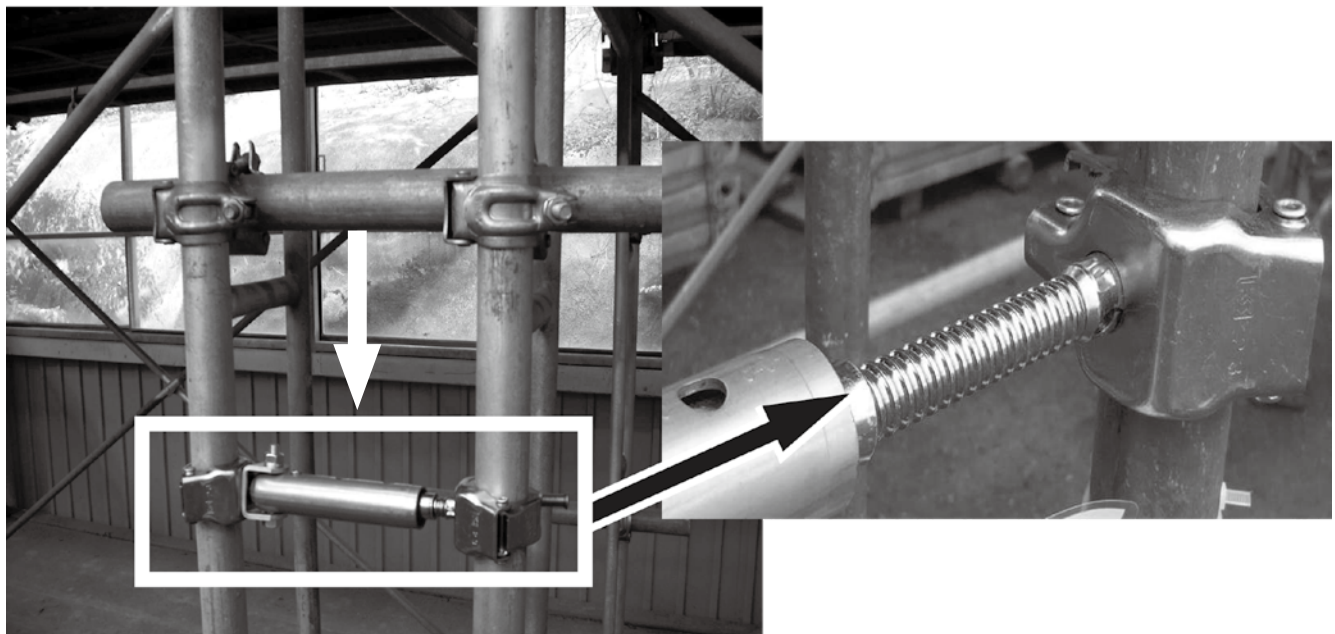

特徴

1. 軽量、コンパクトな一体型。
2. 部材数が従来の1 / 3となり
落下の危険性が減少。
3. 伸縮式なのでみ出し部がなく
単管の切断が不要となります。

形 式	L(mm)	質量(kg)
A	220 ~ 390	1.5
B	350 ~ 730	2.0

防音パネル

●仕様

■全体図



■アルミ樹脂積層複合板の構成図

表面材には軽量、フラットネス、剛性、遮音性という優れた特長を持った、アルミ樹脂積層複合板「プラメタル」を使用しています。



■防音パネル裏面



■防音パネル断面



①アルミ樹脂積層複合材 ②アルミフレーム

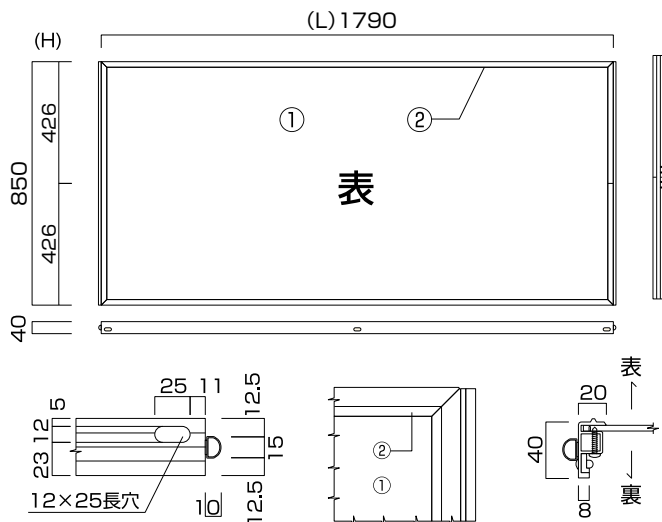

	メートル			
	T(mm)	L(mm)	H(mm)	重量(kg)
18	40	1790	850	9.7
15	40	1490	850	8.3
12	40	1190	850	6.8
09	40	890	850	5.4
06	40	590	850	4.0
コーナー	40	—	850	1.5
採光18	40	1790	850	11.5

●採光パネル

採光パネルは、“ポリカーボネート”を使用した採光性を求める現場に最適な光線透過パネルです。保温性を高め、風、雨、雪を防ぐので気象条件の厳しい現場環境に最も役立ちます。

■優れた遮音能力を発揮

明り採りの役目を充分にはたすので、現場内を明るくし、作業員の安全対策に貢献します。
また、建設現場の近隣住民の日照権を保護し、防音効果と共に近隣対策をも実現します。

■高強度・軽量化パネルの実現

暖かさを現場内に提供します。風、雨、雪の侵入を防ぐと共に太陽熱を採り込むので、冬期並びに寒冷地での現場の保温性の確保に最適です。



採光パネル (表面)

社団法人仮設工業会
採光パネルの認定合格証



● 施工順序・実績・使用基準

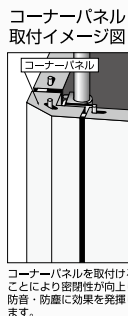
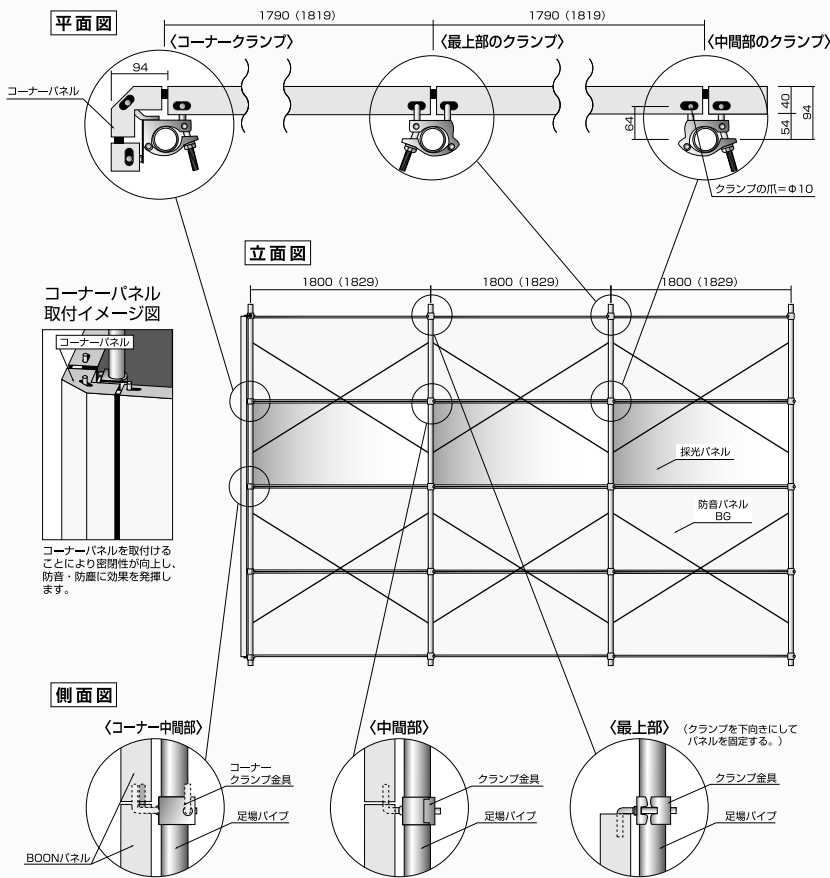

*サイズ表示は、メーターサイズです。()内はインチサイズです。単位はmm。(本図は、足場材による参考図です。専用クランプの使用で、単管にも取付けられます。)

養生クランプ 養生コーナークランプ



パネルのストレートジョイント部に使用し、爪を差し込むことでしっかり連結します。

コーナーパネルを使用しない場合、パネルを90度に方向転換できます。

三ツ爪コーナークランプ 軽量アルミ製コーナーパネル



パネルとコーナーパネルを90度に連結し、コーナー部を密閉する場合に使用します。

現場の死角をカバーします。

<コーナーパネル仕様例>



設置

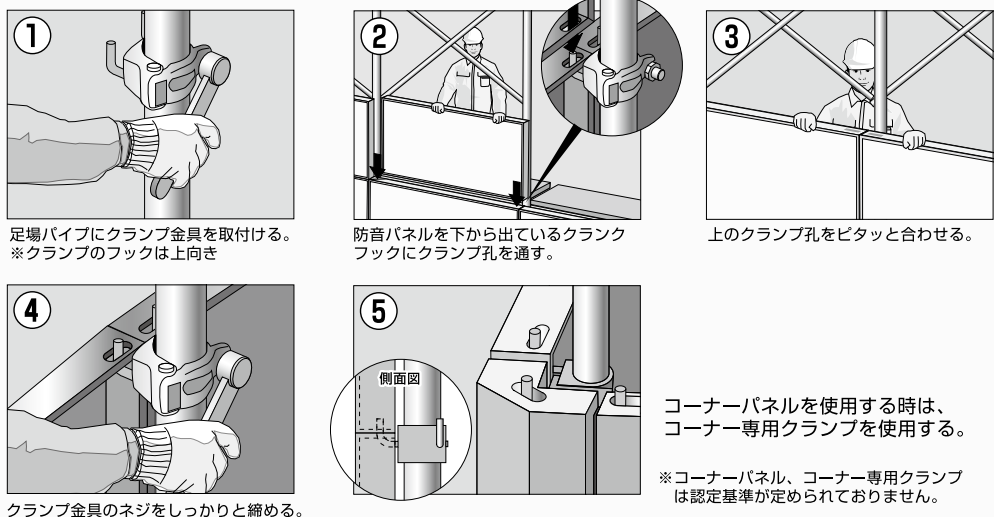

最上段取付け

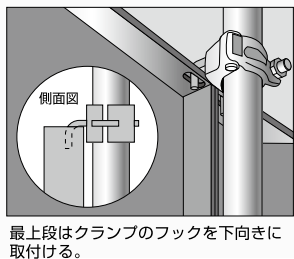

解体

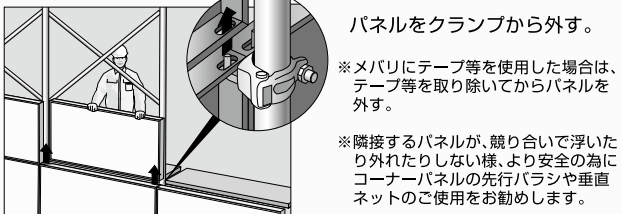

防音シート

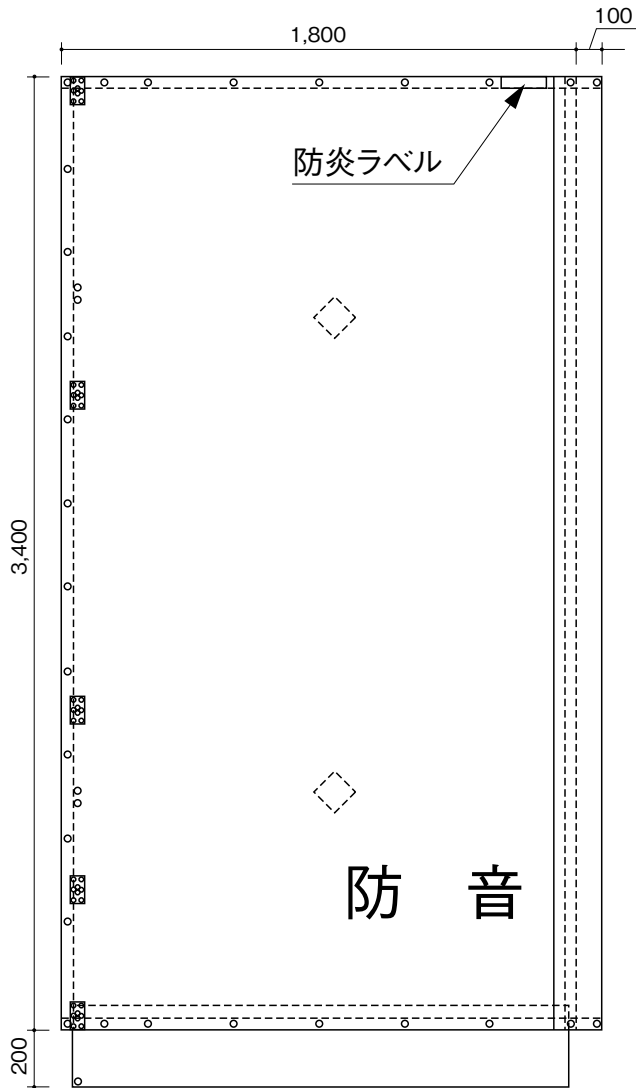

(枠組足場のメートルサイズ及びインチサイズ兼用)

DATA 防音シート重量表

項目		防音シート #1000	軽量防音シート #7500-D (認定品)
製品重量 (kg/枚)	1.8m×3.4m	9.8	7.2
	1.5m×3.4m	8.6	5.7
	1.2m×3.4m	7.1	5.1
	0.9m×3.4m	5.6	3.6
	0.6m×3.4m	4.1	2.6

※これは実測値でありバラツキがあるため、参考値として扱って下さい。
 ※採光防音シート (1.8m×3.4m) もございます。

性能

品番	質量	厚さ	引張強さ (kN)	引張強さ×伸び (kN・mm)	ハトメ引張強さ (kN)	防災性能
#7500-D	0.85kg/m ²	0.7mm	1.47以上	68.6以上	0.98以上	適合

鋼管類

単管他

●単管(材質JIS G3444) STK500

品名		長さ											
		0.6m	1.0m	1.2m	1.5m	2.0m	2.5m	3.0m	3.5m	4.0m	4.5m	5.0m	6.0m
単管パイプ φ48.6×2.4	片側ピンあり	青	青/赤	青	青/緑	青							
	両側ピンあり						青	無	緑	無	緑	無	無
	共通 質量	1.64	2.73	3.28	4.10	5.46	6.83	8.19	9.56	10.92	12.29	13.65	16.38

断面性能

単位質量	断面積	断面二次モーメント	断面係数	断面二次半径	ヤング係数
2.73kg/m	3.48cm ²	9.32cm ⁴	3.83cm ³	1.64cm	2.1×10 ⁶ kgf/cm ² (2.06×10 ⁷ N/cm ²)

●角パイプ(材質JIS G3466) STKR400

品名		長さ									
		1.0m	1.5m	2.0m	2.5m	3.0m	3.5m	4.0m	4.5m	5.0m	6.0m
角パイプ 60×60×2.3	質量	4.06	6.09	8.12	10.15	12.18	14.21	16.24	18.27	20.3	24.36
角パイプ 100×100×3.2	質量	9.52	14.28	19.04	23.08	28.56	33.32	38.08	42.84	47.6	57.12

断面性能

寸法		単位質量	断面積	断面二次モーメント	断面二次半径	断面係数	ヤング係数
辺の長さA×B	厚さt						
60×60mm	2.3mm	4.06kg/m	5.17cm ²	28.3cm ⁴	2.34cm	9.44cm ³	2.1×10 ⁶ kgf/cm ² (2.06×10 ⁷ N/cm ²)
100×100mm	3.2mm	9.52kg/m	12.13cm ²	187.0cm ⁴	3.93cm	37.5cm ³	2.1×10 ⁶ kgf/cm ² (2.06×10 ⁷ N/cm ²)

溶接垂鉛メッキ仕上。

強度 単管・角パイプ

種類	引張許容応力度	圧縮許容応力度	曲げ許容応力度	剪断許容応力度
G3444(単管)	2,400kgf/cm ² (23.5kN/cm ²)	2,400kgf/cm ² (23.5kN/cm ²)	2,400kgf/cm ² (23.5kN/cm ²)	1,368kgf/cm ² (13.4kN/cm ²)
G3466(角パイプ)	1,660kgf/cm ² (16.3kN/cm ²)	1,660kgf/cm ² (16.3kN/cm ²)	1,660kgf/cm ² (16.3kN/cm ²)	945kgf/cm ² (9.3kN/cm ²)

※座屈を考慮しない場合。

※表示応力度は長期を示す。

足場板

アルミ足場板

●形状

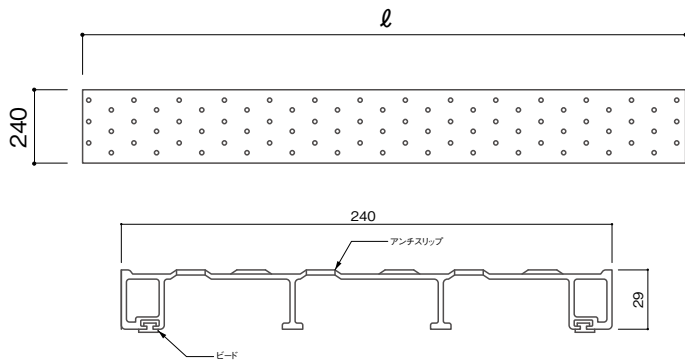

DATA 品名・規格・寸法

品番	長さℓ	幅	厚さ	質量
AL-4	4,000mm	240mm	29mm	8.7kg
AL-3	3,000mm	240mm	29mm	6.7kg
AL-2	2,000mm	240mm	29mm	4.5kg
AL-1	1,000mm	240mm	29mm	2.1kg

⚠ 注意

- ① 支持間隔にもとづく制限荷重の範囲内でご使用ください。
- ② 4m、3mについては3点支持にてご使用ください。また長手方向に連続して使用する場合は支持点の上で重ね、その重ねしろは20cm以上とし番線、または専用ゴムバンド（ℓ=800、Wフック付）で支持物に固定して下さい。支点間は1,800mm以内とする。
- ③ 4mの標準品は、ラベルで表示した支持点でご使用ください。
- ④ 高所から放り投げる等、衝撃を与えますと変形しますし危険でもありますから、お取り扱いにご注意ください。
- ⑤ 保管は40枚を1梱包とし、最下部の1枚は裏面を上向きにしてください。
- ⑥ フォークリフトによる作業や玉掛け作業をする場合は、上記による梱包を3並列までにしてください。
- ⑦ トラック等の運搬、及び揚重の際の荷締めには、角当をご使用ください。

🏠 強度

許容荷重	120kgf (1,170N) (支点間隔：1,800mm)
たわみ	2.2cm
耐力	2,100kgf/cm ² (20,500N/cm ²)
伸び	8%
断面積	9.836cm ²
断面二次モーメント	9.52cm ⁴
安全率	約3.0
断面係数	5.37cm ³
曲げ剛性	6.66×10 ⁹ kgf/cm ²
ヤング係数	7.0×10 ⁹ kgf/cm ² (6.86×10 ⁹ N/cm ²)
許容曲げ応力度	1,184kgf/cm ² (11,600N/cm ²)
許容せん断応力度	684kgf/cm ² (6,700N/cm ²)

垂直支保工

パイプサポート

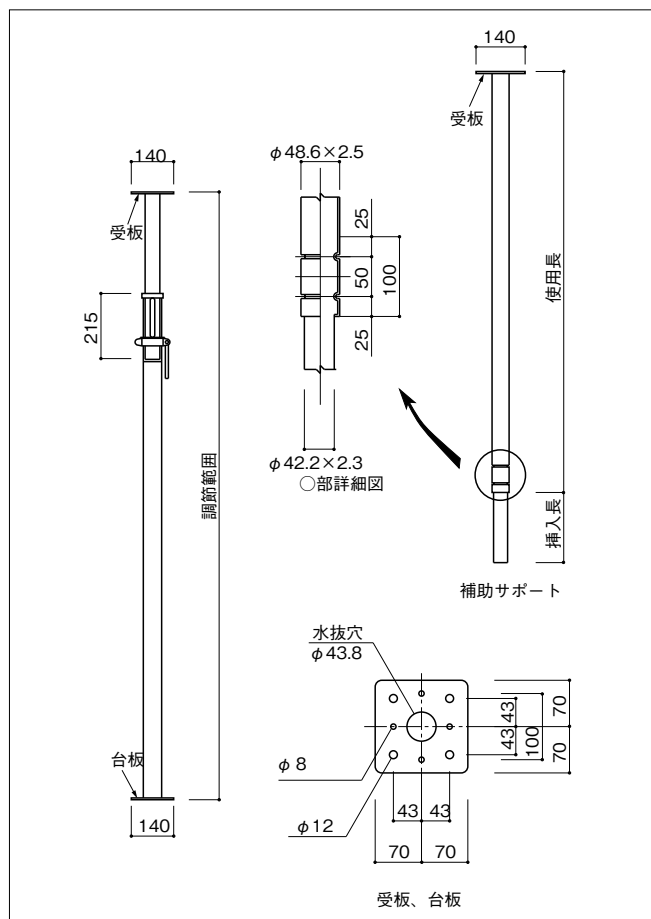

⚠ 注意

- ① 必ず水平力に対して筋違を設けて下さい。
- ② パイプサポートの受板には一様に荷重をかけ、偏芯荷重を起こさないようにして下さい。
- ③ パイプに凹みを生じたものは取替えて下さい。
- ④ パイプサポートと木製併用は荷重のかかり方が一定しないので併用しないで下さい。
- ⑤ 点検
 - A 受板、台板の曲り
 - B パイプ曲り、凹み、傷
 - C ピンの曲り
 - D ネジ管の傷
 - E 部品の状況
- ⑥ 階段、梁のハンチなどの部分で、パイプサポートを斜めにして建て込む必要がある場合には、サポートの頭部または脚部にキャンバーを用い、かつ根がらみ、滑動防止等を取りつけて安定させて下さい。
- ⑦ 高さ7m以上（パイプサポートの2本継ぎをこえる長さ）の支保工を必要とする場合は、原則としてサポート1本分の高さを残して、枠組その他によって構台を組み、その上にパイプサポートを設置して下さい。
- ⑧ パイプサポートは3本以上継がないで下さい。
- ⑨ 根がらみクランプは、中間及び頭つなぎには使用しないで下さい。

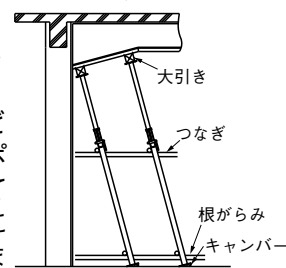

DATA 品名・規格・寸法

(単位:mm)

	品名・規格	調整範囲	重量 (kg)
パイプサポート	15型	420~ 620	6
パイプサポート	20型	610~ 900	7
パイプサポート	30型	950~1400	9
パイプサポート	40型	1250~2000	10
パイプサポート	60型	1800~3000	13

品名・規格	使用長	挿入長	質量
サポート補助L-1200	1,200	200	5.1kg
サポート補助L-1500	1,500	290	5.4kg

(単位:mm)

名称	規格・仕様
差込管	φ48.6×2.5 STK-500
腰管	φ60.5×2.3 STK-400
受板・台板	140×140×6 SS400
止めピン	φ12×100 S-35C
ネジ管	φ60.5×3.8 SGP

名称	規格・仕様
柱入管	φ48.6×2.5 STK-500
挿入管	φ42.2×2.3 SGP
受板	140×140×6 SS400

●つなぎ材のとり方

- 1) 2.4m未満の使用長に対しては許容荷重2,000kgf(19.6kN)を限度として扱う。
- 2) 2.4m以上3.5m未満の使用長に対しては表1の許容支持力による。ただし2m以内に中間つなぎを設けた場合の許容支持力は2,000kgf(19.6kN)とする。
- 3) 3.5m以上の使用長に対しては許容荷重2,000kgf(19.6kN)を限度とし、高さ2m以内ごとに中間つなぎを直角方向に設け、かつ中間つなぎの変位を防止する措置を講ずる。
- 4) 補助サポートを使用の場合必ず中間継ぎを設けてください。

強度

品名・規格	使用荷重
サポート 60型	2,000kgf(19.6kN)以下
サポート 40型	2,000kgf(19.6kN)以下

上記強度は、使用長さ2,400mm以上の場合、中間つなぎを設けることを前提としており、つなぎを設けない場合の使用強度は、サポート 60型：1,000kgf(9.8kN)以下
サポート 40型：1,500kgf(14.7kN)以下となります。

●パイプサポートにつなぎ材(φ48.6)で補強の際は必ずクランプをご使用下さい。

●参考図

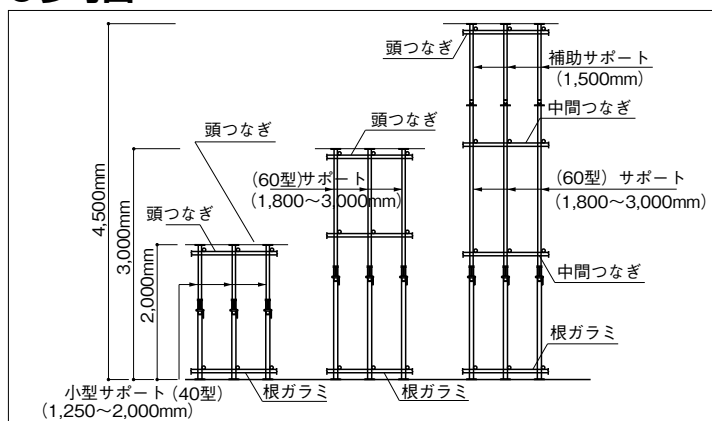

●表1
パイプサポートの許容支持力

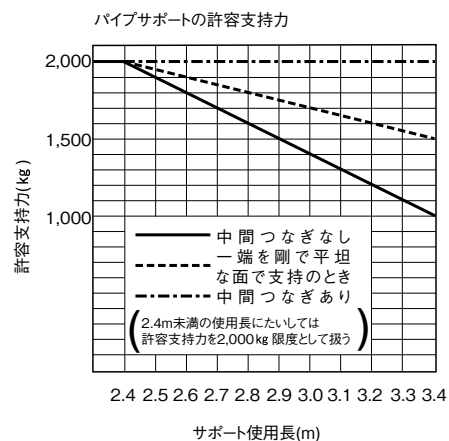

サポートクランプ(φ60.5×φ48.6) 直交・自在 0.8Kg



芯々寸法:約75mm

強力サポート

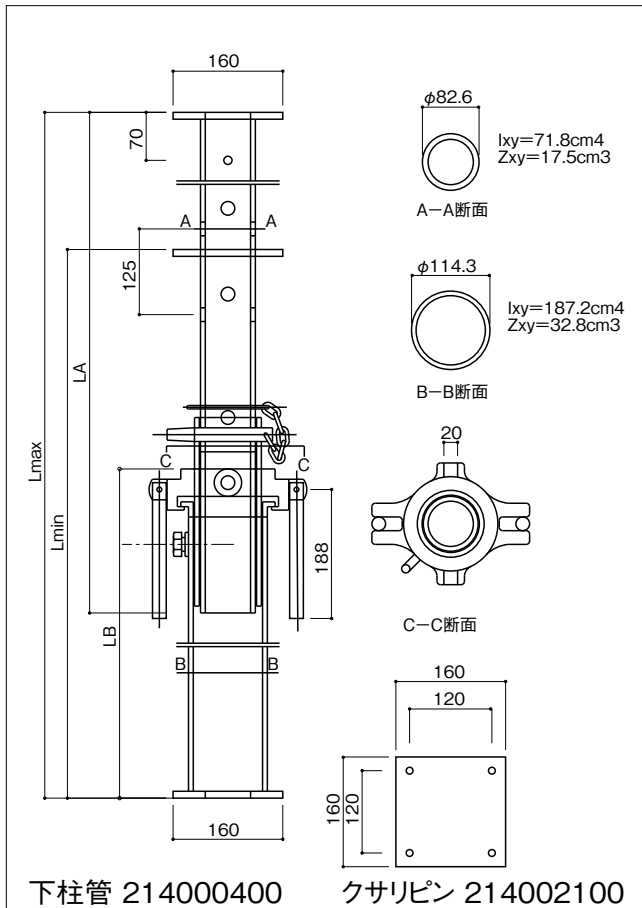

強度

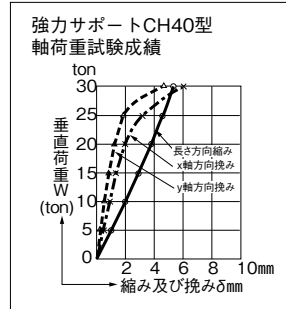

上柱用クランプ (直交/自在)
3.8kg
(φ82.6×φ48.6)

下柱用クランプ (直交/自在)
4.1kg
(φ114.3×φ48.6)

●柱頭部 214002200

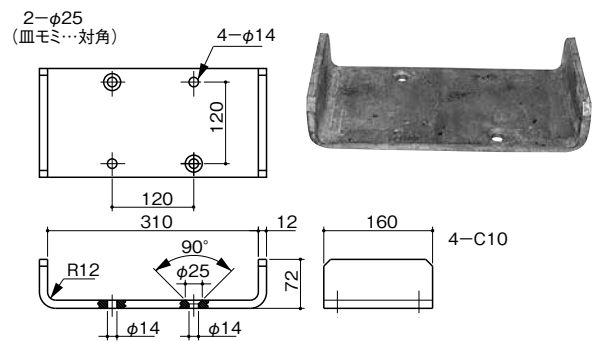

DATA 品名・規格・寸法

型式	調節長		上下柱長		上下柱質量		総質量	許容耐圧強度
	Lmax	Lmin	LA	LB	上柱	下柱		
CH24型	2,470mm	1,815mm	1,009mm	1,629mm	12.6kg	27.5kg	40.1kg	15.0tf(147kN)
CH32型	3,270mm	1,865mm	1,809mm	1,629mm	21.6kg	27.5kg	49.0kg	15.0tf(147kN)
CH40型	4,070mm	2,665mm	2,609mm	1,629mm	30.5kg	27.5kg	58.0kg	13.0tf(127kN)
CH50型	5,070mm	3,665mm	3,609mm	1,629mm	41.8kg	27.5kg	69.3kg	10.0tf(98kN)

⚠ 注意

- ①許容荷重は、両端が剛で平押しの場合ですが、使用時には根がらみ、首がらみ等のつなぎを設けて下さい。
- ②使用時には、鎖ピンを必ず十文字に2本共、セットして下さい。また、ピンは正規のものを使用し、確実に差し込んで下さい。
- ③運搬等の取扱い中に、下柱の台板の穴に指を入れないで下さい。(図参照)

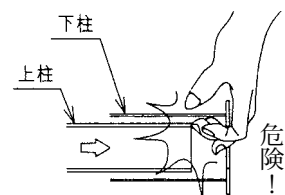

四角支柱

●四角支柱 SSH(L)

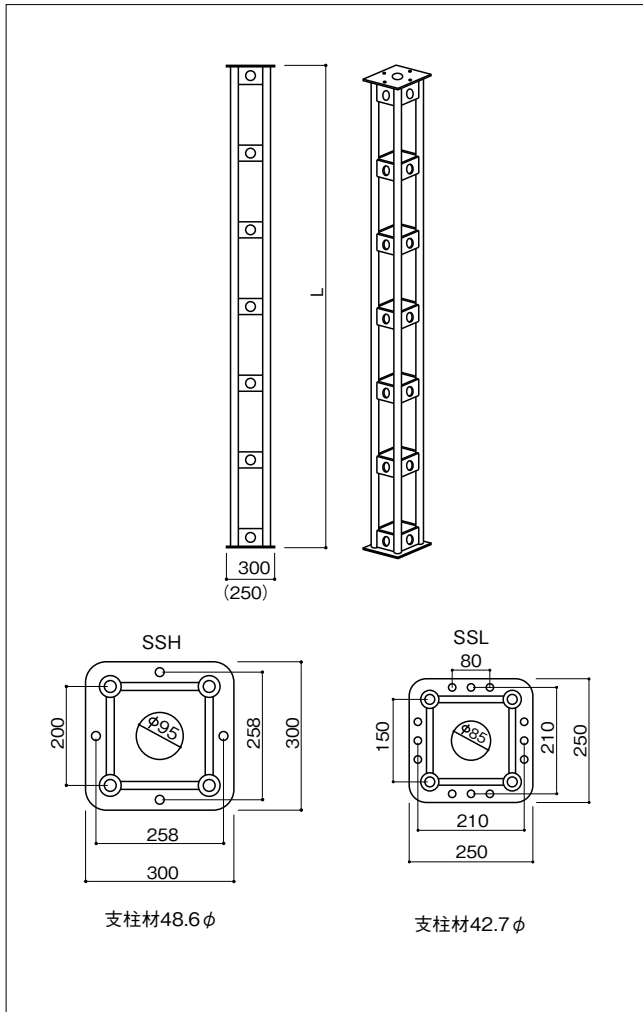

⚠ 注意

- ① 許容荷重は20tf(196kN)ですが下記の事項を守ってください。
 - イ) 支柱、特にジャッキに偏芯荷重がかからないようにしてください。
 - ロ) 振止めはジョイント毎に直角2方向にとり固定してください。
 - ハ) 地耐力223t/m²以上で、かつ不同沈下が起こらないようにしてください。
- ② ジャッキの摺動部は油をきらさないように注意してください。
- ③ 支柱に偏芯荷重や水平力がかかる恐れがある場合、支柱を増加する等、特別の処置をとってください。
- ④ つなぎのボルトは充分締めつけてください。

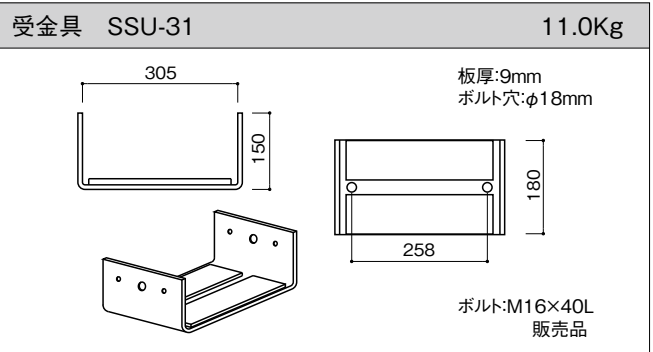
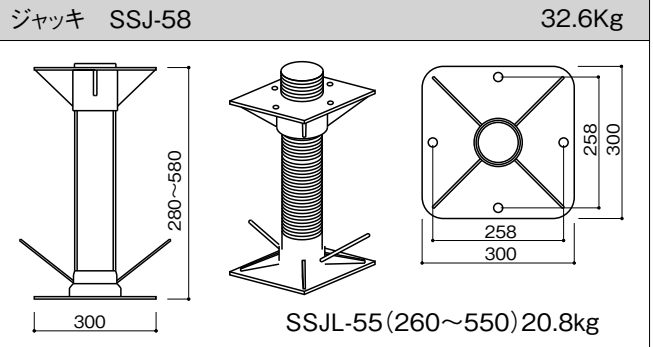

*支柱、ジャッキ等のジョイントは、ボルトを使用してください。

DATA 品名・規格・寸法

品名・規格	長さ L	質量	断面積	断面二次半径	断面係数	断面二次モーメント
四角支柱 SSH(L)-65	650mm	21.0kg(14.1kg)	13.932cm ² (12.156cm ²)	10.13cm (7.63cm)	141.21cm ³ (94.5cm ³)	1,430.5cm ⁴ (708.5cm ⁴)
四角支柱 SSH(L)-125	1,250mm	32.3kg(22.1kg)				
四角支柱 SSH(L)-200	2,000mm	42.3kg(31.1kg)				
四角支柱 SSH(L)-225	2,250mm	46.5kg(33.5kg)				
四角支柱 SSH(L)-300	3,000mm	56.6kg(37.5kg)				

●四角支柱の組合せ表

(単位:mm)

ユニット柱の組合せ						ユニット柱とジャッキSSJ-58(SSJL-55)の組合せ							
SSH (SSL) 65	SSH (SSL) 125	SSH (SSL) 200	SSH (SSL) 225	SSH (SSL) 300	長さ L	質量		高さ H L+SSJ(280~580)	質量		高さ H L+2×SSJ	質量	
						SSH	SSL		SSH	SSL		SSH	SSL
1					650	21.0kg	14.1kg	930~ 1,230	64.9kg	41.9kg	1,210~ 1,810	97.6kg	62.7kg
	1				1,250	32.3kg	22.1kg	1,530~ 1,830	76.2kg	49.9kg	1,810~ 2,410	108.9kg	70.7kg
2					1,300	42.0kg	28.2kg	1,580~ 1,880	85.9kg	56.0kg	1,860~ 2,460	118.6kg	76.8kg
1	1				1,900	53.3kg	36.2kg	2,180~ 2,480	97.2kg	64.0kg	2,460~ 3,060	129.9kg	84.8kg
		1			2,000	42.3kg	31.1kg	2,280~ 2,580	86.2kg	58.9kg	2,560~ 3,160	118.9kg	79.7kg
			1		2,250	46.5kg	33.5kg	2,530~ 2,830	90.4kg	61.3kg	2,810~ 3,410	123.1kg	82.1kg
	2				2,500	64.6kg	44.2kg	2,780~ 3,080	108.5kg	72.0kg	3,060~ 3,660	141.2kg	92.8kg
1		1			2,650	63.3kg	45.2kg	2,930~ 3,230	107.2kg	73.0kg	3,210~ 3,810	139.9kg	93.8kg
1			1		2,900	67.5kg	47.6kg	3,180~ 3,480	111.4kg	75.4kg	3,460~ 4,060	144.1kg	96.2kg
				1	3,000	56.6kg	37.5kg	3,280~ 3,580	100.5kg	65.3kg	3,560~ 4,160	133.2kg	86.1kg
	1	1			3,250	74.6kg	53.2kg	3,530~ 3,830	118.5kg	81.0kg	3,810~ 4,410	151.2kg	101.8kg
	1		1		3,500	78.8kg	55.6kg	3,780~ 4,080	122.7kg	83.4kg	4,060~ 4,660	155.4kg	104.2kg
	3				3,750	96.9kg	66.3kg	4,030~ 4,330	140.8kg	94.1kg	4,310~ 4,910	173.5kg	114.9kg
		2			4,000	84.6kg	62.2kg	4,280~ 4,580	128.5kg	90.0kg	4,560~ 5,160	161.2kg	110.8kg
		1	1		4,250	88.8kg	64.6kg	4,530~ 4,830	132.7kg	92.4kg	4,810~ 5,410	165.4kg	113.2kg
			2		4,500	93.0kg	67.0kg	4,780~ 5,080	136.9kg	94.8kg	5,060~ 5,660	169.5kg	115.6kg
	2		1		4,750	111.1kg	77.7kg	5,030~ 5,230	155.0kg	105.5kg	5,310~ 5,910	187.7kg	126.3kg
		1		1	5,000	98.9kg	68.6kg	5,280~ 5,580	142.8kg	96.4kg	5,560~ 6,160	175.5kg	117.2kg
			1	1	5,250	103.1kg	71.0kg	5,530~ 5,830	147.0kg	98.8kg	5,810~ 6,410	179.7kg	119.6kg
	1	1	1		5,500	121.1kg	86.7kg	5,780~ 6,080	165.0kg	114.0kg	6,060~ 6,660	197.7kg	135.3kg
	1		2		5,750	125.3kg	89.1kg	6,030~ 6,330	169.2kg	116.9kg	6,310~ 6,910	201.9kg	137.7kg
				2	6,000	113.2kg	75.0kg	6,280~ 6,580	157.1kg	102.8kg	6,560~ 7,160	189.8kg	123.6kg
		2	1		6,250	131.1kg	95.7kg	6,530~ 6,830	175.0kg	123.5kg	6,810~ 7,410	207.7kg	144.3kg
		1	2		6,500	135.3kg	98.1kg	6,780~ 7,080	179.2kg	125.9kg	7,060~ 7,660	211.9kg	146.7kg
			3		6,750	139.5kg	100.5kg	7,030~ 7,330	183.4kg	128.3kg	7,310~ 7,910	216.1kg	149.1kg
		2		1	7,000	141.2kg	99.7kg	7,280~ 7,580	185.1kg	127.5kg	7,560~ 8,160	217.8kg	148.3kg
	1	1	1		7,250	145.4kg	102.1kg	7,530~ 7,830	189.3kg	129.9kg	7,810~ 8,410	222.0kg	150.7kg
			2	1	7,500	149.6kg	104.5kg	7,780~ 8,080	193.5kg	132.3kg	8,060~ 8,660	226.2kg	153.1kg
	1	1	2		7,750	167.6kg	120.2kg	8,030~ 8,330	211.5kg	148.0kg	8,310~ 8,910	244.2kg	168.8kg
		1		2	8,000	155.5kg	106.1kg	8,280~ 8,580	199.4kg	133.9kg	8,560~ 9,160	232.1kg	154.7kg
			1	2	8,250	159.7kg	108.5kg	8,530~ 8,830	203.6kg	136.3kg	8,810~ 9,410	236.3kg	157.1kg
		2	2		8,500	177.6kg	129.2kg	8,780~ 9,080	221.5kg	157.0kg	9,060~ 9,660	254.2kg	177.8kg
		1	3		8,750	181.8kg	131.6kg	9,030~ 9,330	225.7kg	159.4kg	9,310~ 9,910	258.4kg	180.2kg
				3	9,000	169.8kg	112.5kg	9,280~ 9,580	213.7kg	140.3kg	9,560~ 10,160	246.4kg	161.1kg
		2	1	1	9,250	187.7kg	133.2kg	9,530~ 9,830	231.6kg	161.0kg	9,810~ 10,410	264.3kg	181.8kg
		1	2	1	9,500	191.9kg	135.6kg	9,780~ 10,080	235.8kg	163.4kg	10,060~ 10,660	268.5kg	184.2kg
			3	1	9,750	196.1kg	138.0kg	10,030~ 10,330	240.0kg	165.8kg	10,310~ 10,910	272.7kg	186.6kg
		2		2	10,000	197.8kg	137.2kg	10,280~ 10,580	241.7kg	165.0kg	10,560~ 11,160	274.4kg	185.8kg
	1			3	10,250	202.1kg	134.6kg	10,530~ 10,830	246.0kg	162.4kg	10,810~ 11,410	278.7kg	183.2kg
			2	2	10,500	206.2kg	142.0kg	10,780~ 11,080	250.1kg	169.8kg	11,060~ 11,660	282.8kg	190.6kg

注)1.ユニット柱とジャッキの組合せ時の質量には梁受金具 SSU-31:11.2kg、SSUL-31:7kgを含む。
2.表面処理:溶融亜鉛メッキ

※軽量型 (SSL) 寸法は上記表より差引いて下さい。
MIN MAX
L+SSJL……………の時 -20 -30
L+SSJL+SSJLの時 -40 -60

STシステム

良いもの程 ^{シンプル} 単純です。

特徴

- ① **単純組立** スタッキングフレームを積み上げるだけです。
- ② **単純管理** 基本構成部材はわずか7点！部材管理がとても簡単です。
- ③ **高効率移動** 揚重機でタワー支保工のまま吊って移動ができます。
- ④ **重荷重対応** 1タワーの最大許容荷重が22tなのでスパンがとばせ作業スペースが広く取れます。
(タワー式支保工Ⅰの場合)
- ⑤ **工期短縮** 単純組立、高効率移動できるので作業性が大幅に向上します。

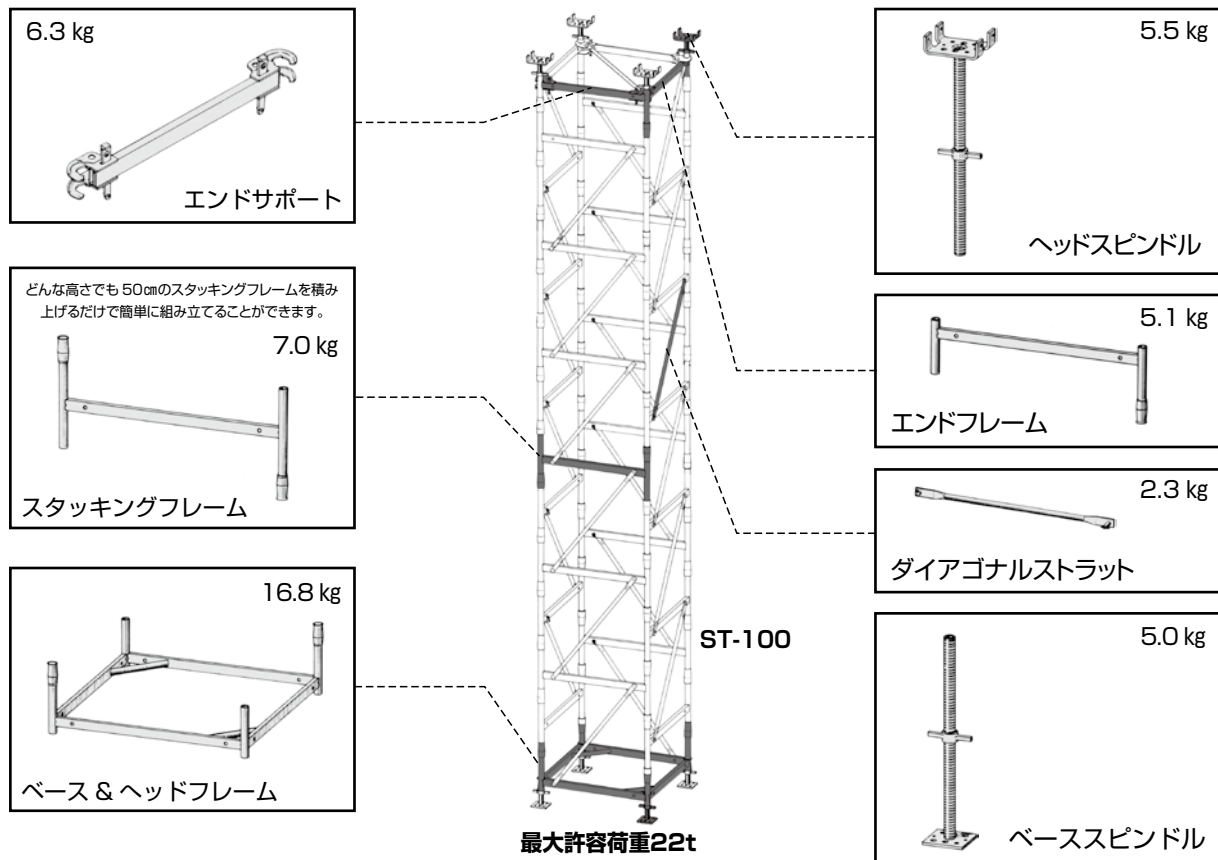

組立が簡単な秘密はこの接続カップ
誰がやっても上下のスタッキングフレームがお互いに確実に重なり、一本の支柱と同じになるような特殊な形状にしていますので、安心して組み立てることができます。

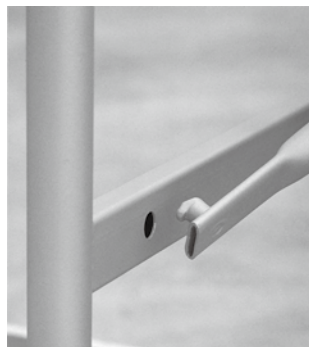

ダイアゴナルストラット(ブレース)
一方がこのようなツメ状の固定金具がついており、もう一方がグラビティロックになっているため誰でも素早く取付けできます。

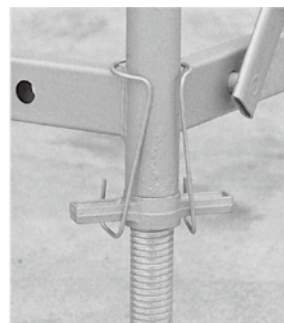

セーフティストラップで安全に吊れます。

横組



① ベース&ヘッドフレームにベーススピンドルを差し込みセーフティストラップで固定します。

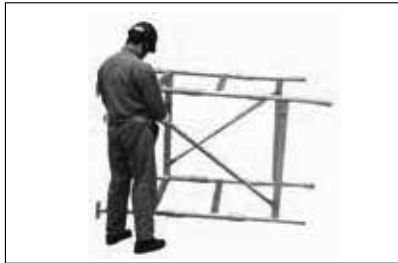

② スタッキングフレームを対面する2構面ずつ差し込み、ダイアゴナルストラットを取り付けます。タワーの必要高さまでこの作業を繰り返します。

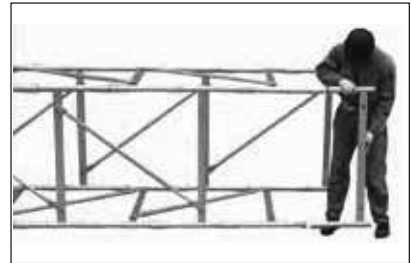

③ タワー上端部分にきたらエンドフレームを差し込み、ダイアゴナルストラットを取付けます。

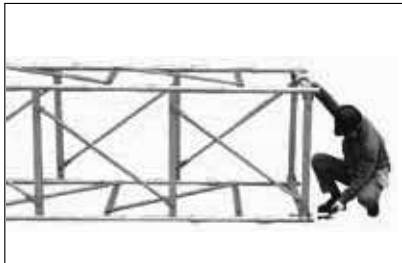

④ エンドフレームに直交する面にエンドサポートを取付けます。



⑤ ヘッドスピンドルを差し込み、セーフティストラップで固定します。

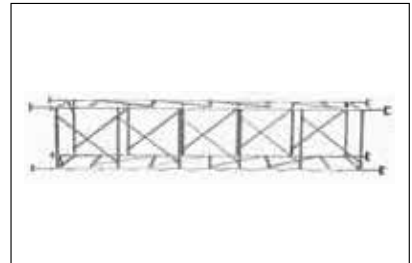

⑥ 完成です。この後、揚重機で吊って建込み位置まで移動します。

縦組

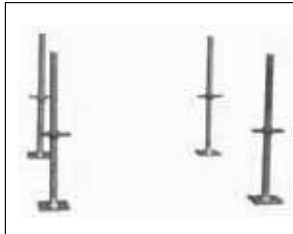

① ベーススピンドルを並べます。

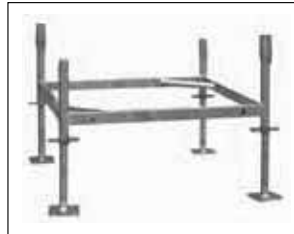

② ベース&ヘッドフレームを差し込みます。



③ スタッキングフレームを差し込みます。



④ ダイアゴナルストラットを取付けます。タワー上端部分になるまで③④の作業を繰り返します。高所では枠足場、高所作業台、高所作業車等を利用します。



⑤ エンドフレーム、エンドサポートを差し込みます。



⑥ エンドサポートを固定しヘッドスピンドルを差し込みます。



⑦ セーフティストラップでヘッドスピンドルを固定します。

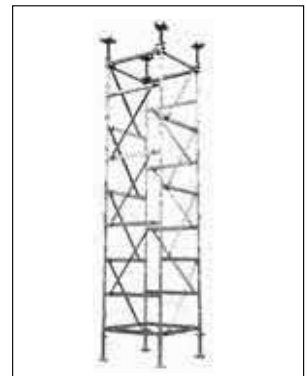

⑧ 完成です。揚重機で所定の位置まで吊り込みます。

ベース&ヘッドフレーム

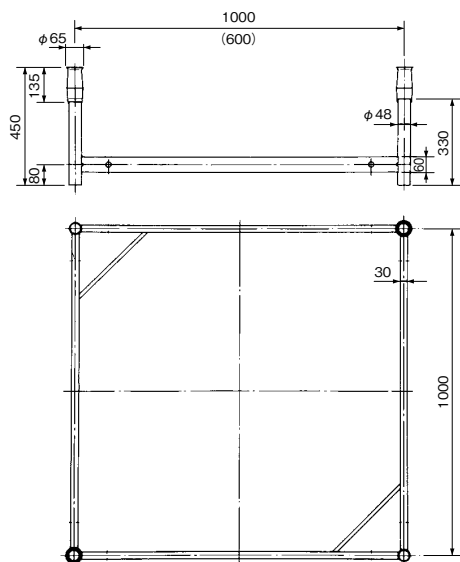

製品名	重量kg
ST100 ベース & ヘッドフレーム	16.8
ST 60 ベース & ヘッドフレーム	12.0

()内の寸法はST60

ベーススピンドル

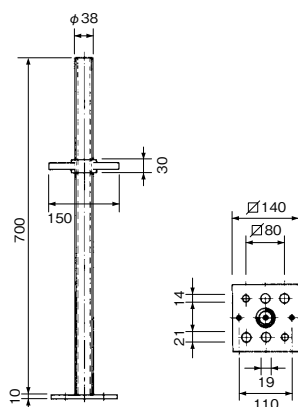

ST60 水平ブレース

調節長は100~550mm

製品名	重量kg
ベーススピンドル 700	5.0

ヘッドスピンドル

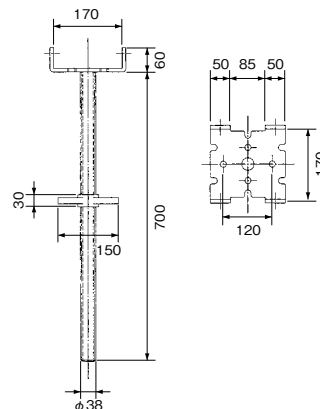

調節長は100~550mm

製品名	重量kg
ヘッドスピンドル	5.5

スタッキングフレーム

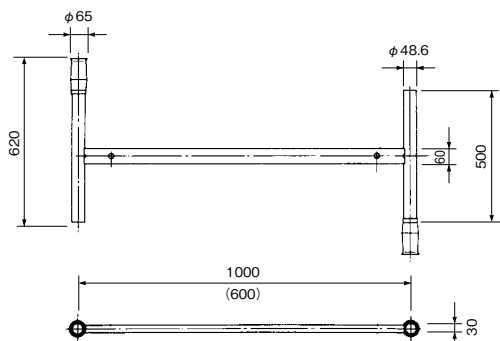

製品名	重量kg
ST100 スタッキングフレーム	7.0
ST60 スタッキングフレーム	5.8

()内の寸法はST60

エンドフレーム

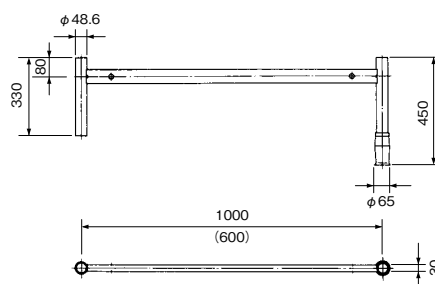

製品名	重量kg
ST100 エンドフレーム	5.1
ST60 エンドフレーム	3.9

()内の寸法はST60

ダイアゴナルストラット

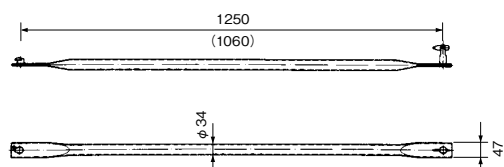

製品名	重量kg
ST100 ダイアゴナルストラット	2.3
ST60 ダイアゴナルストラット	1.9
ST60 水平ブレース	1.5

()内の寸法はST60

エンドサポート

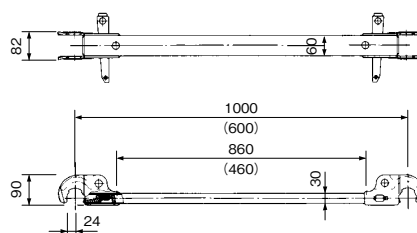

製品名	重量kg
ST100 エンドサポート	6.3
ST60 エンドサポート	5.1

()内の寸法はST60

主要部材及び補助部材

●種類

6つの主要部材を組み合わせる事により
フレームタワーは必要な高さに調整出来
ます。

IDヘッドジャッキ（重量：8.3kg）
ジャッキの許容傾斜度：6%
高さ調整範囲：8.0cm～29.0cm

IDベースジャッキ（重量：7.5kg）
ジャッキの許容傾斜度：6%
高さ調整範囲：9.0cm～30.0cm

IDフレーム133（重量：17.4kg）
IDフレーム100（重量：14.6kg）
フレームは内蔵された抜け止め防止金具に
より連結されます。
高さ：133.5cm又は100.0cm

IDブレース133（重量：3.4kg）
IDブレース100（重量：2.4kg）
上部はブレピンに結合され、下部はブレース
のフックがフレームの横架材を掴む。
各フレームには必ず使用します。

ID根がらみフレーム10（重量：14.4kg）
水平繋ぎ及び水平筋交いとして、上部及び
下部に必ず使われます。
高さ：上部に使用：16cm
：下部に使用：9cm

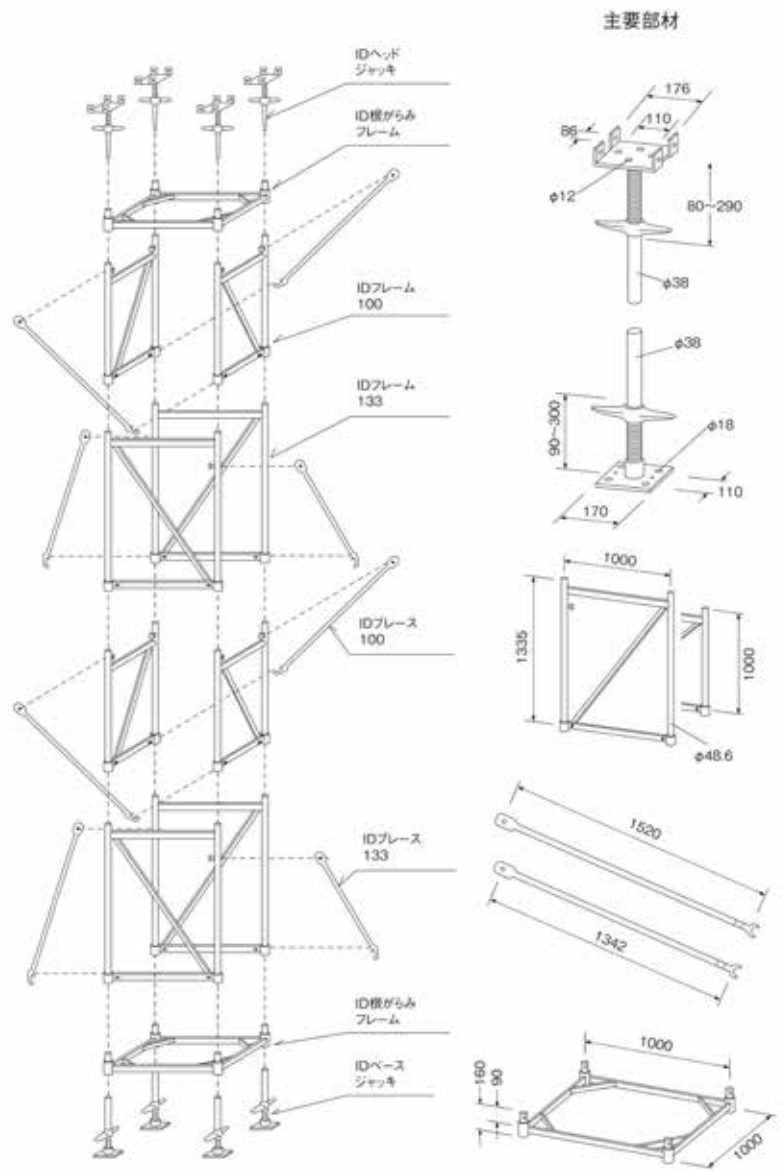

積載荷重

■フレームタワーの高さと積載荷重表

フレームタワーの高さ H (m)	1タワー当たりの 許容積載荷重 (kN)	脚管1本当たりの 積載荷重（許容荷重） (kN)
0<H≤15	235.36 (24t)	58.84 (6t)
15<H≤25	196.12 (20t)	49.03 (5t)
25<H≤35	156.92 (16t)	39.23 (4t)

- * 偏荷重・片荷重・設計荷重以上の荷重がかからない様注意する。
- * 必要に応じ単管・クランプで繋ぎで取る。
- * 組み立て時に於いてフレームタワーの高さが5m以上の場合5m以内毎に、必ずフレームタワー同士を繋ぐ。

アルプロップ

PC工事等の仮設に最適なアルミサポート

施工例



コンクリート製床板受け

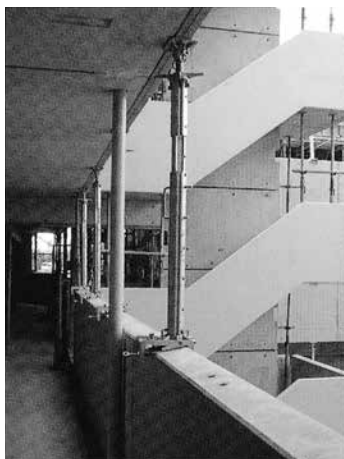

PCバルコニー受け (PCベース併用)

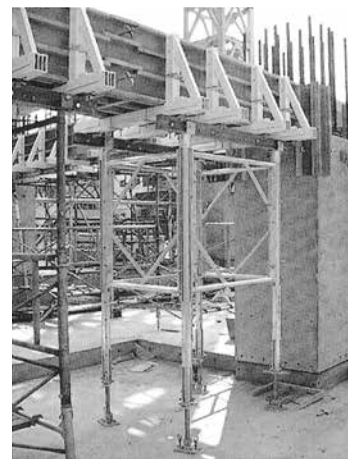

テーブルフォーム



PC梁受けの使用例



ベランダ受けの使用例



PCベース取付例

特徴

- ①アルミ合金使用の軽量部材
- ②豊富な製品で幅広い適応範囲
- ③すぐれた強度と作業効率アップ

用途

- ①単体のサポートとして
- ②大梁・小梁の支柱として
- ③ハーフスラブの支柱として
- ④タワー・テーブルフォーム式支保工など
- ⑤組合わせとして
- ⑥ベランダ廊下の支柱として
- ⑦従来のサポートの間隔を大きくしたいとき

アルプロップ調整寸法表

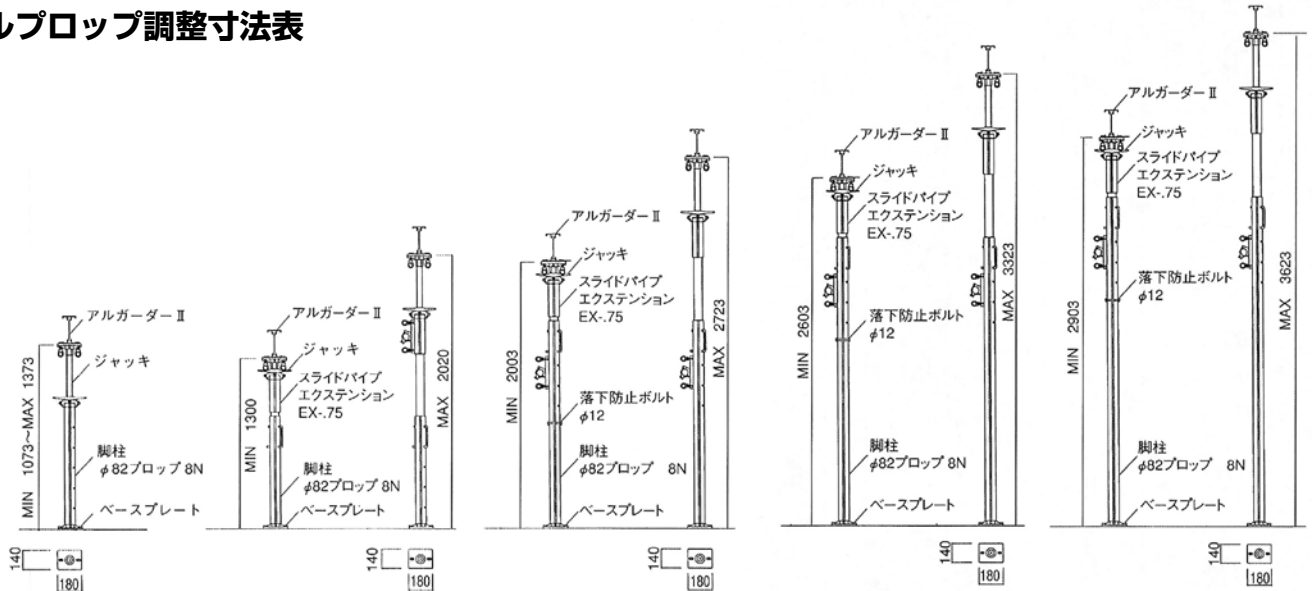

アルプロップ9型 (APR-9N)		APR8EX-7.5	APR15EX-7.5	APR21EX-7.5	APR24EX-7.5
許容荷重	39.23kN/本(4t/本)	39.23kN/本(4t/本) [連けいあり]	39.23kN/本(4t/本) [連けいあり]	39.23kN/本(4t/本) [連けいあり]	39.23kN/本(4t/本) [連けいあり]
質量	8.8kg	13.64kg	15.39kg	16.88kg	17.62kg
使用長さ	20m	3.0m	MAX2723	MAX3323	MAX3623
	1.0m				
		2.0m	MAX2020	MAX2603	
		1.0m	MAX1300		

(注) 上表中、「連けいあり」とは、パイプサポートについて高さ2m以内ごとに水平2方向より水平つなぎを緊結金具で取り付けることをいう。

アルガーダーII (W)

品名	長さm	質量kg
アルガーダーII 9W	0.9	6.03
アルガーダーII 12W	1.2	8.04
アルガーダーII 15W	1.5	10.05
アルガーダーII 18W	1.8	12.06
アルガーダーII 21W	2.1	14.07
アルガーダーII 24W	2.4	16.08
アルガーダーII 27W	2.7	18.09

形状主要寸法 (m/m)

構成部材

<p>つなぎクランプ N48.6(ワンタッチ式)</p>	<p>PCベース(3.3kg)</p>
<p>つなぎクランプ 48.6φ×82.6φ(直交・自在)</p>	<p>トライバット(ワンタッチ式) (TPN-20) (11.0kg)</p>
<p>PCベースN(4.7kg)</p>	

12Kアルミサポート

軽い！ 7L標準型10.8kg、強い！ 許容支持力4ton

特徴

- ①アルミニウムで軽量化 ②高強度（A6061-T6合金） ③システム化（豊富なオプション）
- ④作業負荷が軽減されます ⑤耐久性・機能性に優れています

施工例

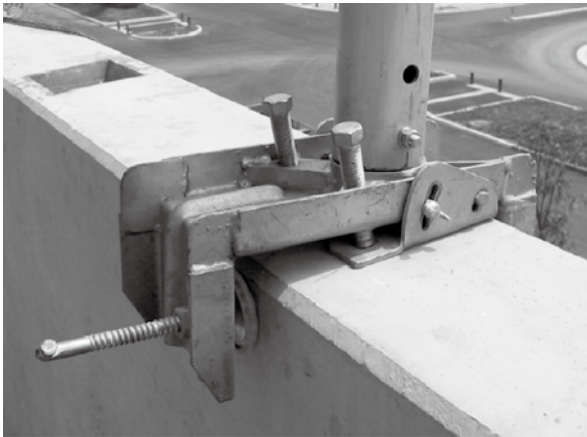

●ストリンガービーム

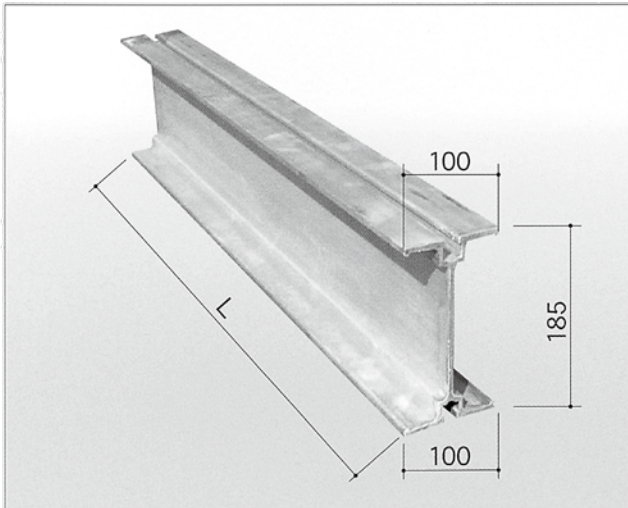

品名	識別色	寸法L(mm)	重量(kg)
ストリンガービーム900	赤	900	5.53
ストリンガービーム1200	緑	1,200	7.37
ストリンガービーム1500	青	1,500	9.21
ストリンガービーム1800	黄	1,800	11.05
ストリンガービーム2100	水色	2,100	12.90
ストリンガービーム2400	黄緑	2,400	14.74
ストリンガービーム2700	赤	2,700	16.58
ストリンガービーム3000	緑	3,000	18.42

●断面性能表

項目		性能
断面積二次モーメント	Ix	1,261cm ⁴
断面係数	Zx	136cm ³
許容曲げ応力度	fb	1,100kg/cm ²
ヤング係数	E	7 × 10 ⁹ kg/cm ²
断面積	A	22.746cm ²
単位重量	W	6.141kg/m

部品の仕様と組合せ

① レグ (アルミ合金製)

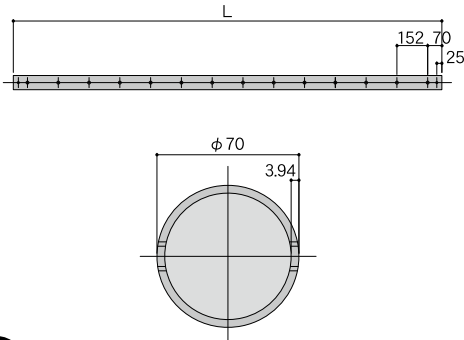

DATA 品番・品名・寸法

品番	識別色	品名	寸法 (mm)	重量 (kg)
12K-3L	赤	12K レグ3	900×φ70	1.99
12K-4L	緑	12K レグ4	1,204×φ70	2.67
12K-5L	青	12K レグ5	1,508×φ70	3.34
12K-6L	黄	12K レグ6	1,812×φ70	4.01
12K-7L	水色	12K レグ7	2,116×φ70	4.69
12K-8L	黄緑	12K レグ8	2,420×φ70	5.36
12K-9L	赤	12K レグ9	2,724×φ70	6.01
12K-10L	緑	12K レグ10	3,028×φ70	6.68

(※)の商品は、地域によって対応できない商品となっておりますので、詳細は各担当にお問合せ下さい。

② エクステンションチューブ (鋼製・アルミ合金製)

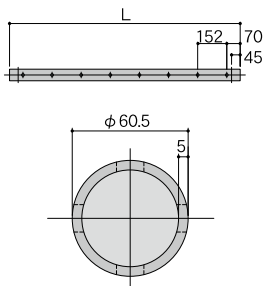

DATA 品番・品名・寸法

品番	識別色	品名	寸法 (mm)	重量 (kg)
12K-AEXT-3	赤	12K Aチューブ3	900×φ60.5	2.0
12K-AEXT-4	緑	12K Aチューブ4	1,204×φ60.5	2.7
12K-EXT-6	黄	12K Sチューブ6	1,812×φ60.5	8.2

③ 大引受 (アルミダイキャスト製)

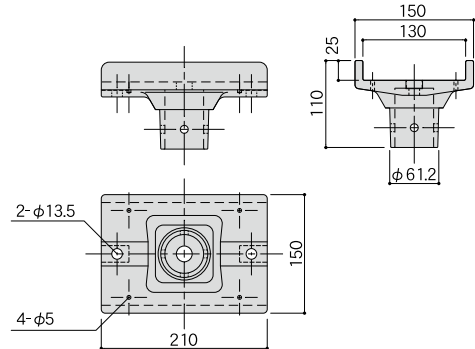

DATA 品番・品名・寸法

品番	品名	寸法 (mm)	重量 (kg)
12K-AHP	12K 大引受A	210×150×110	1.9

④ ベースプレート (トッププレート兼用) (アルミダイキャスト製)

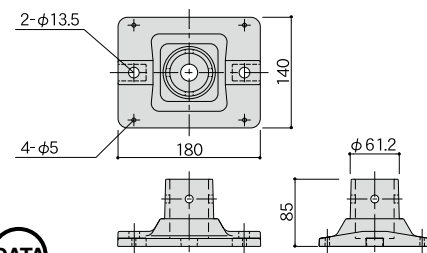

DATA 品番・品名・寸法

品番	品名	寸法 (mm)	重量 (kg)
12K-ABP	12K ベース	180×140×85	1.03

⑤ ベースクランプ (鋼製)

- ・下図は、ベースクランプW (ワイド)
- ・ご指定が無い場合は、ベースクランプW (ワイド) を出荷します。

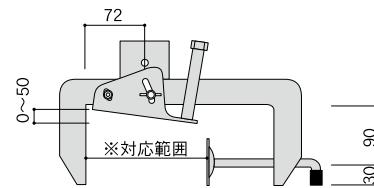

DATA 品番・品名・寸法

※ 対応範囲 (12K-BCL: 120~210mm・12K-BCLW: 120~230mm)

品番	品名	寸法 (mm)	重量 (kg)
12K-BCL	12K ベースクランプ	296.4×132.7×130	4.5
12K-BCLW	12K ベースクランプW	321.4×153.2×130	4.7

標準型サポート

●ヘッド部分ストリンガービーム使用の場合

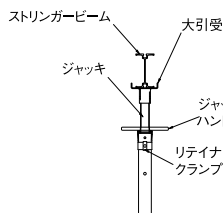

組合せ例 タイプ **BJ7B** の場合
 B: ベースプレート (トッププレート)
 J: ジャッキ+ジャッキハンドル
 7: レグ7
 B: ベースプレート
 ※ O: 大引受

組合せ	タイプ	MAX/460 MIN/150	MAX/460 MIN/150	MAX/460 MIN/150	MAX/460 MIN/150	MAX/460 MIN/150	MAX/460 MIN/150	MAX/460 MIN/150	MAX/460 MIN/150
8.09/8.96	BJ3B/OJ3B	35 305(L/23)	35 305(L/23)	35 305(L/23)	35 305(L/23)	35 305(L/23)	35 305(L/23)	35 305(L/23)	35 305(L/23)
8.77/9.64	BJ4B/OJ4B	35 305(L/24)	35 305(L/24)	35 305(L/24)	35 305(L/24)	35 305(L/24)	35 305(L/24)	35 305(L/24)	35 305(L/24)
9.44/10.31	BJ5B/OJ5B	35 305(L/25)	35 305(L/25)	35 305(L/25)	35 305(L/25)	35 305(L/25)	35 305(L/25)	35 305(L/25)	35 305(L/25)
10.11/10.98	BJ6B/OJ6B	35 305(L/26)	35 305(L/26)	35 305(L/26)	35 305(L/26)	35 305(L/26)	35 305(L/26)	35 305(L/26)	35 305(L/26)
10.79/11.66	BJ7B /OJ7B	35 305(L/27)	35 305(L/27)	35 305(L/27)	35 305(L/27)	35 305(L/27)	35 305(L/27)	35 305(L/27)	35 305(L/27)
11.46/12.33	BJ8B/OJ8B	35 305(L/28)	35 305(L/28)	35 305(L/28)	35 305(L/28)	35 305(L/28)	35 305(L/28)	35 305(L/28)	35 305(L/28)
12.11/12.98	BJ9B/OJ9B	35 305(L/29)	35 305(L/29)	35 305(L/29)	35 305(L/29)	35 305(L/29)	35 305(L/29)	35 305(L/29)	35 305(L/29)
12.78/13.65	BJ10B/OJ10B	35 305(L/30)	35 305(L/30)	35 305(L/30)	35 305(L/30)	35 305(L/30)	35 305(L/30)	35 305(L/30)	35 305(L/30)

⑥ ジャッキ (アルミ合金製)

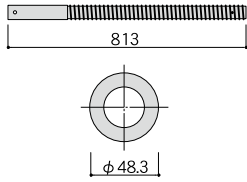

DATA 品番・品名・寸法

品番	品名	寸法 (mm)	重量 (kg)
12K-SJ	12K ジャッキ	813×φ48.3	2.35

⑦ ジャッキハンドル (鋼製)

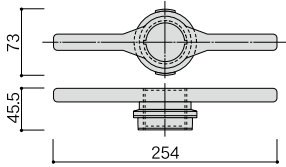

DATA 品番・品名・寸法

品番	品名	寸法 (mm)	重量 (kg)
12K-SJH	12K ジャッキハンドル	73×45.5×254	1.1

⑧ リティナークランプ (鋼製)

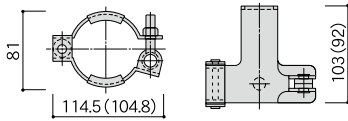

DATA 品番・品名・寸法

品番	品名	寸法 (mm)	重量 (kg)
12K-RC70	12K リティナー / レグ用	103×81×114.5	0.48
12K-RC60	12K リティナー / チューブ用	92×81×104.8	0.43

※ () 内はチューブ用の寸法

⑨ サポートピン (鋼製)

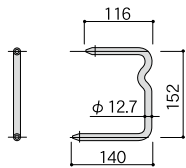

DATA 品番・品名・寸法

品番	品名	寸法 (mm)	重量 (kg)
12K-UP	12K サポートピン	164.7×140×φ12.7	0.38

⑩ サポートスタンド (鋼製・アルミ合金製)

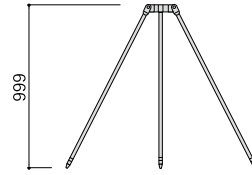

DATA 品番・品名・寸法

品番	品名	開脚寸法 (mm)	重量 (kg)
12K-SPS	12K サポートスタンド	φ1085×999h	6.0
12K-ASPS	12K サポートスタンドA		3.6

⑪ PCつなぎ (鋼製)

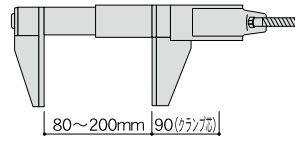

DATA 品番・品名・寸法

品番	品名	寸法 (mm)	重量 (kg)
12K-PCJ	12K PCつなぎ	151.3×144.3×425	3.3

⑫ 専用クランプ (鋼製)

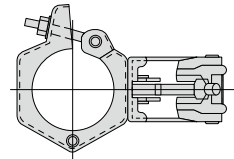

DATA 品番・品名・寸法

品番	品名	対応パイプ径 (mm)	重量 (kg)
12K-CLF70	12K 自在クランプ	φ70.0×φ48.6	0.9
12K-CLC70	12K 直交クランプ	φ70.0×φ48.6	0.9
12K-CLF60	自在クランプ (EXTチューブ用)	φ60.5×φ48.6	0.8
12K-CLC60	直交クランプ (EXTチューブ用)	φ60.5×φ48.6	0.8

⑬ Tボルト・蝶ナット (鋼製)

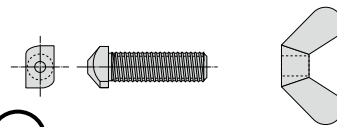

DATA 品番・品名・寸法

品番	品名	重量 (kg)
12K-TB-BN	12K Tボルト+蝶ナット	0.08

■ エクステンションサポート

組合せ例 タイプ B/JX47B の場合
 B: ベースプレート (トッププレート)
 J: ジャッキ+ジャッキハンドル
 X4: エクステンションチューブ4
 7: レグ
 B: ベースプレート
 ※ O: 大引受

組合せ	タイプ	品番	重量 (kg)
B	JX43B/OJX43B	MAX2307 MIN1541 EVT7+74 L=1204	11.10/11.97
		MAX312 MIN1541 EVT7+74 L=1204	11.78/12.65
B	JX44B/OJX44B	MAX2915 MIN1845 EVT7+74 L=1204	12.45/13.32
		MAX3219 MIN2149 EVT7+74 L=1204	13.12/13.99
B	JX45B/OJX45B	MAX3223 MIN2653 EVT7+74 L=1204	13.80/14.67
		MAX3827 MIN2757 EVT7+74 L=1204	14.47/15.34
B	JX46B/OJX46B	MAX411 MIN381 EVT7+74 L=1204	15.12/15.99
		MAX4435 MIN3855 EVT7+74 L=1204	15.79/16.66

インクサポート

品名	質量 (kg)
インクサポート0916型	6.1
1631型	10.0
インクベース	1.1

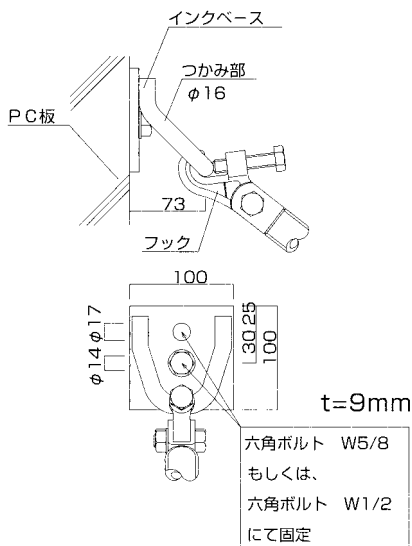
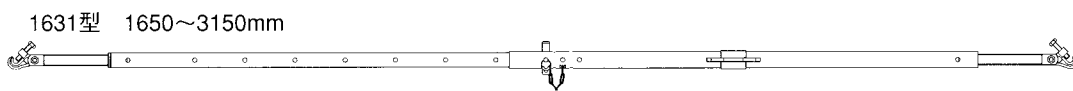
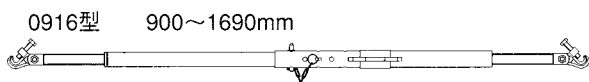

強度

許容荷重

4900N (500kgf)

説明

- ①PC板・型枠の建て込み調整サポートで、精度を确实・安全に確保します。
- ②軽量で持ち運びに便利です。(10kg/台…1631型)
- ③長さの微調整作業が容易で、持ち運びを考慮したハンドル位置になっています。

注意

1. 取扱い説明書をお読みください。
2. 許容荷重以下でご使用ください。
3. 床面に対して30～60°の範囲で使用してください。
4. インクサポートは、PC板建方時にPC板の角度(垂直)を微調整するもので、PC板全体の総重量を受け止めるサポートではありません。
5. インクサポートはPC板または、型枠の建込み調整以外に使用しないでください。
6. フックの締付ボルトは締付トルク4400N・cm(450kgf・cm)で締め込んでください。
7. フックが取付できる径はφ12～φ16mmです。

建入れサポート

特徴

アルミニウム合金製です。
軽くて扱いやすい。
操作性が良い。
寸法の調整が簡単・迅速。

タイプ別

	有効使用長 (mm)	重量 (kg/本)
S 型	1120 ~ 1790	6.7
M 型	1730 ~ 3120	8.7
L 型	2390 ~ 3780	9.8
L L 型	3590 ~ 4780	12.3

建入れサポートの施工例



構成

● 本体部品

No	品名
①	外管
②	内管
③	フック付きジャッキ(右ネジ)
④	フック付きジャッキ(左ネジ)
⑤	ロックナット(右ネジ)
⑥	ロックナット(左ネジ)
⑦	ジャッキナット(右ネジ)
⑧	ジャッキナット(左ネジ)
⑨	ハンドルピン(チェーン付き)

● オプション部品

No	品名
⑩	受ベース

重量 1.9kg

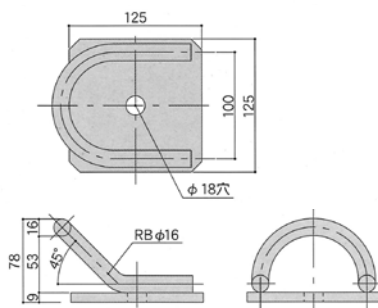

● 仕様図 (M型)

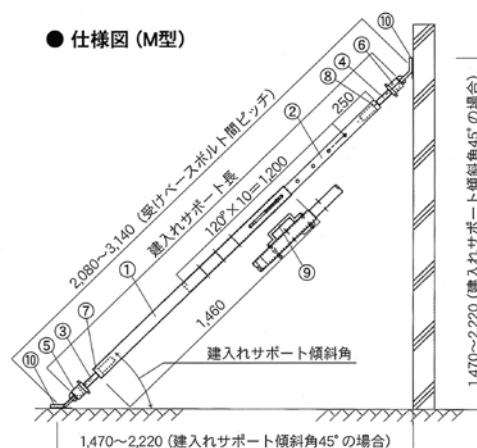

● フック付きジャッキ

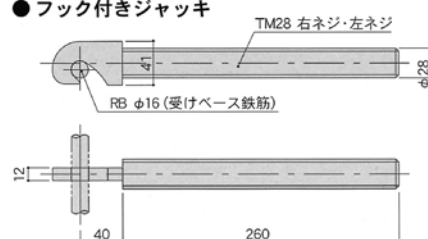

取付け方法



① アイボルトに先端フックを引っ掛け、ロックナットを回して固定します。



② 調節は上部内管と下部外管をスライドさせ、ピン穴にハンドルピンを差し込んで行います。微調節及び建入れ調節はハンドルピンを回転させて行います。



③ 受ベースに先端フックを引っ掛け、ロックナットを回して固定します。



受ベース



引っ掛けフックとロックナット

建入れサポートの強度

許容強度：(S、M型：引張・圧縮500kg) (L型、LL型：引張・圧縮400kg)

水平支保工

ホリービームSX

ホリービームSX(万能タイプ)

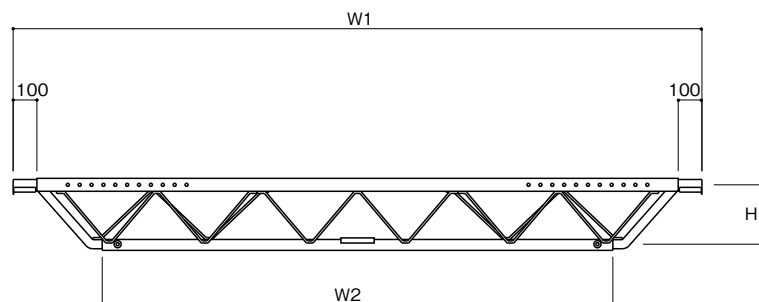

●端部詳細図

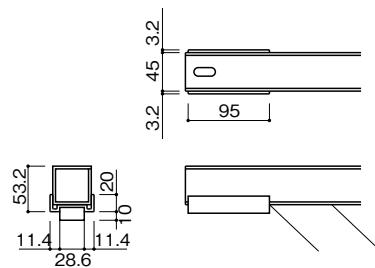

DATA 断面性能・材質

規格	本体寸法			施工寸法		質量	許容モーメント
	W ₁	W ₂	H	W金具使用	S造		
ショートビーム	950~1,400mm			1,055~1,555mm	870~1,370mm	8.4kg	110kgf・m(1078N・m)
SX-14	1,400~2,200mm	600mm	200mm	1,505~2,355mm	1,320~2,170mm	14.7kg	460kgf・m(4511N・m)
SX-22	2,200~3,800mm	1,400mm	250mm	2,305~3,955mm	2,120~3,770mm	24.7kg	800kgf・m(7845N・m)
SX-45	2,900~4,500mm	2,150mm	250mm	3,005~4,655mm	2,820~4,470mm	27.0kg	800kgf・m(7845N・m)
SX-48	3,800~4,800mm	3,100mm	280mm	3,905~4,955mm	3,720~4,770mm	32.5kg	1,000kgf・m(9806N・m)

W-O型受金具 2.7kg

許容強度
=800kgf
(7840N)

(側面図) (正面図)

W-50型受金具 3.0kg

許容強度
=800kgf
(7840N)

(側面図) (正面図)

R-O型受金具(回転型) 3.3kg

許容強度
=480kgf
(4700N)

(側面図) (正面図)

R-50型受金具(回転型) 3.7kg

許容強度
=480kgf
(4700N)

(側面図) (正面図)

根太無ピッチ表

床板厚(mm) 荷重(kgf/m ²)	120	130	140	150	160	170	180	190	200	210	220	230	250	300			
c o m ビームパン	シヨトビーム	100	582	618	654	690	726	762	798	834	870	906	942	978	1,050	1,230	
		110															
		120															
		130															
		140															
	S X 1 4	150															
		160															
		170															
		180															
		190															
		200															
		210															
		220															
		230															
		235															
	S X 2 2 4 5	230															
		240															
		250															
		260															
		270															
280																	
290																	
300																	
310																	
320																	
S X 4 8	390																
	400																
	410																
	420																
	430																
	440																
	450																
	460																
	470																
	480																

※許容曲げモーメント
このピッチ表は、コンクリート質量+活荷重(労働省提唱式)+仮設質量を加算した最大荷重に対し割り出したものです。
P = (2 · R) ÷ (W · ℓ)a式
P = (8 · M) ÷ (W · ℓ)b式

※R.....金具許容端部反力(片側)

機種	許容端部反力
ビームSX W-0、W-50	800kgf(7,840N)
ビームSX R-0、R-50	480kgf(4,700N)

※M.....許容曲げモーメント
(許容曲げモーメントについては、各機種の施工寸法表を参照して下さい)

根太有りピッチ表

床板厚(mm) 荷重(kgf/m ²)	120	130	140	150	160	170	180	190	200	210	220	230	250	300			
c o m ビームパン	シヨトビーム	100	582	618	654	690	726	762	798	834	870	906	942	978	1,050	1,230	
		110	105	117	111	105	100	95	91	87	83	80	77	74	69	83	71
		120	98	93	88	84	80	76	73	70	67	64	61	58	56	53	49
		130	89	84	79	75	71	68	65	62	59	56	53	50	47	45	42
		140	81	76	72	68	64	61	58	55	52	49	46	43	41	38	36
	S X 1 4	150	74	69	65	61	58	55	52	49	46	43	41	38	35	32	27
		160	67	62	58	54	50	47	44	41	38	35	32	29	26	23	
		170	61	56	52	48	45	42	39	36	33	30	27	24	21	18	
		180	55	50	46	42	39	36	33	30	27	24	21	18	15	12	
		190	50	45	41	37	34	31	28	25	22	19	16	13	10	7	
		200	45	40	36	32	29	26	23	20	17	14	11	8	5	2	
		210	40	35	31	27	24	21	18	15	12	9	6	3	0		
		220	35	30	26	22	19	16	13	10	7	4	1				
		230	30	25	21	17	14	11	8	5	2						
		235	25	20	16	12	9	6	3	0							
	S X 2 2 4 5	230	119	112	106	100	95	91	87	83	80	76	73	71	66	56	
		240	114	107	101	96	91	87	83	79	76	72	69	67	62	52	
		250	109	103	97	92	88	84	80	76	73	70	67	64	60	50	
		260	105	99	93	88	84	80	76	72	69	66	63	60	56	46	
		270	101	95	90	85	81	77	74	71	68	65	62	59	54	44	
280		98	92	87	82	78	74	71	68	65	62	59	56	52	42		
290		94	89	84	79	75	72	69	66	63	60	57	54	50	40		
300		91	86	81	77	73	70	67	64	61	58	55	52	48	38		
310		88	83	78	74	70	67	64	61	58	55	52	49	45	35		
320		85	80	75	71	68	65	62	59	56	53	50	47	43	33		
S X 4 8	390	78	73	69	65	61	58	55	52	49	46	43	41	36	26		
	400	76	71	67	63	59	56	53	50	47	44	41	38	34	24		
	410	74	69	65	61	57	54	51	48	45	42	39	36	32	22		
	420	72	67	63	59	55	52	49	46	43	40	37	34	30	20		
	430	70	65	61	57	53	50	47	44	41	38	35	32	28	18		
	440	68	64	60	56	52	49	46	43	40	37	34	31	27	17		
	450	65	61	57	53	49	46	43	40	37	34	31	28	24	14		
	460	62	58	54	50	46	43	40	37	34	31	28	25	21	11		
	470	59	55	51	47	43	40	37	34	31	28	25	22	18	8		
	480	57	53	50	46	42	39	36	33	30	27	24	21	17	7		
495	54	50	46	42	38	35	32	29	26	23	20	17	13	3			

※ベニヤ使用のピッチ表については、床板材に12mm×900mm×1,800mmの合板ベニヤを使用するものとして、ベニヤの強度、サイズ及び施工を考慮して作成したものです。

※本ピッチ表は、各種ビームの使用範囲を表現するためのもので、施工使用ピッチの最低値を記載しております。詳細ピッチは、お問合せください。

S造 取付金物

●根太有…合板使用

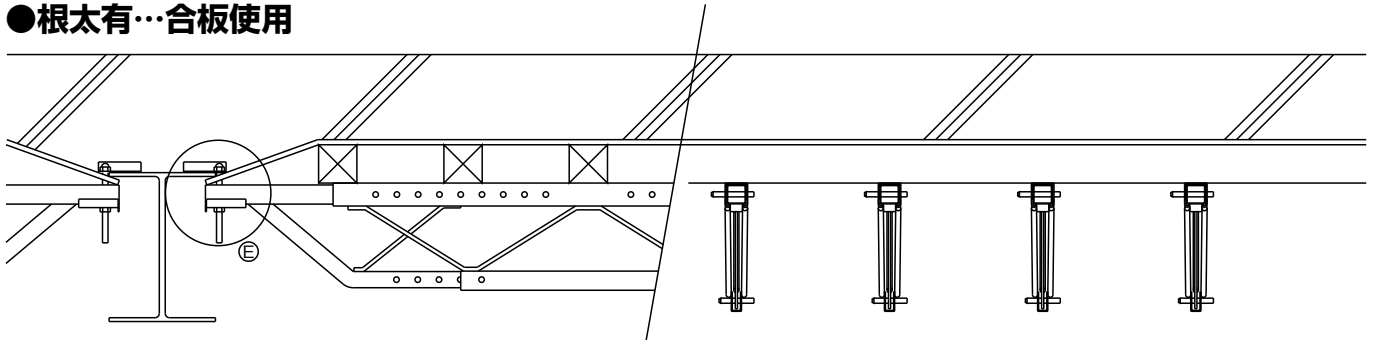

E 取付けピース

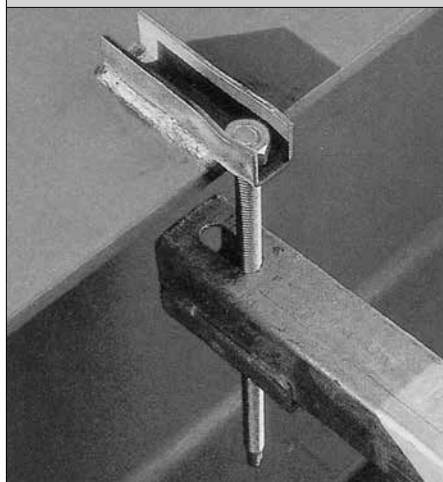

●端部詳細図

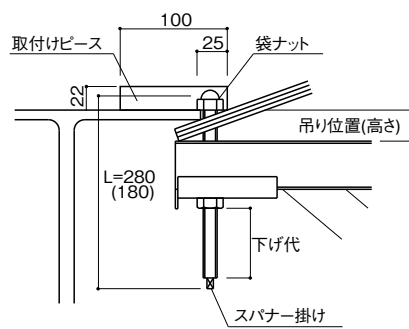

⚠ 注意

- ① 梁型枠下の支保工用サポートは、必ずダブルにして立てて下さい。この場合必ずしも受金具の下に立てる必要はありません。※又、梁側型枠は、梁底型枠に乗せる様、組立てて下さい。(図A)
- ② セパレーターは、梁型枠側板の座屈を防ぐため、垂直方向400mm、水平方向700mm、以内の間隔に取付けてください。(図B)
- ③ コンクリートは局部的に堆積させないように打設して下さい。
- ④ ビームには集中荷重がかからぬ様、ご注意ください。
- ⑤ ビームをかける梁型枠はそれぞれの側板でスラブ重量を支えます。傷んだコンパネや古いコンパネの使用は避けてください。
- ⑥ 梁側型枠の高さが750mm以上の場合は、縦端太を入れてください。
- ⑦ 『荷取り構台』には、使用しないでください。

● (図A)

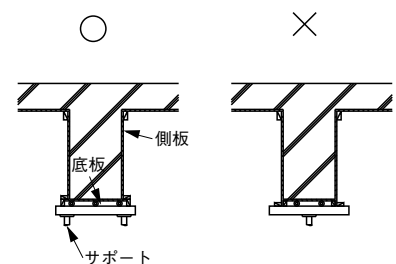

● (図B)

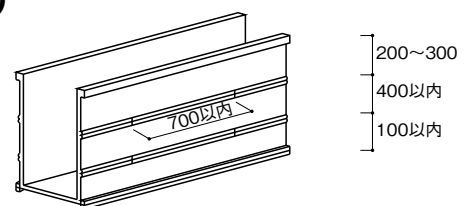

ホリービームAX

ホリービームAX(金具一体タイプ)

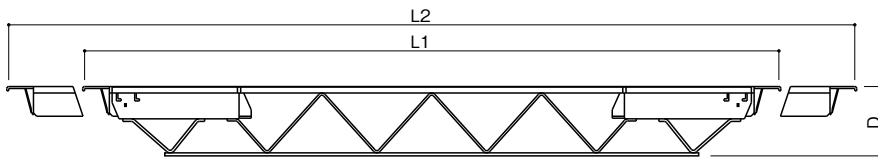

DATA 断面性能・材質

型式	仕様	本体製品寸法		質量	許容曲げモーメント
		L ₁ ~L ₂ 寸法	D寸法		
AX11-14型		1,110~1,470mm	163mm	11.3kg	200kgf・m(1,961N・m)
AX14-18型		1,460~1,825mm	163mm	12.5kg	200kgf・m(1,961N・m)
AX18-25型		1,825~2,530mm	272mm	19.0kg	430kgf・m(4,216N・m)
AX25-32型		2,525~3,230mm	323mm	23.0kg	530kgf・m(5,197N・m)
AX32-39型		3,225~3,930mm	324mm	28.0kg	610kgf・m(5,982N・m)
AX39-46型		3,925~4,630mm	325mm	35.0kg	650kgf・m(6,374N・m)

※回転サイドビーム使用の場合は施工躯体寸法が片側35mm長くなります。

●RC、SRC造 合板使用

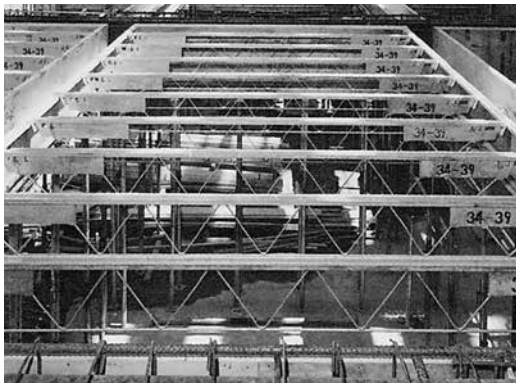

●端部詳細図

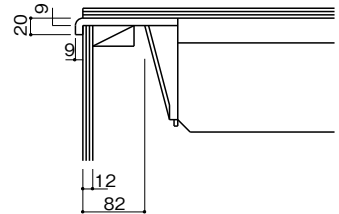

※ 梁型枠の下拵時に、梁側板の寸法を、サイドビーム端部受板の厚み分(9mm)下げて下さい。なお、床版材と梁側板のすき間は、埋木等でふさいで下さい。

●端部詳細図

固定サイドビーム

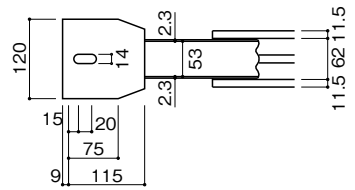

●端部詳細図

回転サイドビーム

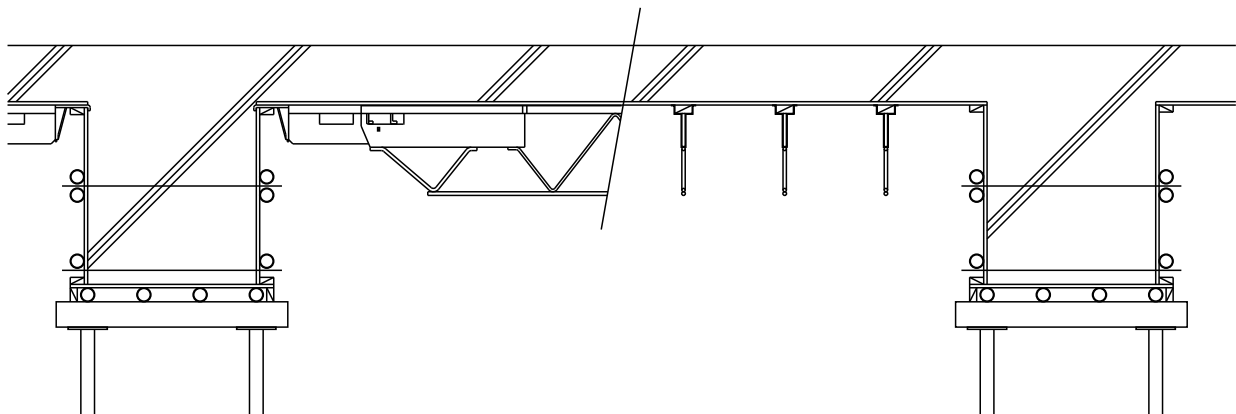
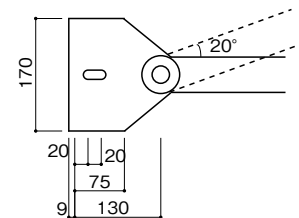

強度 ホリービームSXの試験方法とたわみ

強度試験図

(2本一組) 4点集中荷重 (「軽量支保梁の構造等の安全基準と解説」より)

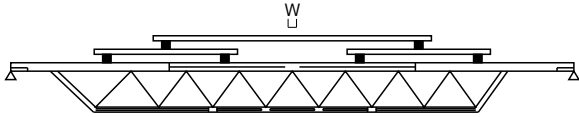

強度 試験結果

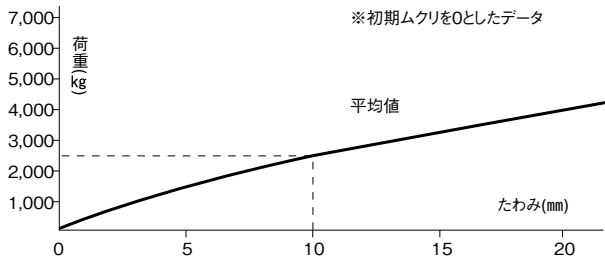

強度 ホリービームAXの試験方法とたわみ

試験方法 (2本一組) 4点集中荷重

(「軽量支保梁の構造等の安全基準と解説」より)

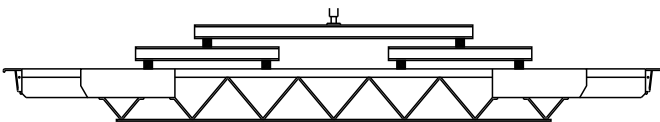

●性能試験(種類型式HBSX)

(単位:mm)

供試体 荷重	HBSX-22型		HBSX-14型		備考
	A	B	A	B	
0kgf	12.8	13.0	3.5	5.0	初期ムクリ
500kgf	1.0	1.0	1.25	1.25	
1,000kgf	2.75	3.0	2.5	2.25	
1,500kgf	5.0	5.0	3.5	3.5	
2,000kgf	7.5	7.0	4.7	4.3	
2,500kgf	10	9.5	6.0	5.5	
3,000kgf	11.75	12.0	7.0	6.6	
3,500kgf	16.0	15.0	8.5	7.75	
4,000kgf	19.25	18.0	9.75	9.0	
4,500kgf	23.5		11.2	10.5	
5,000kgf	30.0		12.6	11.75	
5,500kgf	38.5		14.1	13.25	
6,000kgf			16.5	15.5	
6,500kgf			18.25	17.25	
7,000kgf					
7,500kgf					
P MAX	6,900kgf		7,500kgf		

●性能試験

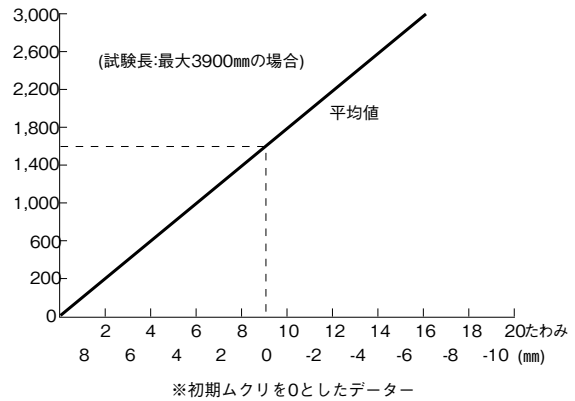

●性能試験(試験長:最大3900mmの場合)

荷重	200kgf	400kgf	600kgf	800kgf	1,000kgf	1,200kgf	1,400kgf	1,600kgf	1,800kgf	2,000kgf	2,200kgf	2,400kgf	2,600kgf	2,800kgf	3,000kgf
変位量	1.1mm	2.5mm	3.7mm	4.6mm	5.6mm	6.6mm	7.5mm	8.3mm	9.3mm	10.7mm	13.4mm	15.0mm	16.5mm	18.1mm	19.6mm

根太無ベニヤピッチ表

床版厚(mm)		120	130	140	150	160	170	180	190	200	210	220	230	250	300	
荷重(kg/m ³)		582	618	654	690	726	762	798	834	870	906	942	978	1,050	1,230	
ビームスパン c m	11 - 14	110														
		120														
	14 - 18	130														
		140														
	19 - 25	150														
		160														
		170														
		180														
		190														
		200														
		210														
		220														
	25 - 32	230														
		240														
		250														
		260														
		270														
		280														
		290														
		300														
	32 - 39	310														
		320														
		330														
		340														
		350														
		360														
		370														
		380														
	39 - 46	390														
		400														
		410														
		420														
430																
440																
450																
460																

※R.....金具許容端部反力(片側)

機種	許容端部反力
ビームAX	720kg(7,050N)

※ 固定サイドビーム/回転サイドビーム供

※ ベニヤ使用のピッチ表については、床版材に12mm×900mm×1,800mmの合板ベニヤを使用するものとして、ベニヤの強度、サイズ及び施工を考慮して作成したものです。
 ※ 本ピッチ表は、各種ビームの使用範囲を表現するためのもので、施工使用ピッチの最低値を記載してあります。詳細ピッチは、お問合せください。

ペコビーム

外ビーム

L-9 (25.6kg)

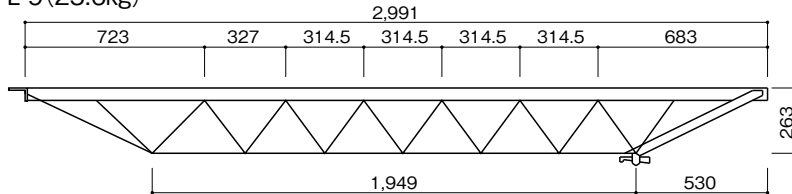

L-7 (20.4kg)

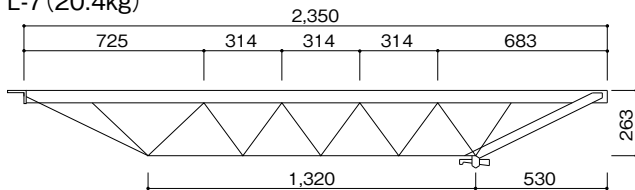

L-5 (16.7kg)

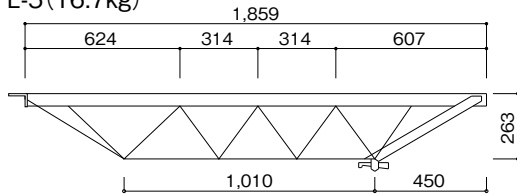

内ビーム

P-9 (28.0kg)

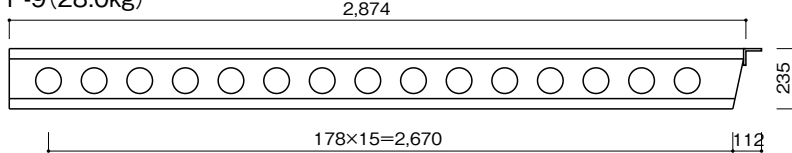

P-5 (14.4kg)

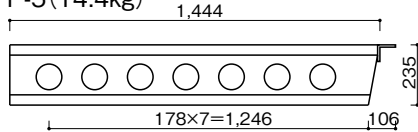

●外ビーム爪詳細

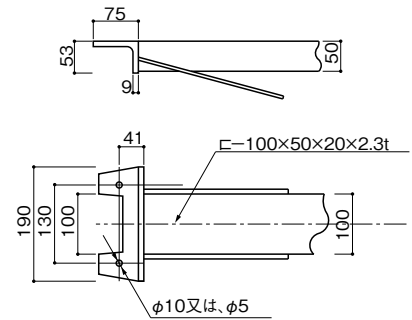

●内ビーム爪詳細

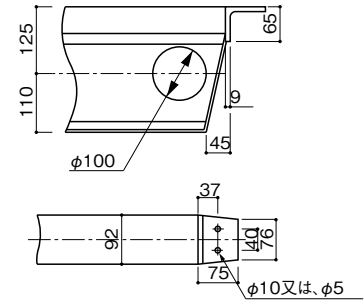

説明

- ① 構造が簡素であり、内、外ビームの両ビームが抜差しになっていますので伸縮自在です。
- ② 内外ビームを組合せるだけで適当なスパンが得られます。
- ③ ウェッジロック（クサビ）を外ビームに取付けてありますので普通のハンマーで打込むだけで内外ビームの締めつけや締めはずしが簡単迅速にできます。
- ④ 内ビームにも、外ビームにも均一曲率の固有のムクリがつけてありますので、ウェッジロックを締めるだけで、スパンに適したムクリが得られます。

強度

許容曲げモーメント 1.4tf・m (13.7kN・m)
端部反力 2.5tf (24.5kN)

種類	断面積	断面二次モーメント	断面係数	
	A	I _x	Z _x 圧	Z _x 引
外ビーム	8.17cm ²	1126cm ⁴	105cm ³	72cm ³
内ビーム	13.83cm ²	1026cm ⁴	89cm ³	85cm ³

⚠注意

- ① ペコビーム、ハンガーには水平力等外部よりの力を与えないでください。
- ② ビーム受台に合板、栈木等を調節材に使用しペコビームをセットする場合は釘等で固定してください。

●組合せ

2本つなぎ

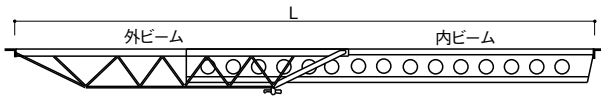

外ビーム	内ビーム	ℓ 対応長	質量
L-5	P-5	1,870mm~2,830mm	31.1kg
	P-9	2,885mm~4,260mm	44.7kg
L-7	P-5	2,360mm~3,245mm	34.8kg
	P-9	2,885mm~4,675mm	48.4kg
L-9	P-5	3,005mm~3,865mm	40.0kg
	P-9	3,005mm~5,315mm	53.6kg

⚠ 注意 (施工上)

- ① ハンマーでクサビを打ち込むだけで内ビーム外ビームの締めつけが十分得られますので、無理な締めすぎをしないでください。
- ② 大引材を用いる場合、下図に示すように架設してください。(図-2)
- ③ ペコビームの中間にサポート等を設置しますとペコビーム自体が座屈しますので、設置しないでください。(図-1)
- ④ 集中荷重になる場合およびステージ等に使用する場合は当社までご連絡ください。

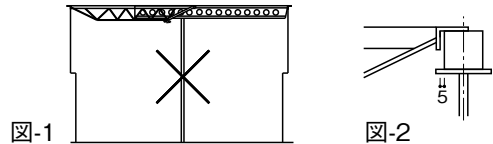

3本つなぎ

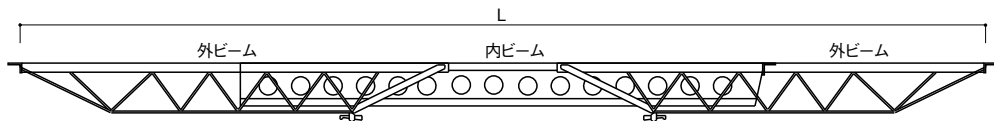

●組合せ

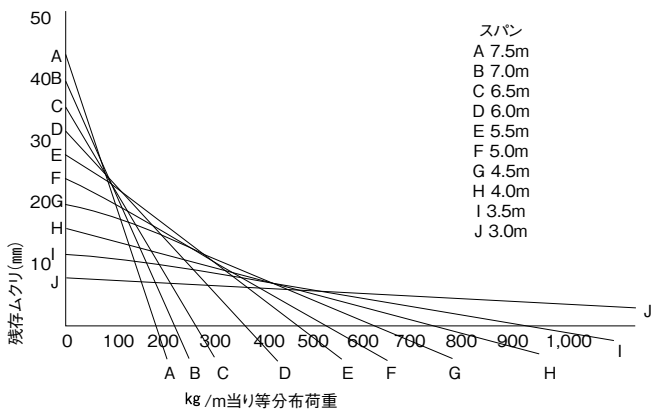

内ビーム	外ビーム	ℓ 対応長	質量	
P-5	L-5	L-5	3,720mm~4,160mm	47.8kg
		L-7	4,210mm~4,575mm	51.5kg
		L-9	4,850mm~5,215mm	56.7kg
	L-7	L-7	4,705mm~4,985mm	55.2kg
		L-9	5,345mm~5,625mm	60.4kg
		L-9	5,985mm~6,270mm	65.6kg
P-9	L-5	L-5	3,720mm~5,585mm	61.4kg
		L-7	4,210mm~6,005mm	65.1kg
		L-9	4,850mm~6,645mm	70.3kg
	L-7	L-7	4,705mm~6,415mm	68.8kg
		L-9	5,345mm~7,055mm	74.4kg
		L-9	5,985mm~7,700mm	79.2kg

説明

- ① ペコビームには固有のムクリがつけてありますから、これを組立てますとスパンに応じた所要のムクリができるようになっています。
- ② コンクリートスラブの荷重と型枠、根太の荷重 (20kg/m²) を加算した荷重に対する残存ムクリを算出するムクリ図です。
- ③ ムクリの調節はウェッジロック (クサビ) で行います。

強度

ペコビームは、コンクリート型枠水平支持保梁材で、荷重は等分布荷重として最大許容曲げモーメント1.4tf・m (13.7kN・m)、ビーム端部の許容剪断力は2.5tf (24.5kN) であります。(集中荷重の場合は30%以上低減してご使用ください。その他特殊使用の場合は当社までご連絡下さい。)

注意

この荷重表は、コンクリート自重に動荷重(労働省提唱式)、仮設質量20kg/m²および・ビーム質量18kg/m²を加算した最大荷重に対するスパン別のピッチを示すものであります。

動荷重(労働省提唱式)
 負担領域の長さ l 動荷重 t/m^2
 $l \leq 1m$ 0.35 t/m^2
 $1m < l < 5.45m$ $\frac{0.35}{\sqrt{l}}$ t/m^2
 $l \geq 5.45m$ 0.15 t/m^2
 (単位: m)

●ペコビーム架設ピッチ表

スラブ荷重		ペコビームスパン(m)																													
コンクリート厚さ(cm)	コンクリート質量(kg/m ²)	1.9	2.1	2.3	2.5	2.7	2.9	3.1	3.3	3.5	3.7	3.9	4.1	4.3	4.5	4.7	4.9	5.1	5.3	5.5	5.7	5.9	6.1	6.3	6.5	6.7	6.9	7.1	7.3	7.5	7.7
12	300	4.54	4.19	3.80	3.26	2.83	2.49	2.20	1.96	1.75	1.58	1.43	1.30	1.19	1.09	1.00	0.92	0.85	0.79	0.73	0.68	0.63	0.59	0.55	0.51	0.48	0.45	0.42	0.39	0.37	0.35
13	325	4.35	4.02	3.63	3.12	2.71	2.37	2.10	1.87	1.67	1.50	1.36	1.24	1.13	1.03	0.95	0.88	0.81	0.75	0.70	0.64	0.60	0.56	0.52	0.48	0.45	0.42	0.40	0.37	0.35	0.33
14	350	4.18	3.85	3.48	2.99	2.59	2.27	2.00	1.78	1.60	1.44	1.30	1.18	1.08	0.99	0.91	0.83	0.77	0.71	0.66	0.61	0.57	0.53	0.49	0.46	0.43	0.40	0.38	0.35	0.33	0.31
15	375	4.02	3.70	3.34	2.87	2.48	2.17	1.92	1.71	1.53	1.37	1.24	1.13	1.03	0.94	0.86	0.80	0.74	0.68	0.63	0.59	0.54	0.51	0.47	0.44	0.41	0.38	0.36	0.34	0.32	0.30
16	400	3.87	3.56	3.21	2.75	2.39	2.09	1.84	1.64	1.46	1.32	1.19	1.08	0.98	0.90	0.83	0.76	0.70	0.65	0.60	0.56	0.52	0.48	0.45	0.42	0.39	0.37	0.34	0.32	0.30	0.29
17	425	3.73	3.43	3.09	2.65	2.29	2.01	1.77	1.57	1.41	1.26	1.14	1.04	0.94	0.86	0.79	0.73	0.67	0.62	0.58	0.54	0.50	0.46	0.43	0.40	0.38	0.35	0.33	0.31	0.29	0.27
18	450	3.60	3.31	2.98	2.55	2.21	1.93	1.70	1.51	1.35	1.21	1.10	1.00	0.91	0.83	0.76	0.70	0.65	0.60	0.56	0.51	0.48	0.44	0.41	0.39	0.36	0.34	0.32	0.30	0.28	0.26
19	475	3.48	3.20	2.88	2.46	2.13	1.86	1.64	1.46	1.30	1.17	1.06	0.96	0.87	0.80	0.73	0.67	0.62	0.58	0.53	0.49	0.46	0.43	0.40	0.37	0.35	0.32	0.30	0.29	0.27	0.25
20	500	3.37	3.09	2.78	2.38	2.06	1.80	1.58	1.41	1.26	1.13	1.02	0.92	0.84	0.77	0.71	0.65	0.60	0.55	0.51	0.48	0.44	0.41	0.38	0.36	0.33	0.31	0.29	0.27	0.26	0.24
21	525	3.26	2.99	2.69	2.30	1.99	1.74	1.53	1.36	1.21	1.04	0.98	0.89	0.81	0.74	0.68	0.63	0.58	0.53	0.49	0.46	0.42	0.39	0.37	0.34	0.32	0.30	0.28	0.26	0.25	0.23
22	550	3.16	2.90	2.61	2.23	1.93	1.68	1.48	1.31	1.17	1.05	0.95	0.86	0.78	0.72	0.66	0.60	0.56	0.52	0.48	0.44	0.41	0.38	0.35	0.33	0.31	0.29	0.27	0.25	0.24	0.23
23	575	3.07	2.81	2.53	2.16	1.87	1.63	1.43	1.27	1.13	1.02	0.92	0.83	0.76	0.69	0.63	0.58	0.54	0.50	0.46	0.43	0.40	0.37	0.34	0.32	0.30	0.28	0.26	0.25	0.23	0.22
24	600	2.98	2.73	2.46	2.10	1.81	1.58	1.39	1.23	1.10	0.99	0.89	0.81	0.73	0.67	0.61	0.56	0.52	0.48	0.45	0.41	0.38	0.36	0.33	0.31	0.29	0.27	0.25	0.24	0.22	0.21
25	625	2.90	2.65	2.39	2.04	1.76	1.53	1.35	1.20	1.07	0.96	0.86	0.78	0.71	0.65	0.60	0.55	0.50	0.47	0.43	0.40	0.37	0.34	0.32	0.30	0.28	0.26	0.25	0.23	0.22	0.20
26	650	2.82	2.58	2.32	1.98	1.71	1.49	1.31	1.16	1.03	0.93	0.84	0.76	0.69	0.63	0.58	0.53	0.49	0.45	0.42	0.39	0.36	0.33	0.31	0.29	0.27	0.25	0.24	0.22	0.21	0.20
27	675	2.74	2.51	2.26	1.93	1.66	1.45	1.27	1.13	1.01	0.90	0.81	0.74	0.67	0.61	0.56	0.51	0.47	0.44	0.41	0.38	0.35	0.32	0.30	0.28	0.26	0.25	0.23	0.22	0.20	
28	700	2.67	2.45	2.20	1.87	1.62	1.41	1.24	1.10	0.98	0.88	0.79	0.72	0.65	0.59	0.54	0.50	0.46	0.43	0.39	0.36	0.34	0.31	0.29	0.27	0.26	0.24	0.22	0.21	0.20	
29	725	2.61	2.39	2.14	1.83	1.57	1.37	1.21	1.07	0.95	0.85	0.77	0.70	0.63	0.58	0.53	0.49	0.45	0.41	0.38	0.35	0.33	0.31	0.28	0.27	0.25	0.23	0.21	0.20		
30	750	2.54	2.33	2.09	1.78	1.53	1.34	1.17	1.04	0.93	0.83	0.75	0.68	0.62	0.56	0.51	0.47	0.44	0.40	0.37	0.34	0.32	0.29	0.28	0.26	0.24	0.23	0.21	0.20		
31	775	2.48	2.27	2.04	1.74	1.50	1.30	1.14	1.01	0.90	0.81	0.73	0.66	0.60	0.55	0.50	0.46	0.42	0.39	0.36	0.34	0.31	0.29	0.27	0.25	0.23	0.22	0.20			
32	800	2.42	2.22	1.99	1.69	1.46	1.27	1.12	0.99	0.88	0.79	0.71	0.64	0.58	0.53	0.49	0.45	0.41	0.38	0.35	0.33	0.30	0.28	0.26	0.24	0.23	0.21	0.20			
33	825	2.37	2.17	1.94	1.65	1.43	1.24	1.09	0.96	0.86	0.77	0.69	0.63	0.57	0.52	0.48	0.44	0.40	0.37	0.34	0.32	0.30	0.27	0.26	0.24	0.22	0.21				
34	850	2.32	2.12	1.90	1.62	1.39	1.21	1.06	0.94	0.84	0.75	0.68	0.61	0.56	0.51	0.46	0.43	0.39	0.36	0.34	0.31	0.29	0.27	0.25	0.23	0.22	0.20				
35	875	2.27	2.07	1.86	1.58	1.36	1.18	1.00	0.92	0.82	0.73	0.66	0.60	0.54	0.50	0.45	0.42	0.38	0.35	0.33	0.30	0.28	0.26	0.24	0.23	0.21	0.20				
36	900	2.22	2.03	1.81	1.54	1.33	1.16	1.02	0.90	0.80	0.72	0.65	0.58	0.53	0.48	0.44	0.41	0.37	0.35	0.32	0.30	0.27	0.25	0.24	0.22	0.21					
37	925	2.17	1.98	1.78	1.51	1.30	1.13	0.99	0.88	0.78	0.70	0.63	0.57	0.52	0.47	0.43	0.40	0.37	0.34	0.31	0.29	0.27	0.25	0.23	0.21	0.20					
38	950	2.12	1.94	1.74	1.48	1.27	1.11	0.97	0.86	0.77	0.69	0.62	0.56	0.51	0.46	0.42	0.39	0.36	0.33	0.31	0.28	0.26	0.24	0.23	0.21	0.20					
39	975	2.07	1.90	1.70	1.45	1.25	1.09	0.95	0.84	0.75	0.67	0.60	0.55	0.50	0.45	0.41	0.38	0.35	0.32	0.30	0.28	0.26	0.24	0.22	0.20						
40	1,000	2.03	1.86	1.67	1.42	1.22	1.06	0.93	0.82	0.73	0.66	0.59	0.53	0.49	0.44	0.40	0.37	0.34	0.32	0.29	0.27	0.25	0.23	0.22	0.20						
41	1,025	2.08	1.83	1.64	1.39	1.20	1.04	0.91	0.81	0.72	0.64	0.58	0.52	0.48	0.43	0.40	0.36	0.33	0.31	0.29	0.26	0.24	0.23	0.21	0.20						
42	1,050	1.94	1.79	1.60	1.36	1.17	1.02	0.90	0.79	0.70	0.63	0.57	0.51	0.47	0.42	0.39	0.36	0.33	0.30	0.28	0.26	0.24	0.22	0.21							
43	1,075	1.90	1.76	1.57	1.34	1.15	1.00	0.88	0.78	0.69	0.62	0.56	0.50	0.46	0.42	0.38	0.35	0.32	0.30	0.27	0.25	0.23	0.22	0.20							
44	1,100	1.87	1.73	1.55	1.31	1.13	0.98	0.86	0.76	0.63	0.61	0.54	0.49	0.45	0.41	0.37	0.34	0.31	0.29	0.27	0.25	0.23	0.21	0.20							
45	1,125	1.83	1.70	1.52	1.29	1.11	0.96	0.85	0.75	0.66	0.59	0.53	0.48	0.44	0.40	0.37	0.34	0.31	0.28	0.26	0.24	0.23	0.21	0.20							
単位荷重(t/m)		2.631	2.380	2.117	1.792	1.536	1.331	1.165	1.028	0.914	0.818	0.736	0.666	0.605	0.553	0.507	0.466	0.430	0.398	0.370	0.344	0.321	0.300	0.282	0.265	0.249	0.235	0.222	0.210	0.199	0.188
全載荷重(t)		5.000	5.000	4.869	4.480	4.148	3.861	3.612	3.393	3.199	3.026	2.871	2.731	2.604	2.488	2.382	2.285	2.195	2.113	2.036	1.964	1.898	1.835	1.777	1.722	1.670	1.622	1.576	1.533	1.493	1.453

ペコビーム 長さ別 組み合わせ	1.87	L5+P5	2.83	2.88	L5+P9	4.26	4.70	L7+P9+L7	6.41			
	2.36	L7+P5	3.24	3.27	L5+P5+L5	4.16	4.21	L5+P5+L7	4.57	4.85	L5+P9+L9	6.46
	2.88	L7+P9	4.67	4.70	L7+P5+L7	4.98	5.34	L7+P9+L9	7.05			
	3.00	L9+P5	3.86	4.85	L5+P5+L9	5.21	5.34	L7+P5+L9	5.82	5.98	L9+P9+L9	7.70
	3.00	L9+P9	5.31	5.98	L9+P5+L9	6.27						
	3.72	L5+P9+L5	5.58									
	4.21	L5+P9+L7	6.00									

* コンクリート比重 2,500kg/m³の場合

マルチトラス



マルチトラスの用途

- ・全天候型片流れ式・山形式・円形式仮設上屋。
- ・大空間の屋根・天井用作業足場として、固定式移動式構台。
- ・仮設連絡通路、渡り栈橋。
- ・資材置場としての構台。
- ・ローリング式作業構台。
- ・防音式屋根。

●マルチトラスB概略図

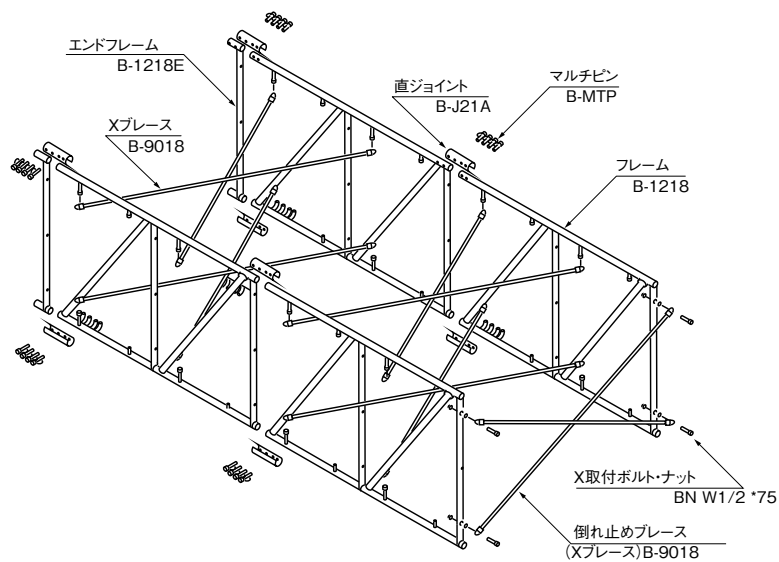

●Aタイプ マルチトラスの構成部材

フレーム A-52

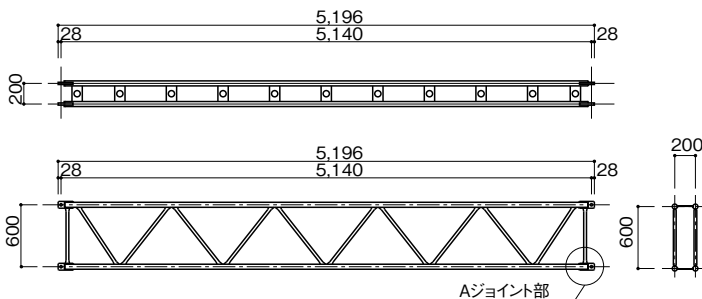

Aジョイント部詳細

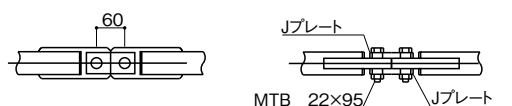

●Bタイプ マルチトラスの構成部材

フレーム B-1218

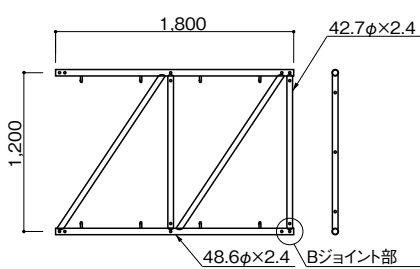

直ジョイント

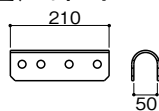

十字ジョイント

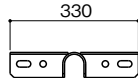

フレーム B-618

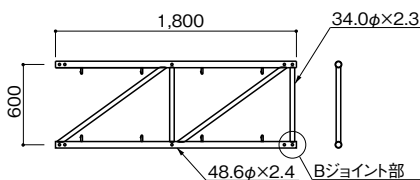

Bジョイント部詳細

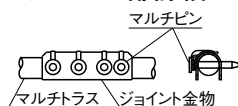

Xブレース

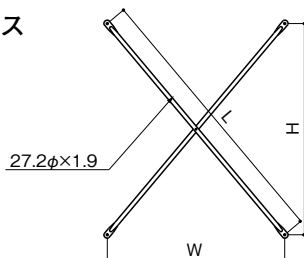

DATA 品名・規格・寸法

Aタイプ品名	規格	梁幅	梁成	長さ	質量
フレーム	A-52	200mm	600mm	5,196mm	118.0kg
	A-42			4,196mm	96.0kg
	A-22			2,196mm	50.0kg
	A-5			510mm	12.0kg
ジョイントプレート	Jプレート	110×44×12(t)			0.5kg
ボルトナット	HTB22×95 (N.W付)				0.4kg

※フレーム ジョイント1ヶ所にJプレート8枚、HTB22×95 8本

DATA マルチトラスA断面

Aタイプ品名	断面積 (A)	断面二次モーメント (Ix)	断面係数 (Zx)	断面二次半径 (ix)	単位質量 (W)
マルチトラ A 200W 600H	13.93cm ²	12.578cm ⁴	419cm ³	30.0cm	22.0kg/m

DATA 主要部材断面性能

Aタイプ部材名	断面積 (A)	断面二次モーメント (Ix)	断面係数 (Zx)	断面二次半径 (ix)	単位質量 (W)
1. 上・下弦材 φ48.6 2.4 (STK50)	3.483cm ²	9.319cm ⁴	3.020cm ³	1.636cm	2.73kg/m
2. ラチス材 φ27.2 2.0 (STK40)	1.583cm ²	1.265cm ⁴	0.750cm ³	0.894cm	1.24kg/m

DATA 品名・規格・寸法

Bタイプ品名	規格	梁成	長さ	質量
フレーム	B-1218	1,200mm	1,800mm	25.5kg
	B-1209		900mm	12.8kg
	B-1206		600mm	10.3kg
	B-1218E		115mm	3.5kg
	B-618	600mm	1,800mm	15.5kg
	B-609		900mm	7.9kg
	B-606		600mm	5.8kg
	B-618E		115mm	1.6kg

DATA 品名・規格

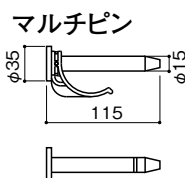

品名	規格	質量
直ジョイント	B-J21A	1.1kg
十字ジョイント	B-JX21	2.5kg
マルチピン	B-MTP	0.2kg

DATA 品名・規格・寸法

品名	規格	H	W	L	質量
Xブレース	B-9018	900mm	1,800mm	2,013mm	5.2kg
	B-90135		1,350mm	1,623mm	3.9kg
	B-9012		1,200mm	1,500mm	3.6kg
	B-9009		900mm	1,273mm	3.2kg

システム工法

NSステージ工法

●両持タイプ

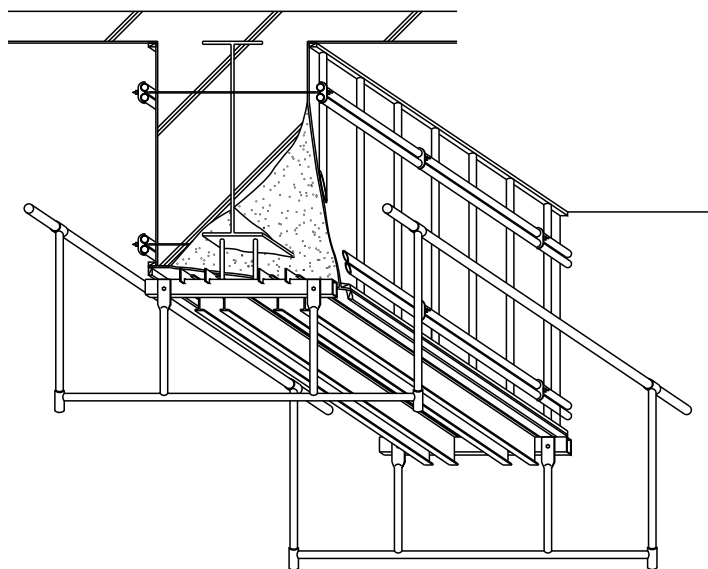
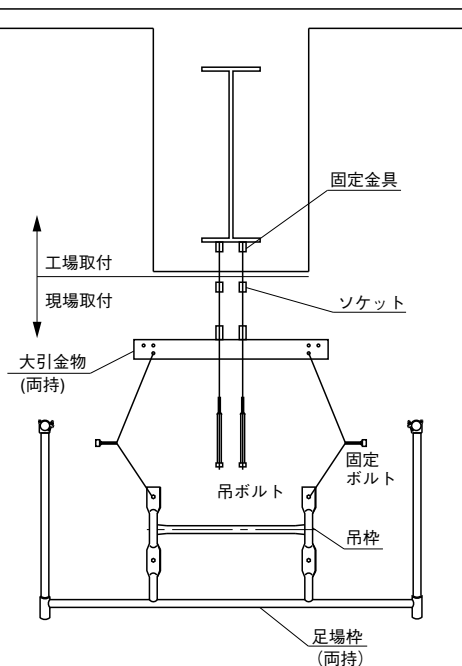

●片持タイプ

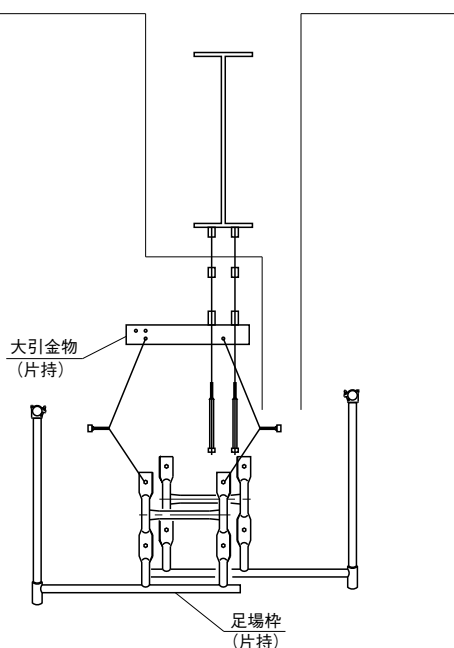

説明

- ① 型枠工事の先組可能
梁下の足場・支保工がセットされているために梁・床部分の型枠が先組可能となります。
- ② 作業スペースの確保
従来工法（サポート・枠組）では、梁・床下面が機材置き場や型枠の組立・鉄筋加工等の作業スペースとして使用出来ず、作業効率・安全面の点で多くの問題がありました。NS工法では梁及び床下に障害物がなくなり、大きな改善となります。
- ③ 仮設作業の工数ダウン
従来工法に比較して仮設機材の使用量が少ないこと、作業足場の組立・解体の回数が少ないこと、また支保工材の組立が簡単であること等から極めて合理的なシステムになっています。
- ④ 工期の短縮・確実性
組立・解体手順が決まるので、次工程にすぐ取りかかれ、また2フロア同時作業も可能となります。
- ⑤ 安全作業の強化
高所作業における足場が鉄骨のボルト締め作業から型枠の解体作業まで一貫して使用出来るため、安全性が確保できます。

⚠ 注意

- ① 梁の大きさ等により部材が変わります。
- ② 梁に先付ピースの工場溶接が必要です。
- ③ 計画の際、事前に弊社担当者とお打合せください。

●主要部材について

固定金具 (販売品)

固定金具はNS部材を梁に吊り下げる役目をしています。75mmピッチと150mmピッチの二種類があり、割付図に従って梁下フランジ部に溶接されます。ハンチ用固定金具も取り揃えております。

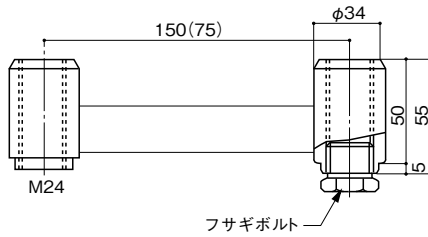

フサギ板 (販売品)

梁底の型枠に出来る隙間をフサギ板で補います。型枠組立時に用いて下さい。

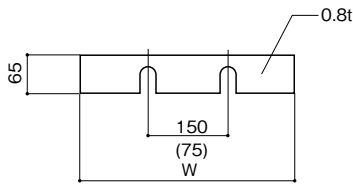

大引金物

型枠を支える大引材としての役目と吊足場枠を吊り下げる役目の2つの機能があります。両持タイプと片持タイプの二種類があります。

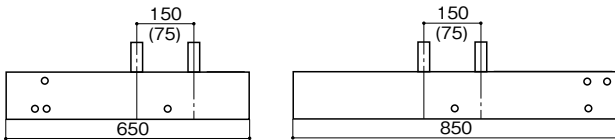

DATA 規格・寸法

大引金物	仕様・寸法	質量
片持タイプ	75P×530L	5.3kg
	75P×650L	6.6kg
	150P×530L	5.3kg
	150P×605L	6.0kg
	150P×650L	6.6kg
両持タイプ	75P×850L	8.6kg
	75P×1,000L	9.8kg
	150P×850L	8.6kg
	150P×1,000L	9.8kg
	150P×1,200L	12.0kg
Uボルト用	75□130P×850L	6.4kg

ソケット (販売品)

ソケットはφ34のパイプで、コンクリートの鉄骨に対する被りを一定に保持するものです。被り125mmの場合は55ℓ、被り150mmの場合は80ℓ(48.6φ根太使用時)を使用します。

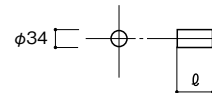

吊ボルト

大引金物を固定金具に取り付けるボルトで、径が24mmあります。ソケットに応じて長さをきめます。

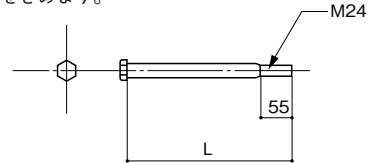

DATA 規格・寸法

仕様・寸法	質量	対応ソケット
M24×305L	1.2kg	ℓ = 55
M24×320L	1.3kg	ℓ = 70
M24×330L	1.3kg	ℓ = 80
M24×335L	1.3kg	ℓ = 80
M24×340L	1.3kg	ℓ = 90
M24×350L	1.4kg	ℓ = 100

※ 対応ソケットは48.6φ根太使用の場合。

※ 上記以外の寸法は販売となります。

吊足場枠

吊足場枠は、足場板を渡して作業通路を確保する為の物で、大引金物に固定ボルトで取付けます。両持タイプと片持タイプの二種類あります。

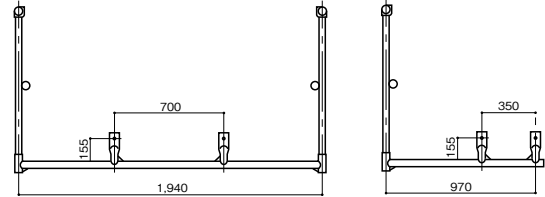

DATA 規格・寸法

吊足場枠	仕様・寸法	質量
片持タイプ	155× 970	7.7kg
	155×1,320	8.0kg
	270× 970	9.2kg
	270×1,290	9.5kg
	370× 970	9.8kg
	570× 970	10.6kg
	870× 970	12.0kg
両持タイプ	155×1,940	13.8kg
	270×1,940	16.0kg
	370×1,940	16.0kg
	570×1,940	17.0kg
	870×1,940	19.0kg

3Sシステム

●部材

バーチカル

水平(42.7)

L寸法	質量
207mm	1.6kg
311mm	1.8kg
377mm	2.0kg
490mm	2.2kg
627mm	2.6kg
844mm	3.1kg
857mm	3.2kg
1,176mm	3.9kg

サイドブラケット 6.1Kg

Sバーチカル

水平(48.6)

L寸法	質量
1,481mm	5.1kg
1,786mm	5.9kg
2,091mm	6.7kg
2,396mm	7.6kg
2,544mm	8.0kg
2,701mm	8.4kg
3,005mm	9.2kg

鋼製踏板

	L寸法	質量
500	1,219mm	13.0kg
	1,524mm	15.0kg
	1,829mm	18.5kg
240	1,219mm	7.0kg
	1,524mm	8.5kg
	1,829mm	10.5kg

●標準部材

斜めブレース

●ブレース寸法表

品番	調整範囲mm	パイプ径(材質 STK400)	質量	色
BOC-1209	1360~1500	φ41.0×2.4~φ34.0×2.3	6.2kg	赤
BOC-1212	1510~1650		6.5kg	無
BOC-1215	1650~1790		6.9kg	黄
BOC-1216	1760~1900		7.1kg	青
BOC-1809	1830~1970		7.3kg	赤
BOC-1812	1960~2100	φ48.6×2.4~φ41.0×2.4	7.6kg	無
BOC-1813	2060~2200		9.1kg	青
BOC-1815	2140~2290		9.3kg	黄
BOC-1818	2310~2450		9.8kg	緑

●許容軸力(使用荷重)

1,200kgf/本 (引張・圧縮とも)
(11,760N)

●使用方法

- クサビが下側になるように取付けのこと。
- ブレース取付後、必ずクサビを打ち込みインナーパイプが固定されたことを確認すること。

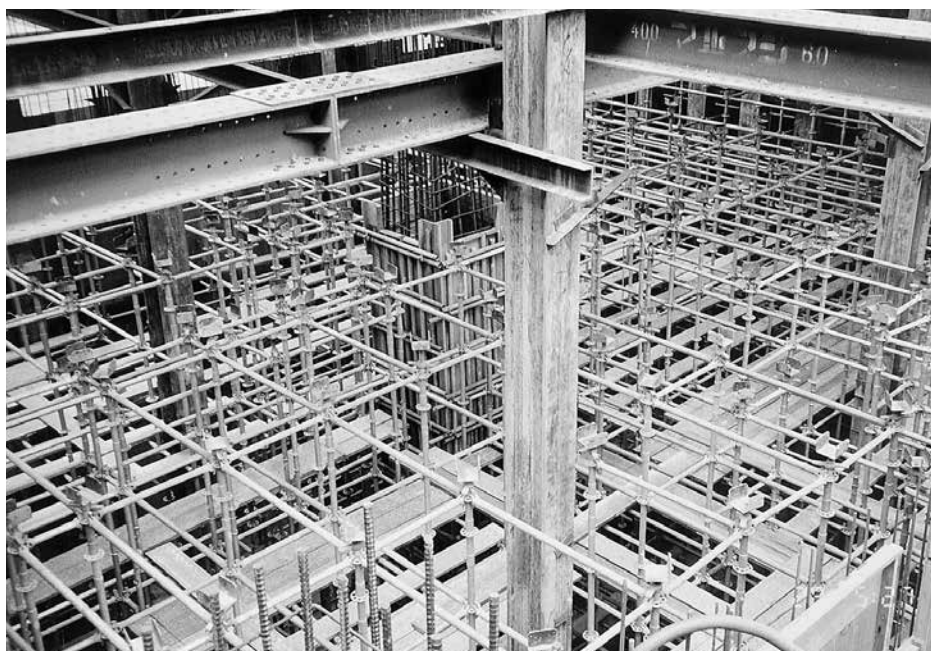
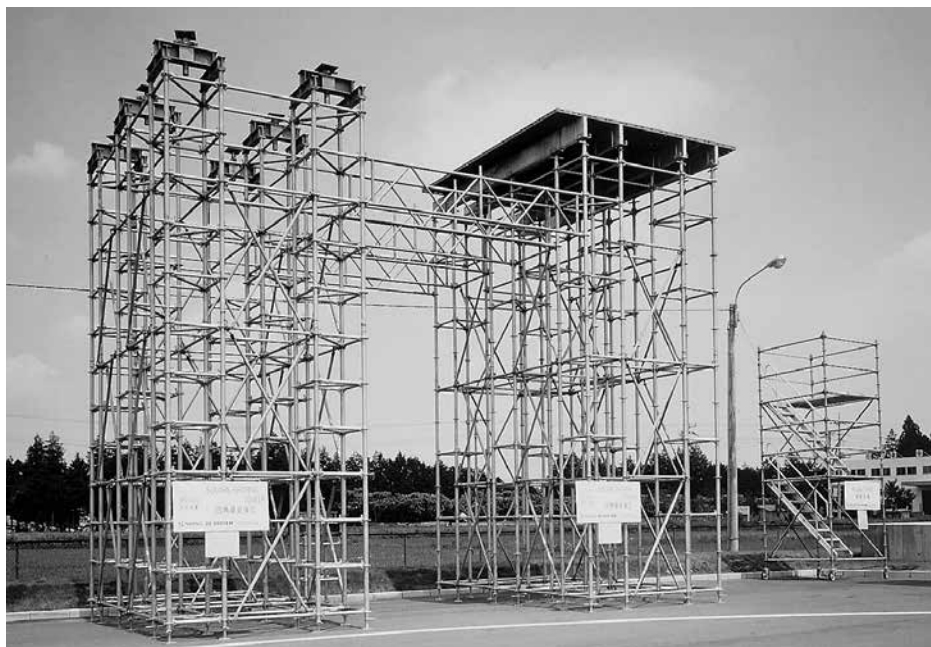

説明

3Sシステムは、ワンタッチ式のくさび型クランプにより、建地材（バーチカル）と、水平材（水平タル）とを結合させ組み立てる方式の仮設構造物で以下のようにご利用出来ます。

- ① 足場：二側足場、棚足場、移動式足場、つり足場
- ② 型わく支保工：ベタ支柱式、四角塔、ベタ支柱と各種水平タルの併用、四角塔と各種水平タルの併用
- ③ その他：昇降階段、他

基礎鉄筋架台

ジャッキスタンド

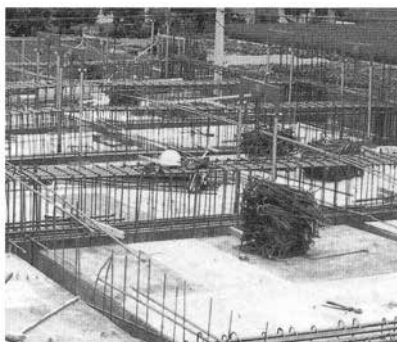
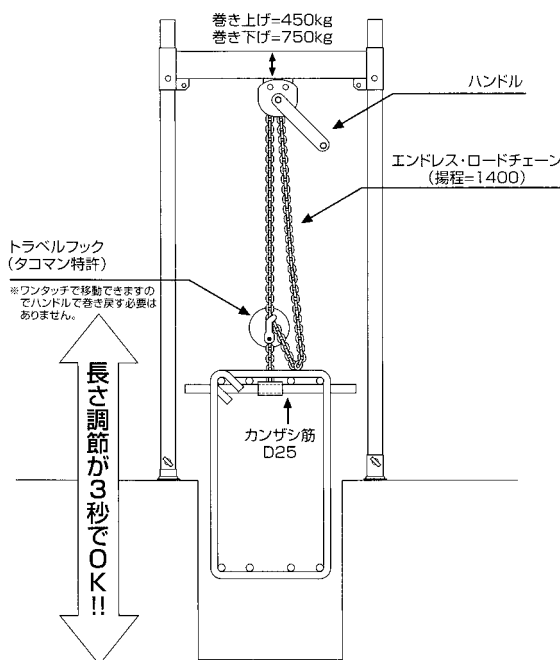

●仕様

品番	高さ	巾(内寸)	重量
650	1500mm	650mm	20kg
1000	1500mm	1000mm	21.5kg

●移動用「トラベルフック」の使い方

- ①「トラベルフック」はハンドル側からみて、左側チェーンでお使い下さい。右側のチェーンでは使用出来ません。
- ②吊りフック(吊りパイプ)の上下運動は、移動用「トラベルフック」の下部を90度強持ち上げて移動させます。止めたい位置で手前一杯に引き寄せて手を離すと、図のようになります。中途半端で止めないで下さい。危険です。
- ③ハンドルは、時計と同じ右回りで、吊り上げ、左回りで吊り下げが出来ます。

📖 説明

- ①地中梁の配筋作業及び上階の梁配作業(組立落し込み)の省力化を目的とした転用型鉄筋組立装置です。
- ②高さ調整と組立解体はHピン1本で容易にできます。
- ③許容荷重以内でご使用下さい。

⚠️ 注意

- ①Hジャッキの使用荷重は4400N(450kgf) 台可動ストロークは680mmです。
- ②使用後は油圧弁を確実に締めて下さい。

※標準セット
 [質量16.2kg] ・Hビーム1本
 ・Hポール2本
 ・Hベース2ヶ

ハイキスタンド

基礎・上階梁鉄筋組立支柱

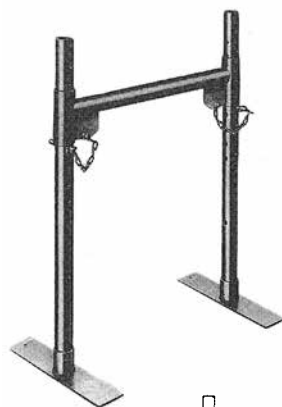

ハイキスタンド

品番	調整寸法 (mm)			重量
	巾W	h	h'	
807	750	500 ~ 840	160 ~ 500	11.2kg
810	1000	500 ~ 840	160 ~ 500	13.2kg
1207	750	680 ~ 1240	160 ~ 700	13.6kg
1210	1000	680 ~ 1240	160 ~ 700	15.6kg

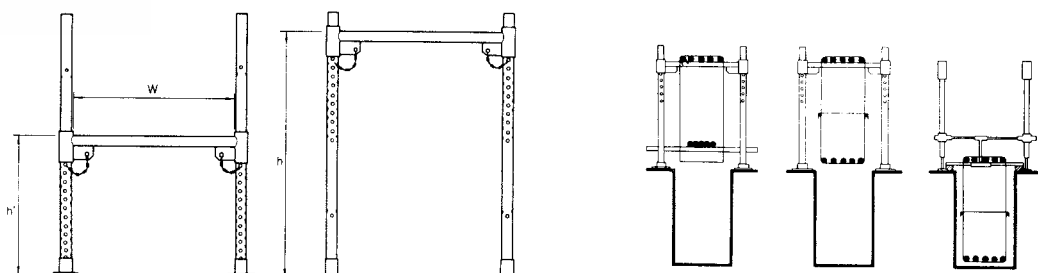

吊り足場類

コラムステージ

●SSタイプ (一般用)



梁があたらないように
手摺を下げてください。

説明

- ① あらかじめ先付けピースを指定位置に工場溶接しておきます。
- ② 現場にてピースに足場板の取付穴をはめ込み、穴からつき出したピースのネックに安全ロックを掛け、90度回転させ、矢印の方向にハンマーで打込み、固定 (又は取外し) します。
- ③ 手摺はソケットに差し込み、高さを調節した後止めピンで固定します。
- ④ 取外しは、この逆の手順でおこないますが、本体に乗ったままでの安全ロックの解除は危険ですので、絶対にお止めください。

●SSタイプ (一般用)

	質量	1セットの構成部材数	備考
本体	21.2kg	1台	赤印
手摺(A)	3.0kg	3本	無印
手摺(B)	3.0kg	2本	赤印
チェーン	0.5kg	2本	
シャックル	0.08kg	4ヶ	

※手摺A コーナーの場合 3本

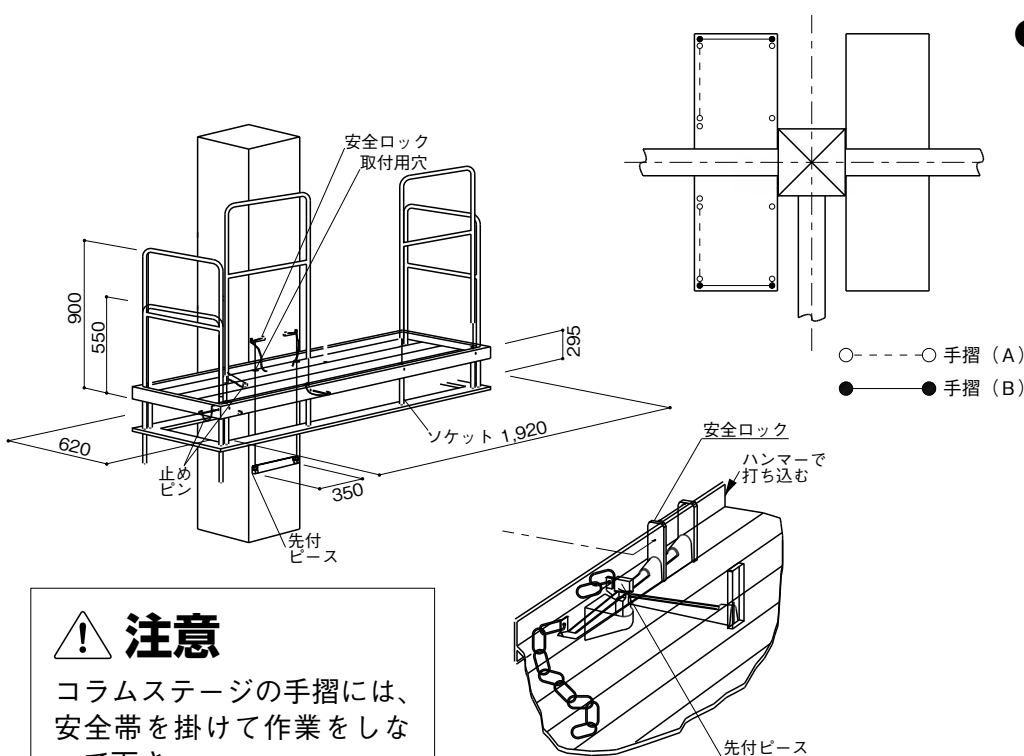

⚠ 注意

コラムステージの手摺には、
安全帯を掛けて作業をしない
で下さい。

●吊下げロープ (P154)



⚠ 注意

- ① ウイングステージを使用する場合には必ずコラムステージに固定すること。

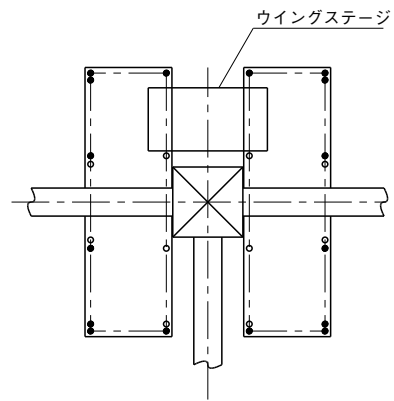
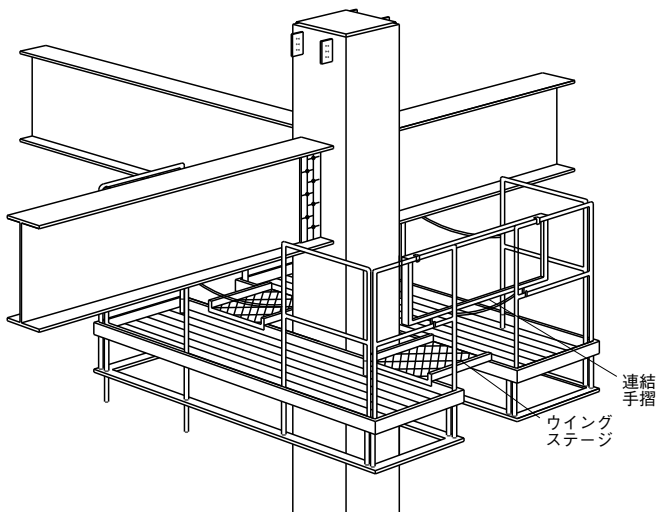

●連結手摺

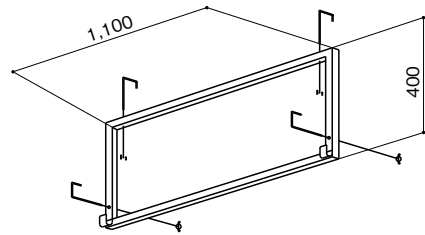

参考 コラムステージSSタイプを向き合わせて使用する場合、本体間の渡りに、「ウイングステージ」、「連結手摺」を使用します。

●ウイングステージ

ハネ上げ式となっておりますので、昇降にも便利です。

形式	質量	使用渡り寸法
850L	5.7kg	400~700mm
1130L	7.4kg	700~1,000mm

●連結手摺

形式	質量	使用寸法
1100L	2.7kg	150~800mm

●SSタイプ (コーナー右用) (コーナー左用)

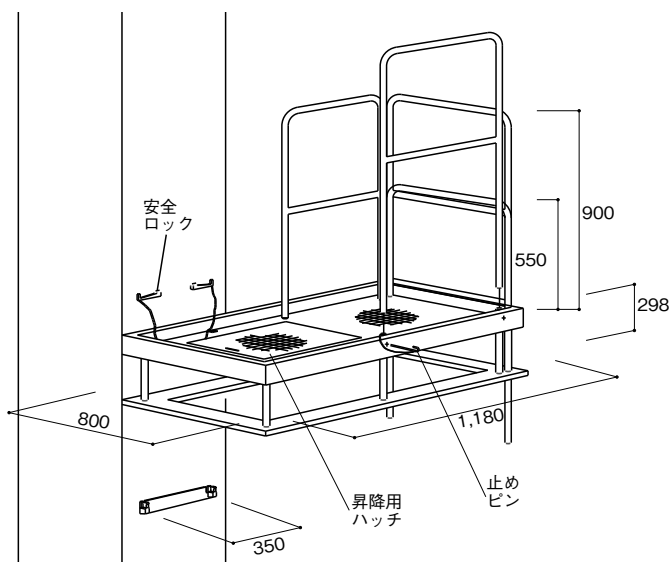

●コラムSS1台の構成数量

品番	品名	単重 kg	数量	備考
SSCL	コラムSSコーナー(L)本体	19.0	1	LまたはR どちらかを選択
SSCR	コラムSSコーナー(R)本体	19.0		
SSTA	コラムSS手摺(A)無印	1.8	3	

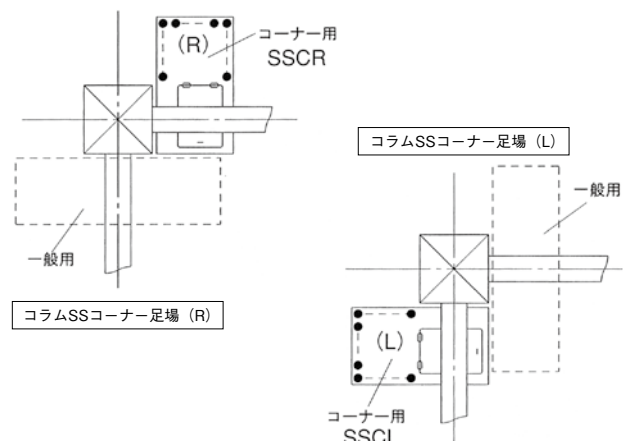

●コラムSS先付ピース

●アングル・ピンー体型

品番	品名	重量kg
SSPSE	コラムSS先付ピースアングル・ピンー体型	3.2

※販売品

構成部材	個数
アングルピース	1
SSコラムピン	2
W 1/2六角Uナット(4T)	2

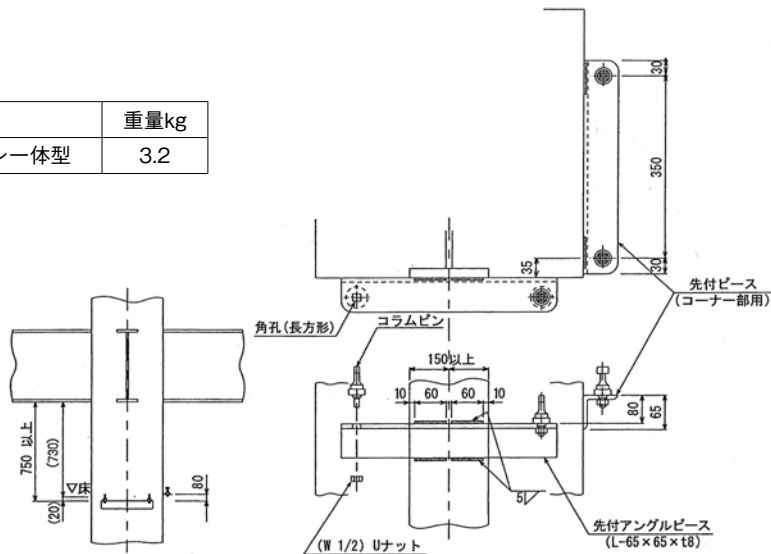

●アングル・ピンー体型丸柱用特注品

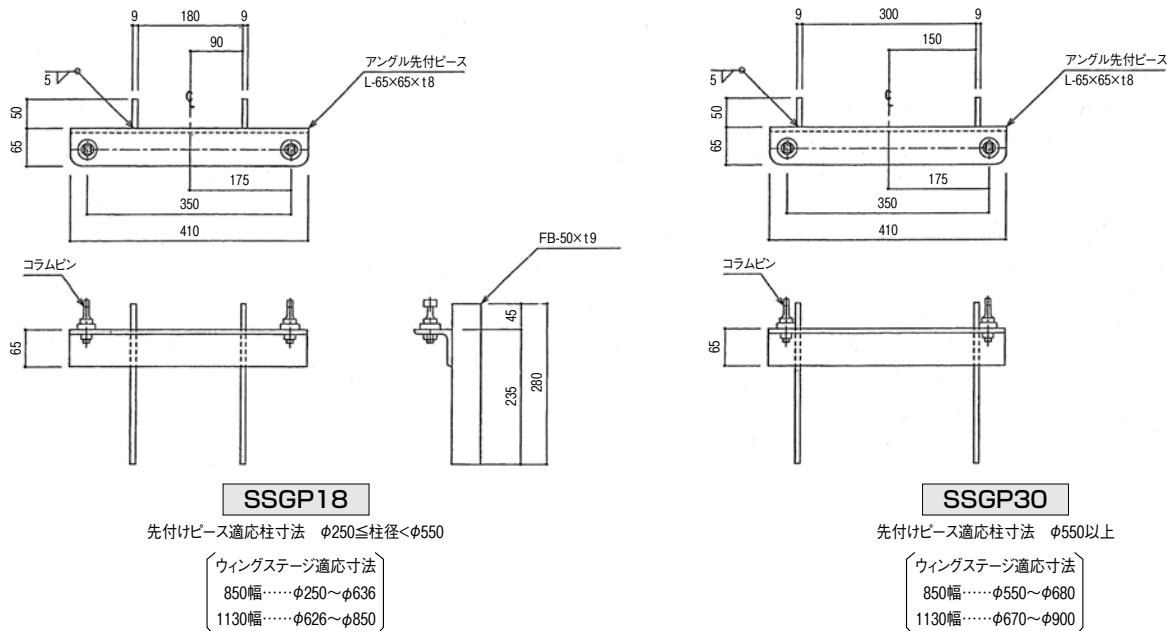

□取付、取外し要領

1. あらかじめ先付ピースを指定位置に工場溶接しておきます。
2. 現場にてピースに足場板の取付用穴をはめ込み、穴からつき出したピースのネックに安全ロックを掛け、ハンマーで打ち込み、固定（又は取外し）します。
3. 手摺はソケットに差し込み、高さ調節した後止めピンで固定します。
4. 取外しはこの逆の手順でおこないますが、本体に乗ったままでの安全ロックの解除は危険ですので絶対にお止め下さい。

※販売品は受注生産となる場合がございますのでお早めにご連絡ください。

●ロータリータイプ(一般用)

DATA 部材表

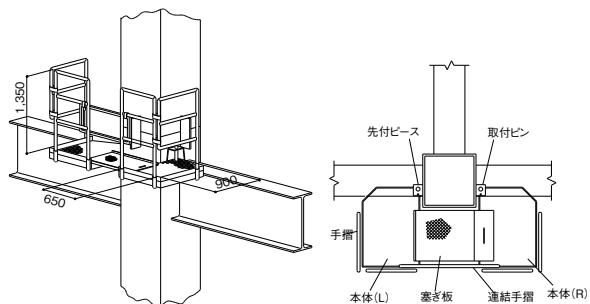

品名	質量	1セットの構成部材数	ステージ取付柱寸法	備考
本体 (R)	11.0kg	1台	□-400mm~ □-700mm	塞ぎ板付
本体 (L)	16.0kg	1台		
RT 3 手摺	5.0kg	2本		
連結手摺	2.7kg	1枠		
取付ピン	1.8kg	2本		

●ロータリータイプ(コーナー用)

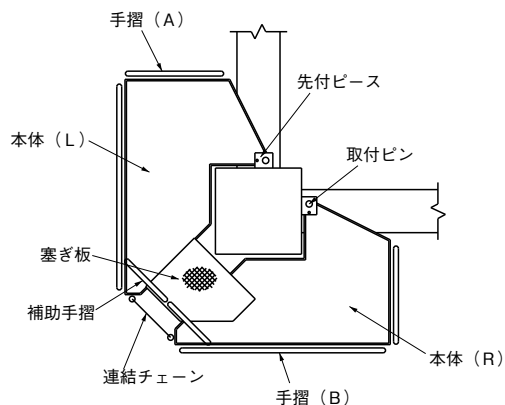
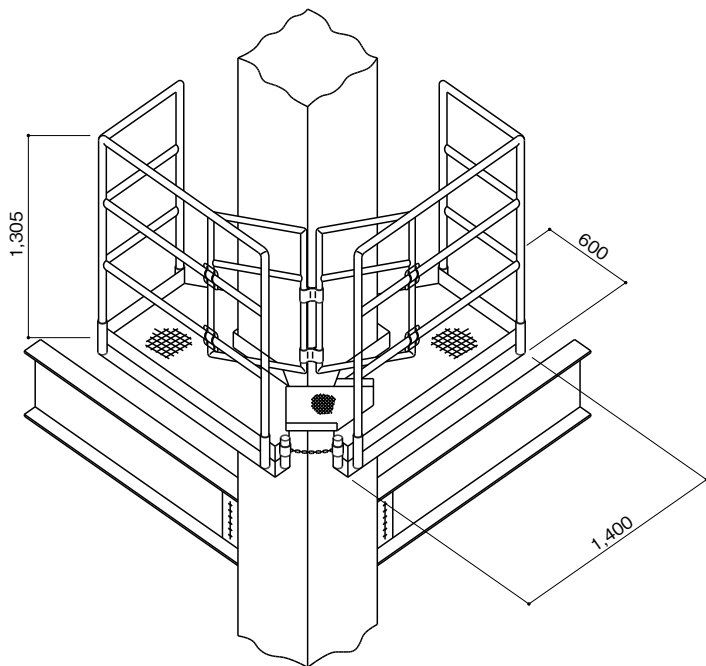

DATA 部材表

品名	質量	1セットの構成部材数	ステージ取付柱寸法	備考
本体 (R)	18.5kg	1台	□-400mm~□-600mm	
本体 (L)	21.9kg	1台		塞ぎ板付
手摺 A	2.5kg	2本		補助手摺付
手摺 B	6.8kg	2本		
取付ピン	1.8kg	2本		

●先付ピース取付位置

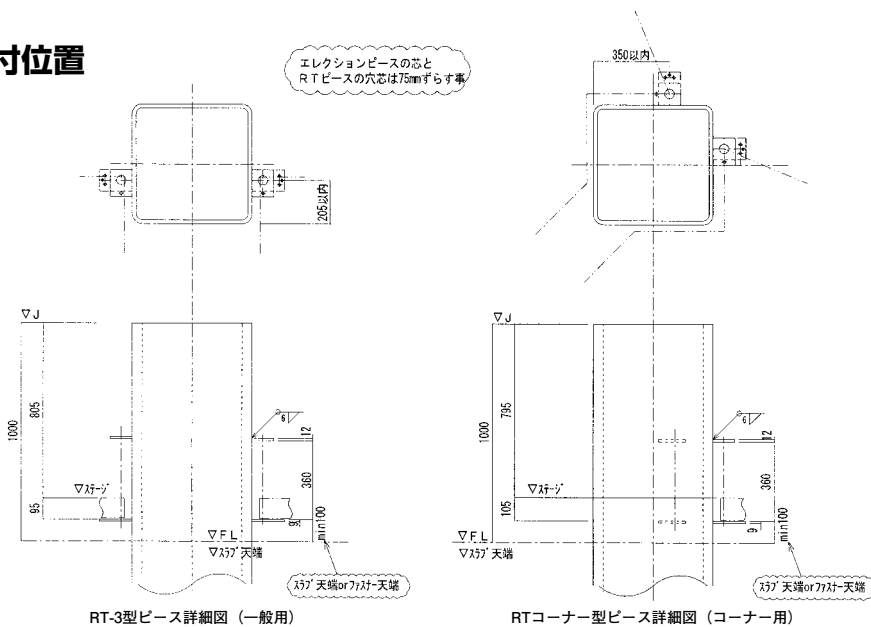

コラムタラップ (アルミ合金製)

取付例

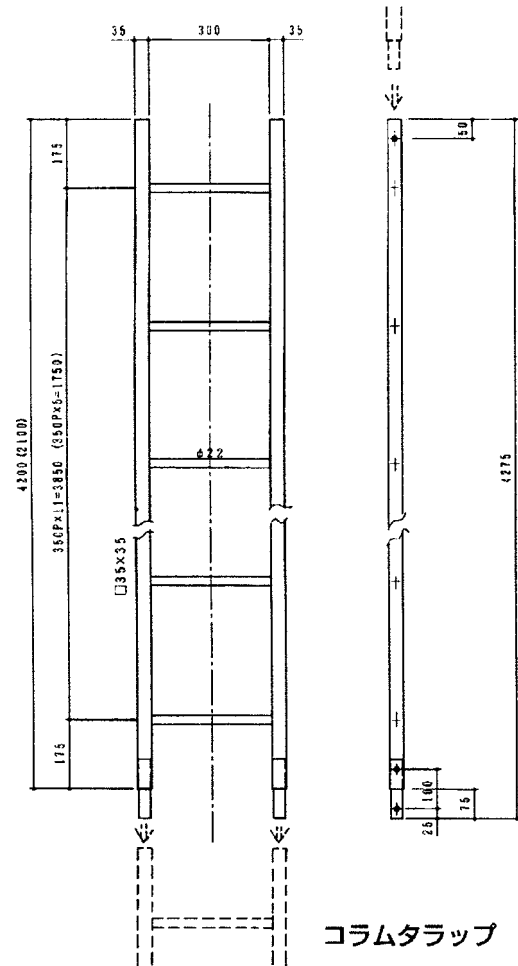
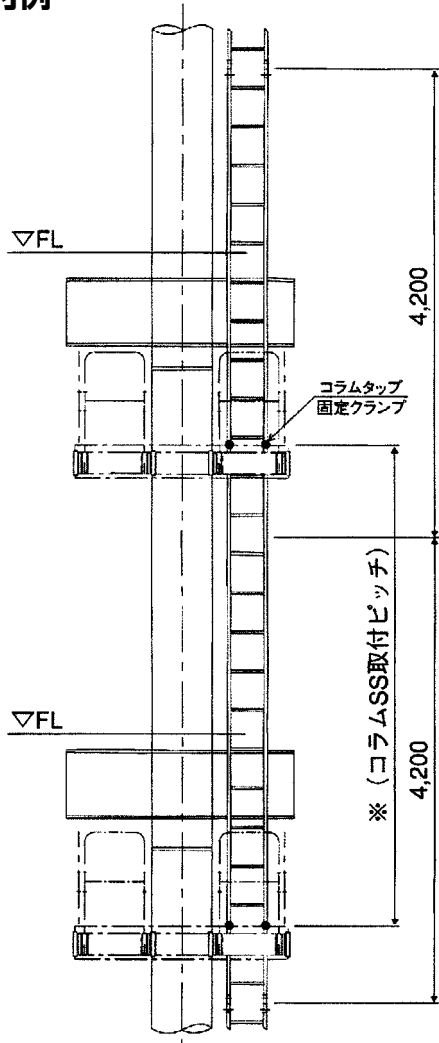

コラムタラップ

⚠ 注意

- ① ※4mを超える場合は、中間部につなぎ材が必要。
- ② 最上部、最下部には、つなぎ材が必要。

型式	寸法 (mm)	質量 (kg)
2100 L	□35×幅370×長さ2,175	4.6
4200 L	□35×幅370×長さ4,275	8.3
固定クランプ	—	0.7

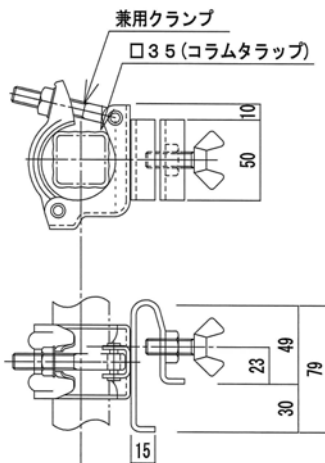

コラムタラップ取付金具詳細図 S=1/3

風防ユニット

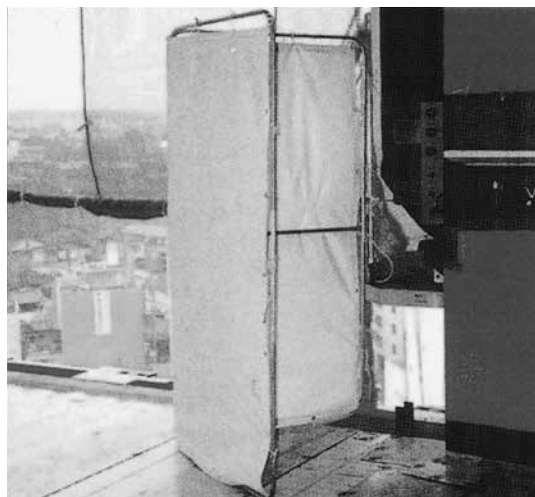
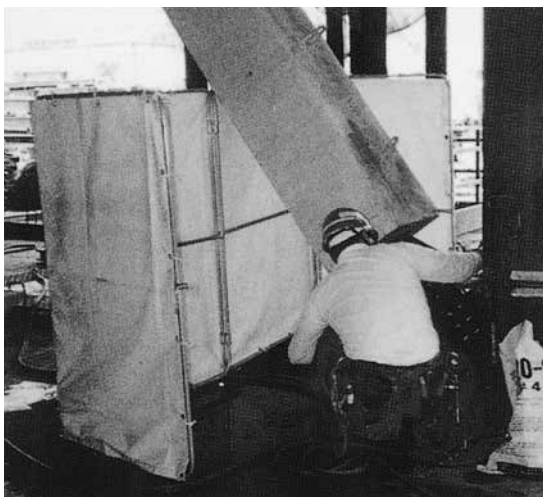

鉄骨溶接時の火災養生、風防止に最適！

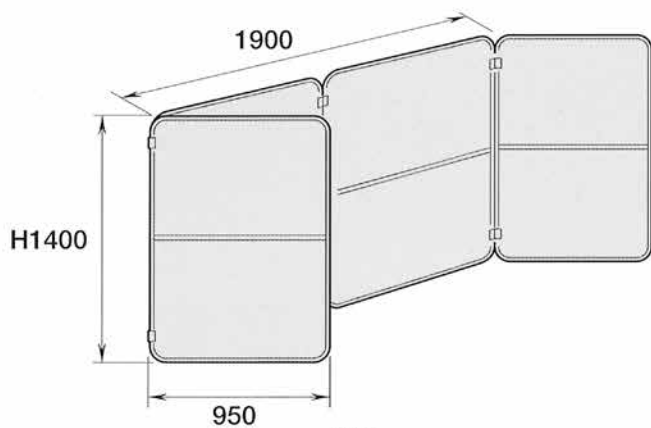

コ字型 1400
質量 15kg
(コ字型 1800)
質量 16.5kg

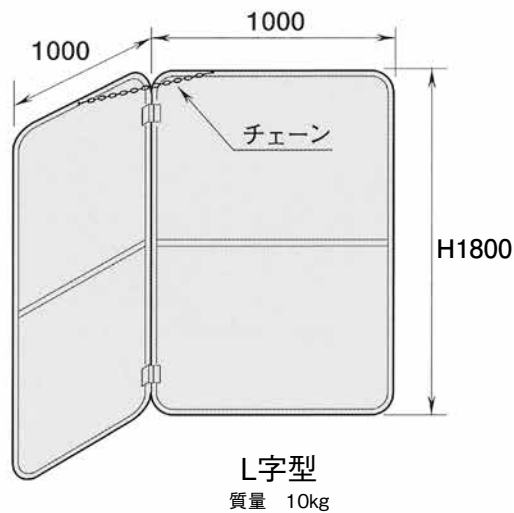
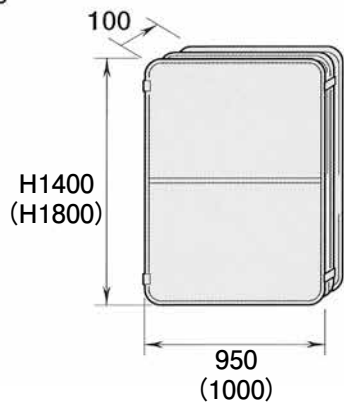

L字型
質量 10kg

※シートは、販売となります。

⚠️ 注意

①強風等により、転倒又は落下しないよう控え等の措置を講じてご使用下さい。

トビック

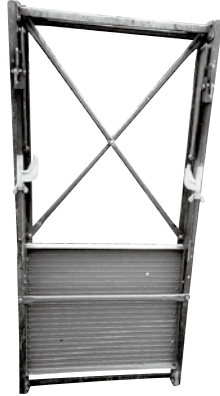
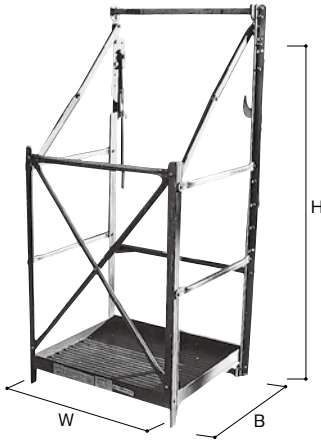

●吊り下げロープ (P164)



1.0M



1.5M



⚠ 注意

- ① トビック本体から水平養生ネット、垂直養生ネットの取付けをしないでください。
- ② トビックの取付けは梁上での作業となりますので、充分ご注意ください。
- ③ トビックへの乗り降りは、衝撃のかからぬ様にしてください。
- ④ 主柱(A)とセフティロック(B)は、必ず上・下フランジに当て、フック(C)は、必ず上フランジに挟んでください。
- ⑤ フック部を引っかけたり、ぶつけないでください。
- ⑥ ジュラルミン製につき、取扱はていねいをお願いします。
- ⑦ トビック本体に、安全帯を掛けて作業をしないで下さい。(吊り下げロープ使用を推奨…P154)

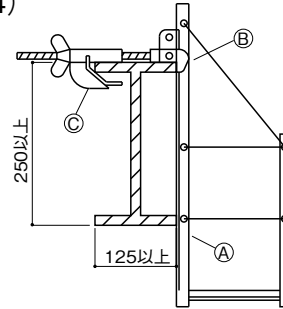

DATA 品名・規格・寸法

許容積載荷重200kgf (1,960N) 安全率5倍

型 式	トビック寸法 B×W×H	質 量
1型	615 × 763 × 1,260	13kg
2型	615 × 1,063 × 1,260	15kg
3型	615 × 763 × 1,430	17kg
4型	615 × 1,063 × 1,430	19kg
5型	615 × 1,463 × 1,430	21kg

※取付金具は、A型が標準品です。

DATA 使用寸法

形 式	※本締の最適用梁成(h)	スプライスプレート最大適用寸法	
		1台のみ使用(A)	2台向い合せ使用(B)
1型	250~760mm	650mm以下	600mm以下
2型	250~760mm	950mm以下	900mm以下
3型	250~930mm	650mm以下	600mm以下
4型	250~930mm	950mm以下	900mm以下
5型	250~930mm	1,350mm以下	1,300mm以下

※最適用梁成は梁下端からトビックの作業床までを500mmとした場合の寸法です。

参考

●1台のみ使用

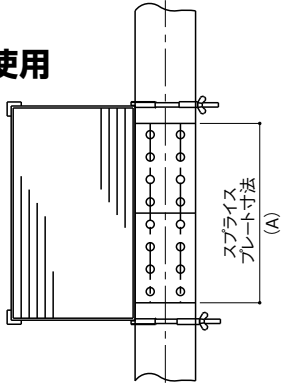

●2台向い合せ使用

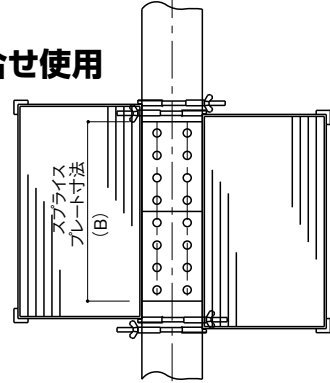

●使用例 (A型)

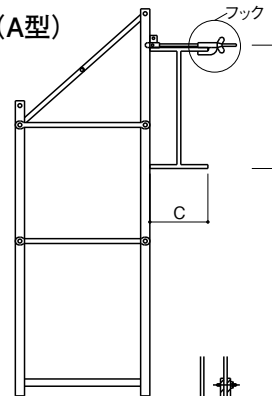

(B型)

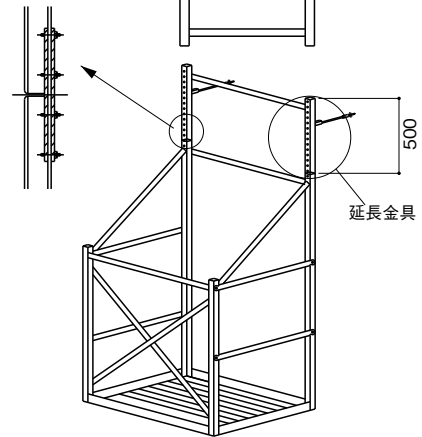
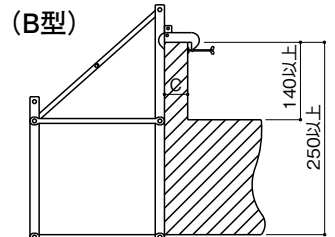

●取付金具仕様寸法

形式	C寸法	(標準)
A ₂ 型	135~490mm	
B ₁ 型	5~40mm	
B ₂ 型	5~150mm	
B ₃ 型	90~250mm	
B ₄ 型	120~300mm	

腰壁などにご使用いただく場合には、幅に合わせた各種B型金具が用意してあります。

●フック

形式	フランジ厚適用寸法	
	梁幅	フランジ厚さ
40型 (標準)	200未満	30以下
	200以上	35以下
60型	200未満	50以下
	200以上	55以下
100型	200未満	90以下
	200以上	95以下

※使用の際に御相談下さい。

●延長金具

形式	品名コード	UP寸法
500UP	274003650	+365 ~ 565mm

※調節ピッチは50mm間隔です。

先付けピース+フックプレート付TV

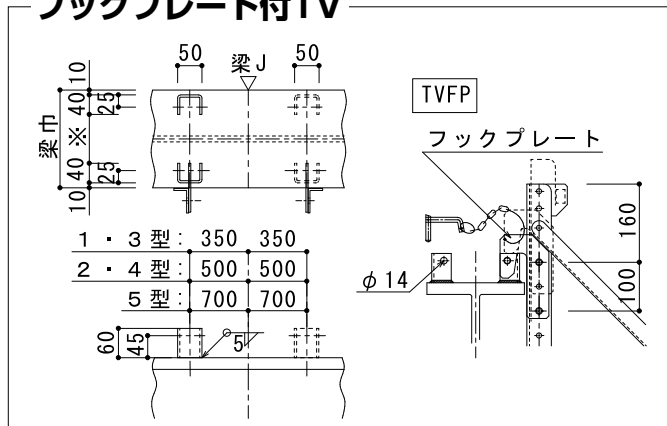

⚠ 注意

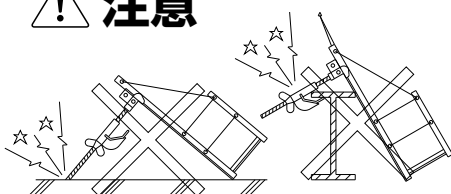

取扱い注意!!

- ★ 支柱①とセフティロック②は、必ず上・下フランジに当てること。
- ★ フック③は、必ず上フランジに挟むこと。
- ★ フック部を引っかけたり、ぶつかけたりしないこと。

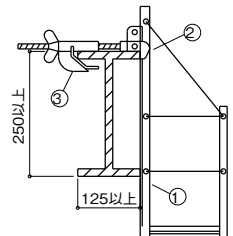

トビック用昇降タラップ

オプションパーツ

<p>TVT12</p>	<p>TVT345</p>	<p>TVT5U345</p>
<p>トビック1・2型用</p>	<p>トビック3・4・5型用</p>	<p>延長TV(500UP)3・4・5型用</p>

<p>昇降時（正面設置）</p> <p>梁上600以上 (乗込用手摺)</p> <p>※このままの状態ですとトビック開閉（折畳み）OK！</p>	<p>作業時（サイドに回転）</p> <p>※作業面を塞ぎません！</p>
--	---------------------------------------

トビノス



より安全に
より簡単に
進化形足場!!



軽量
ジョイント足場
誕生!!



特長

- 部材はアルミ製にて軽量化をはかっています
- 専用床板（マンホール付）、専用手摺を使用し、簡単に組立・解体が出来ます
- 専用幅木も用意しております
- 外部に突起物が無い為、シート・ネットを綺麗に張る事が出来ます
- 許容積載荷重は1.9kN（200kg）[1層まで]

DATA 重量比較例

従来部材(スチール)	高さ4.0m(足場2段)	約150kg
トビノス(アルミ)	高さ4.9m(足場2段)	約70kg

●トビノス参考図

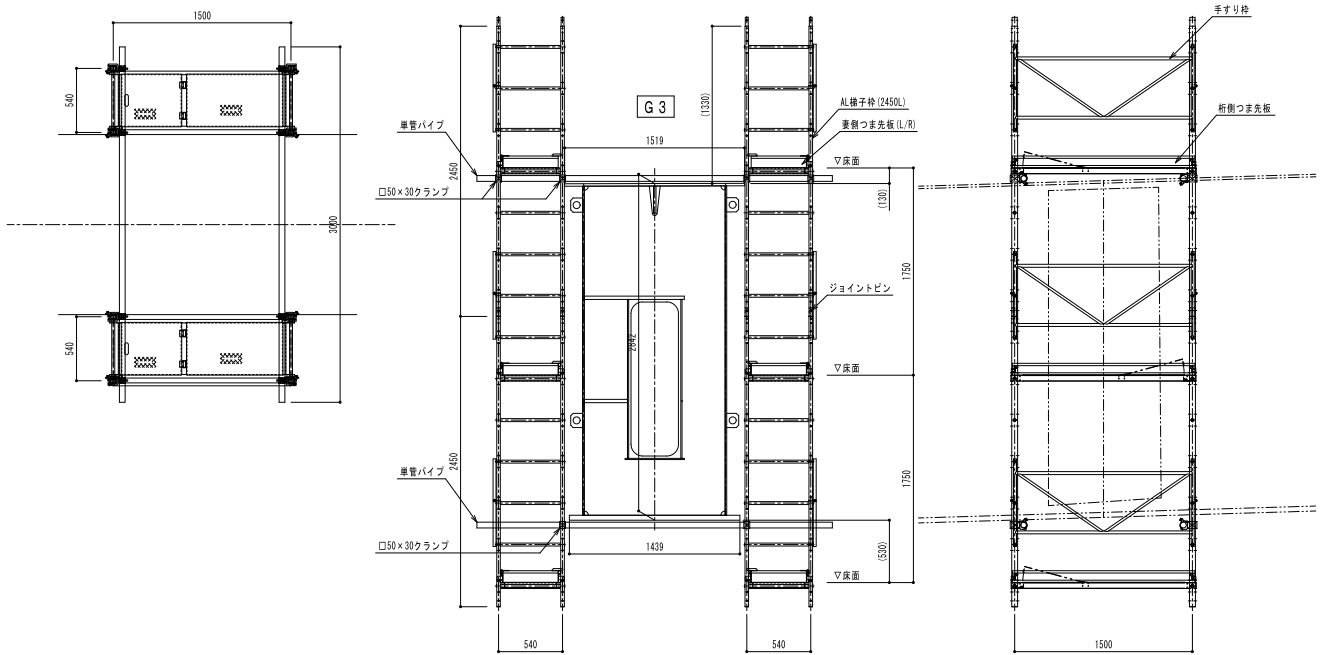

●連結仕様参考図

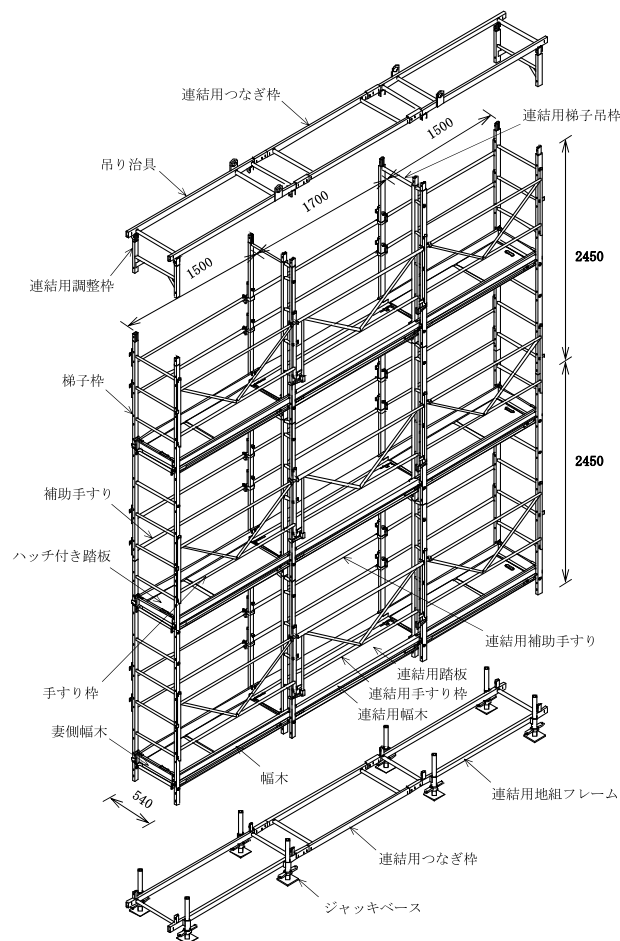

パイハンガー

品名	品番	製品重量	許容荷重	梱包数(枠)
パイハンガー	H1015	11.0kg	片側:1.96kN(0.2t) 両側:3.92kN(0.4t)	25
片パイハンガー	H1015S	8.0kg	3.92kN(0.4t)	50

※取付の際には必ず鉄骨架台をご使用下さい。

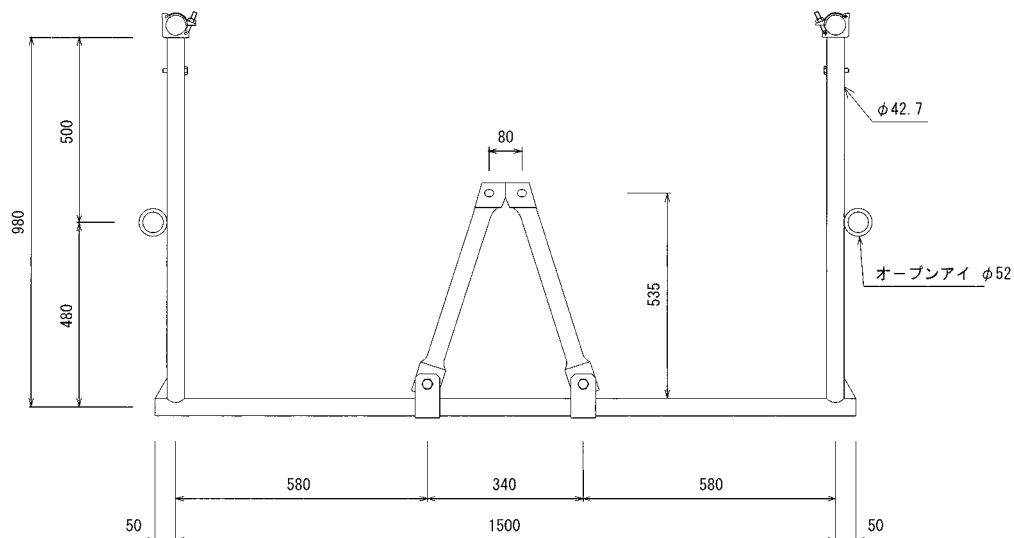

- あらかじめ計画した鉄骨のハンガー取り付け位置に取り付けピースを取り付けておきます。
- 鉄骨に取り付けられた取付ピースに締付ボルト、ナットを用いてハンガーを取り付けます。
- ハンガーに鋼製布板（又は鋼製足場板）と手摺りを外れることのないように完全に固定して下さい。
- パイハンガーが完全にセットされていることを確認してから鉄骨の組込みを行って下さい。鉄骨の建方完了と同時にパイハンガーを利用できます。
- 取付ボルトは、M16×40 普通ボルトをご使用下さい。

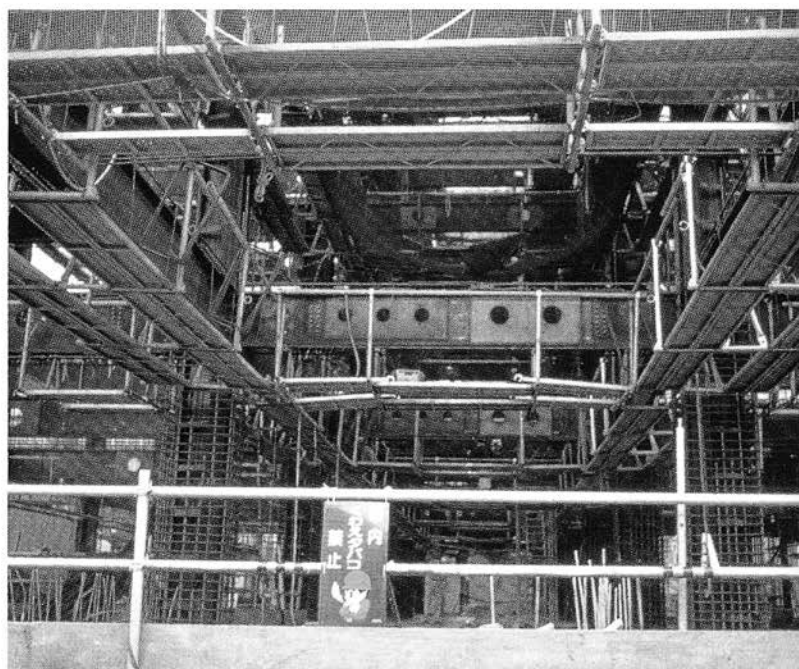
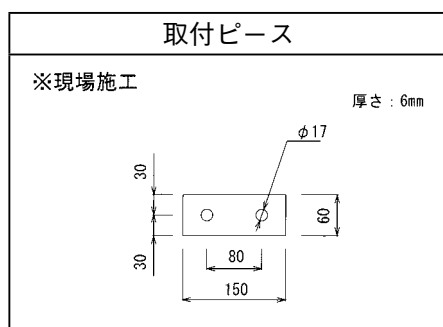
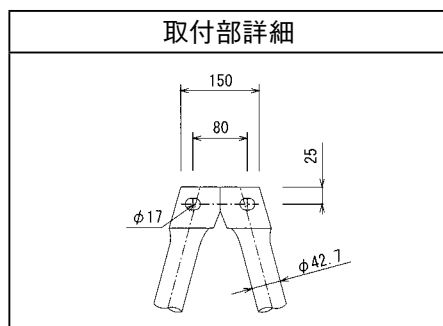

クロスハンガー

●適合フランジと作業床高さ 300型

フランジ厚さ	4~32					
フランジ幅 (許容差±5mm以内)	125	150	175	200	250	300
作業床高さ (A寸法)	646	642	636	631	617	604

500型

フランジ厚さ	10~42				
フランジ幅 (許容差±5mm以内)	300	350	400	450	500
作業床高さ (A寸法)	695	680	670	655	630

⚠ 注意

- ① クロスハンガーの取付には専用架台を使用し、出来る限り地上で作業してください。
- ② 台風時は作業を中止して天候の回復後、ボルト、クリップの緩み等安全点検を行なってください。
- ③ 手摺柱部分に水平養生ネット、垂直養生ネットの取付をしないでください。
- ④ 鋼製及び合板足場板をご使用の場合は、ゴムバンド等でしっかり固定させてください。
- ⑤ クロスハンガーの解体を容易にするため主筋とフランジ端部との間隔は36mm以上必要です。

クロスハンガー

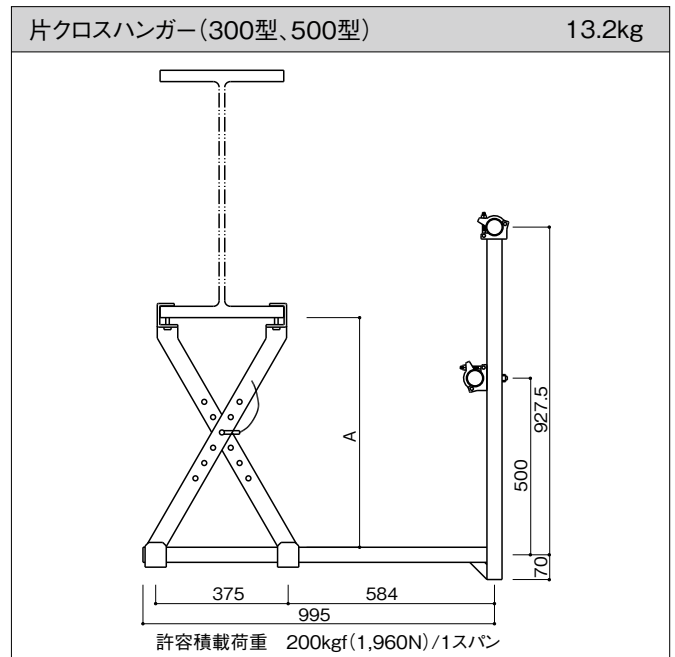
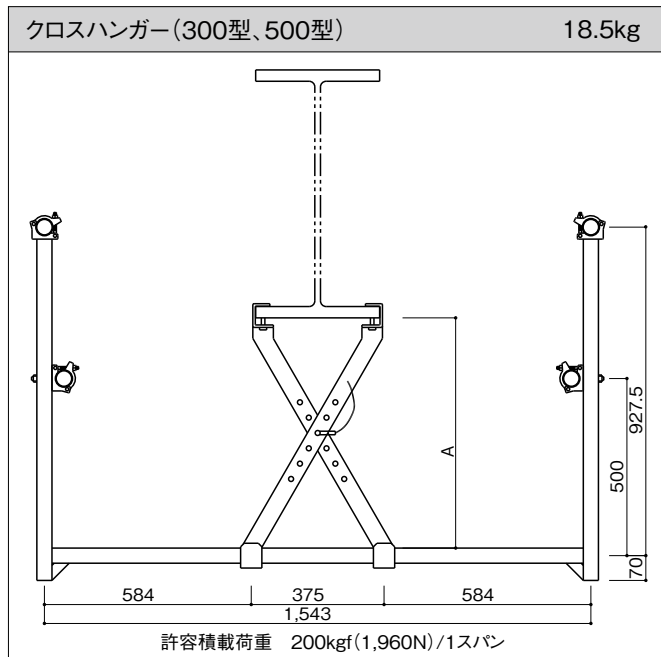

📝 説明

- ① サスペンダーを交差させ、鉄骨梁のフランジにつかみ金具をかける。(2図参照)
- ② フランジ幅にあったサスペンダーの穴にクリップを差込みロックする。(1図参照)
- ③ 割付した位置で、つかみ金具のボルトを締める。(2図参照)
- ④ 足場板、手摺パイプ等を取り付け、鉄骨梁を吊込む。
- ⑤ スパン長1,800mm以下でご使用ください。

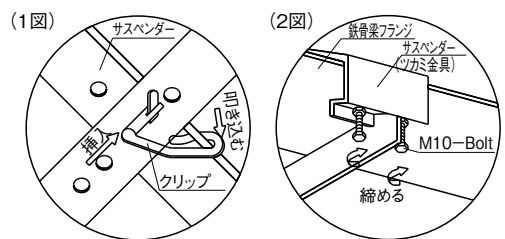

鉄骨架台 (転倒防止アーム付)

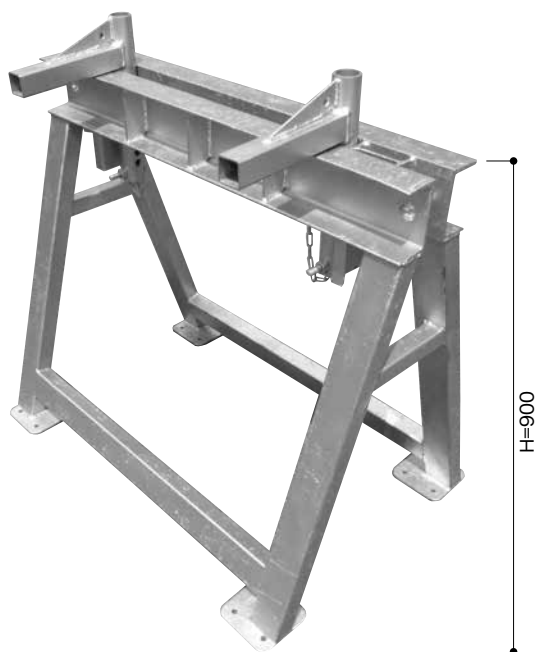

特徴

- 従来品より安定性が増加
- 工具（ラチェット等）を使わず、梁と架台の固定が可能
- 許容荷重 49kN (5t)
- 対応可能梁：フランジ幅150mm～550mm、厚み80mm以下
- 連結脚（オプション）を使用する事により、H=1200が可能

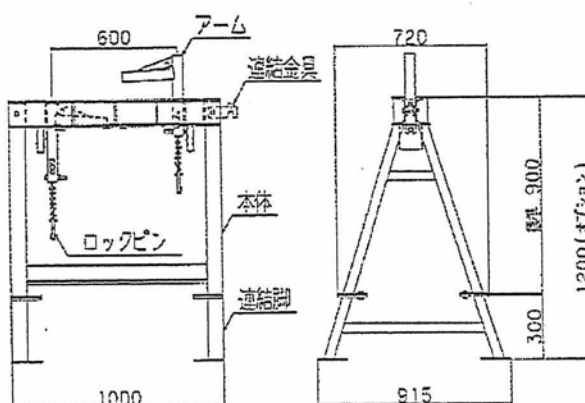

⚠ 注意

連結使用の場合（オプション）

プレートの結合はM10高力ボルト、ナット（3本×4脚）で行うこと。

連結する場合

連結金具を用いて架台同士相互に連結する場合は、ステージでの使用のみとする。

《アーム使用手順》

アーム収納状態	アームを真上に持ち上げ回転しスペースを作る。梁を載せる前に必ず上記の状態にする。	梁を置き、アームを回転させながらフランジに載せる。	ロックピンを差込み完了。

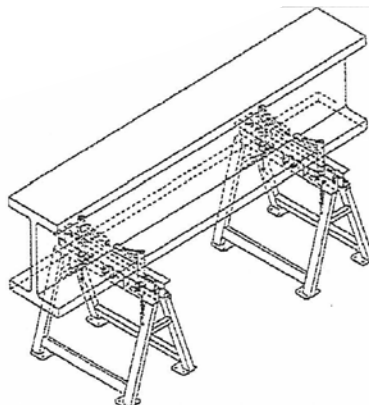
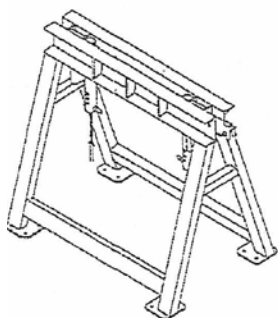

ボルトバッグ



特徴

- ボルト・ナットを水濡れ・衝撃から保護
- 高所運搬移動の安全性を向上
- ボルト・ナット、チップ、段ボールケースの飛散防止

- サイズ/幅270mm×奥行き270mm×高さ300mm
- 最大容量/50kg
- 色/グリーン

■ボルトバッグのメリット

▶省力化

必要な数量のボルト・ナットだけを、立ち上げる鉄骨に取り付けて運搬するため、作業場所までの運搬、および残ったボルト・ナットの回収が不要になります。

▶安全性の向上

危険な梁上でのボルト・ナット運搬作業が不要になります。切り取ったチップの回収に利用でき、周辺の作業環境を良好にします。ダンボールケースを使用しないことで、ケース内に残った少量のボルト・ナットやダンボールの飛散もなくなり、作業者の危険や近隣とのトラブルといった問題も減少します。

▶品質維持

水濡れ厳禁のボルト・ナットのために、本体・ふたとも防水キャンパス（ポリエステル製）を使用、首金具とファスナーの位置を工夫し、水滴が入りにくくするなど防水対策は万全です。ダンボールケース入りの場合に“持ちにくい”“重い”などの理由で起きていた、投げ置きによる品質劣化もなくなります。

▶経費節減

必要数量のみを運搬・配布するため、紛失などのロスコストが少なくなります。また防水加工が施されているため、突然の雨などによる水濡れ交換といったロスコストも少なくなります。

▶優れた作業性

自立プレートを利用すれば、バッグ内が空でもバッグが自立するため、ボルト・ナットの出し入れがスムーズになります。カラビナを装備しており、作業がしやすいように吊りロープの長さを簡単に調節できます。また大口径フックを利用すれば、柱、梁などの必要な場所に簡単に固定できます。

セフティチェーン

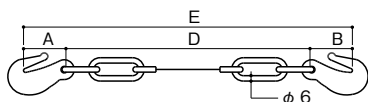

●リンク

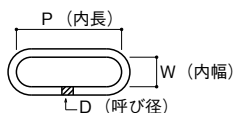

D (呼び径)	P (内長)	W (内幅)
6mm (±0.15mm)	37mm (±0.30mm)	10mm (±0.30mm)

強度-1

破壊試験荷重	2,200kgf(21.5kN)
耐力試験荷重	1,000kgf(9.8kN)
許容荷重 (仮設工業会使用規準による)	(一本吊)240kgf(2.35kN) (ループ吊)430kgf(4.21kN)

⚠ 注意

セフティチェーンの不良品について

- ① チェーンの伸びが、当該つり鎖の製造されたときの長さの5%を越えるもの。
・セフティチェーンの1リンクの内長が38.85mm以上に伸びたものは使用してはいけません。
- ② リンクの断面の直径の減少が、当該つり鎖が製造されたときの当該リンクの直径の10%をこえるもの。
・セフティチェーンの線径は6mmですから、5.4mm以下に細くなったものは使用してはいけません。
- ③ 亀裂があるもの。(入念の肉眼検査で発見することができる以上に亀裂が進行しているもの。)

DATA 品名・規格・寸法

呼称	フック			チェーン			有効長さ (テンション 20kg) E	精度±P 個	質量	1袋入数 本	色別	
	内長 A、B	個数	全長 A+B	内長 P	個数	全長 D						
セフティチェーン 2.0	45mm	2	90mm	37mm	51	1,880mm	1,997mm	1P	1.32kg	20本	黄	
〃	3.0	45mm	2	90mm	37mm	79	2,920mm	3,013mm	1P	1.93kg	16本	緑
〃	4.0	45mm	2	90mm	37mm	105	3,880mm	9,975mm	1P	2.54kg	12本	水色

説明

- ① 足場吊チェーンは図1のように輪形に使用するのが最も安全です。
そのためには、なるべく余裕のある長いチェーン(4m以上)をご使用ください。

ループ吊

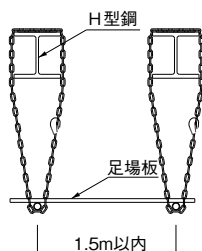

(図1)

- ② チェーンが短く、やむを得ず図2のように使用される場合は、リンクAに横引きの荷重が働きますので安全率が低下します。この場合は吊角度Kが小さい程安全です。この方法でご使用の場合は必ず最大角度を45°以下でご使用ください。

一本吊

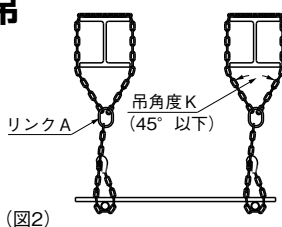

(図2)

- ③ フックのかけ方
チェーン(リンク)にフックをかける場合、かけ方が悪いと(フックのはまり方が不十分)フック及びチェーンの安全率が低下しますので図3のようにフックの先が充分廻り込むようにかけてください。

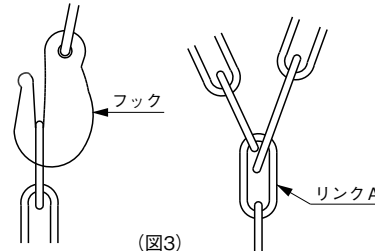

(図3)

鉄骨タラップ

鉄骨タラップ

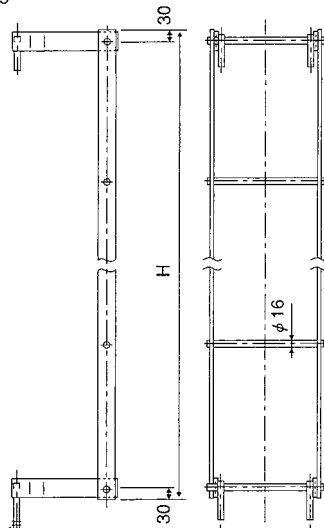
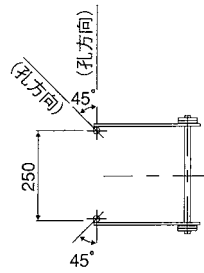

2×2-4キリ
φ2松葉ピン×2本 (呼び16)

注) 抜け止め用の松葉ピンを必ず2本使用すること

DATA 規格・寸法

品名	段数	h寸法	自重
鉄骨タラップ1.2L	3	1200mm	11.3kg
鉄骨タラップ1.6L	4	1600mm	13.6kg
鉄骨タラップ2.0L	5	2000mm	16.0kg
鉄骨タラップ2.4L	6	2400mm	18.3kg

注) h寸法は、先付ピース取付ピッチを示す

鉄骨ステップ (販売品)

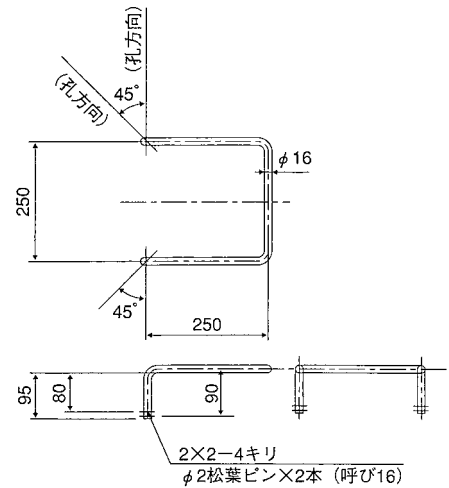

注) 抜け止め用の松葉ピンを必ず2本使用すること

ステップ詳細図

鉄骨タラップ先付ピース (販売品)

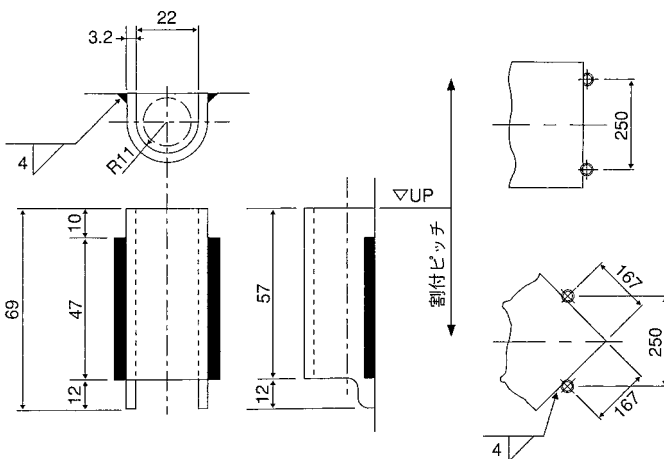

ソケット詳細図

注意

鉄骨タラップ・ステップの昇降には、安全ブロック等、落下防止装置を使用してください。

はしごホルダー

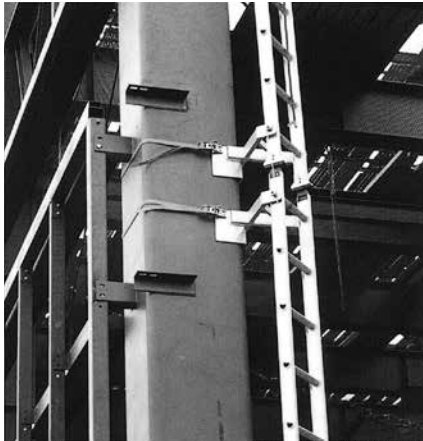

特徴

- ①アルミ製なので軽くて丈夫。
- ②鉄骨柱にベルトの締付による取付なので、専用ピースの溶接が不要。
- ③「はしご」の取付位置が鉄骨柱のコーナーを使用する為、梁の仕口をさけて、鉄骨柱の先端まで通せます。

DATA 規格・品名・寸法

型式	対応柱寸法 (mm)	質量 (kg)
1 連用はしごホルダー 600	□300 ~ 600	5
1 連用はしごホルダー 850	□300 ~ 850	5

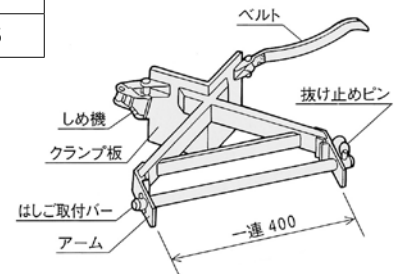

取付図

1連はしごの場合

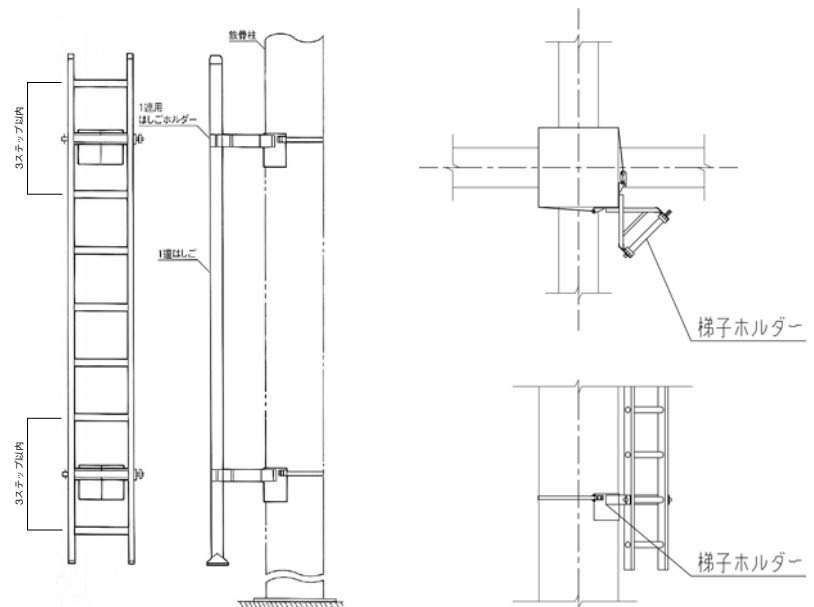

⚠ 注意

- ①ベルトを捻って柱に巻付けないで下さい。
- ②溶接及び溶断作業を行う時は「はしご」および「はしごホルダー」を取外して下さい。
- ③取り扱いには乱暴に投げたり、引きずったりしない様にして下さい。
- ④必ずはしご取付バーをはしごの踏ざんに通して使用して下さい。
また、はしご取付バーには抜け止めピンをつけて下さい。
- ⑤アルミ梯子に梯子ホルダーを取付ける際は3ステップ以内に取付けて下さい。

はしごホルダー アルミはしご

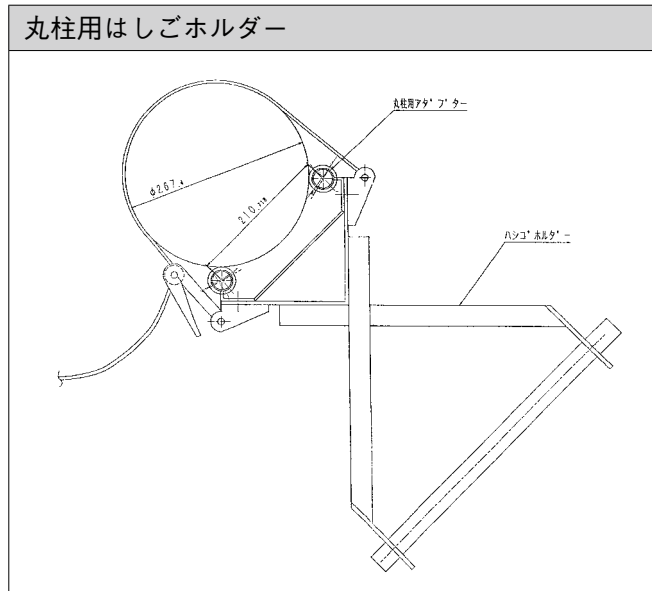
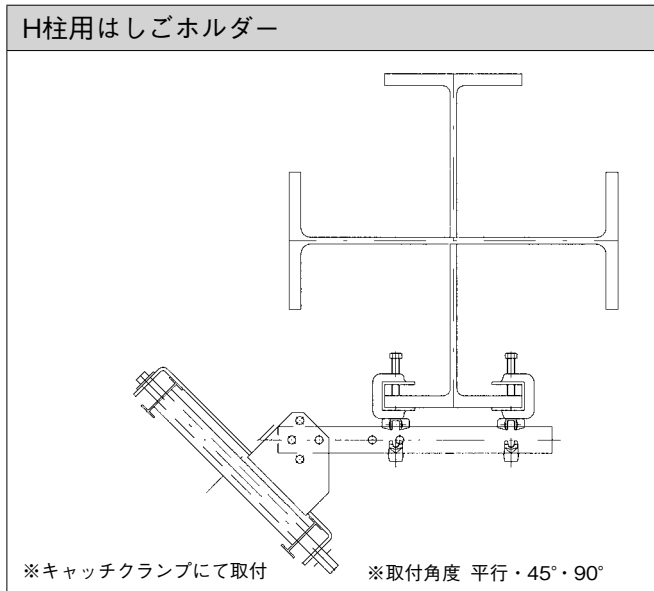

DATA 規格・寸法

型 式	対応柱寸法(mm)
丸柱用はしごホルダー	φ250 ~ 1050
H柱用はしごホルダー	H125 ~ 500

■アルミはしご

1連梯子(アルミ合金製)

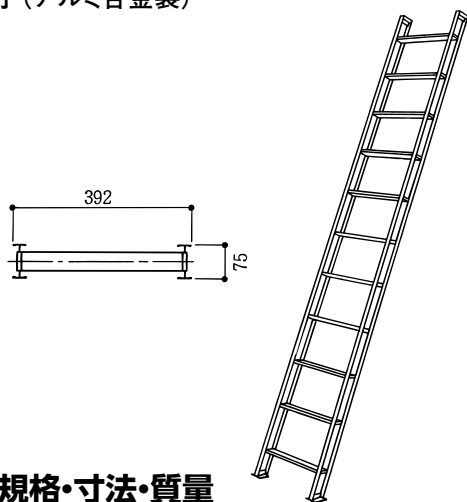

DATA 規格・寸法・質量

形 式	全 長	質 量
1ALF-31	3.10m	6.5kg
1ALF-41	4.12m	8.4kg
1ALF-51	5.14m	10.3kg
1ALF-61	6.16m	12.2kg

2連梯子(アルミ合金製)

※はしごホルダーには使えません。

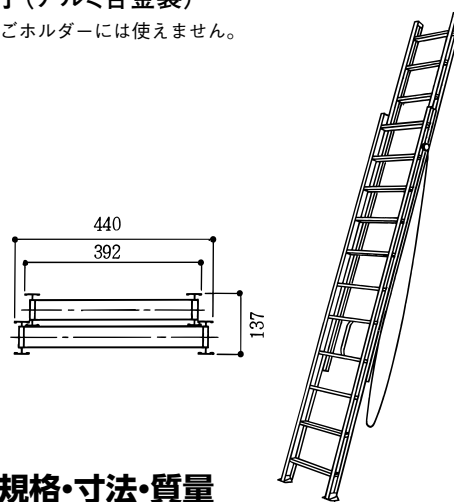

DATA 規格・寸法・質量

形 式	全 長	縮 長	質 量
2ALF-52	5.16m	3.12m	13.5kg
2ALF-66	6.52m	3.80m	16.2kg
2ALF-72	7.20m	4.14m	18.3kg
2ALF-93	9.32m	5.24m	27.9kg

KSスマートロック (アルミハシゴ固定用パイプクランプ)

アルミハシゴの番線固定による問題[※]を 一挙に解決!!



Φ48.6/Φ42.7 兼用

安全!!

ハシゴを傷めずガッチリ固定!!

確実!!

クランプ式で安定した性能を発揮!!

スピーディ!!

簡単作業で瞬時に固定!!

※ 番線で固定=凹みなどの損傷=使用強度の低下=滅失トラブル!
この状態で現場作業!! ← 危険です!!

★取り付けは簡単! 熟練技術は不要です!!



アルミハシゴの内側にかかるようにセット。



軽く仮止めをして。



インパクト (ラチェット) で締めるだけ。

! 注意

- ボルトの締付トルクは34.3Nm (350kgf-cm) を厳守してください。
- アルミハシゴを浮かした状態で使用しないで下さい。

KSスマートロックで解決!!



へこみは修復不可能!!

使用強度低下により
一ヶ所でも全損です!!

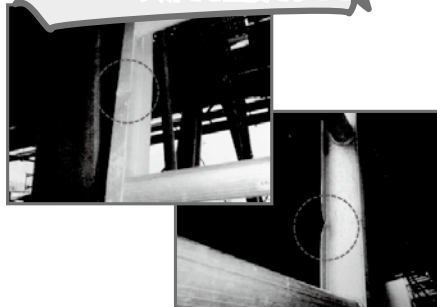

単管とアルミハシゴのリブをKSスマートロックがしっかりと挟み込みます。番線作業よりもずっと手早く、アルミハシゴを傷つけることなく、だれでも簡単に安定した保持力を発揮します。

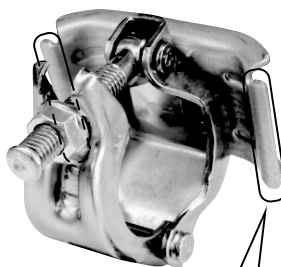

この部分でしっかりと挟み込みます。

スーパーラダー

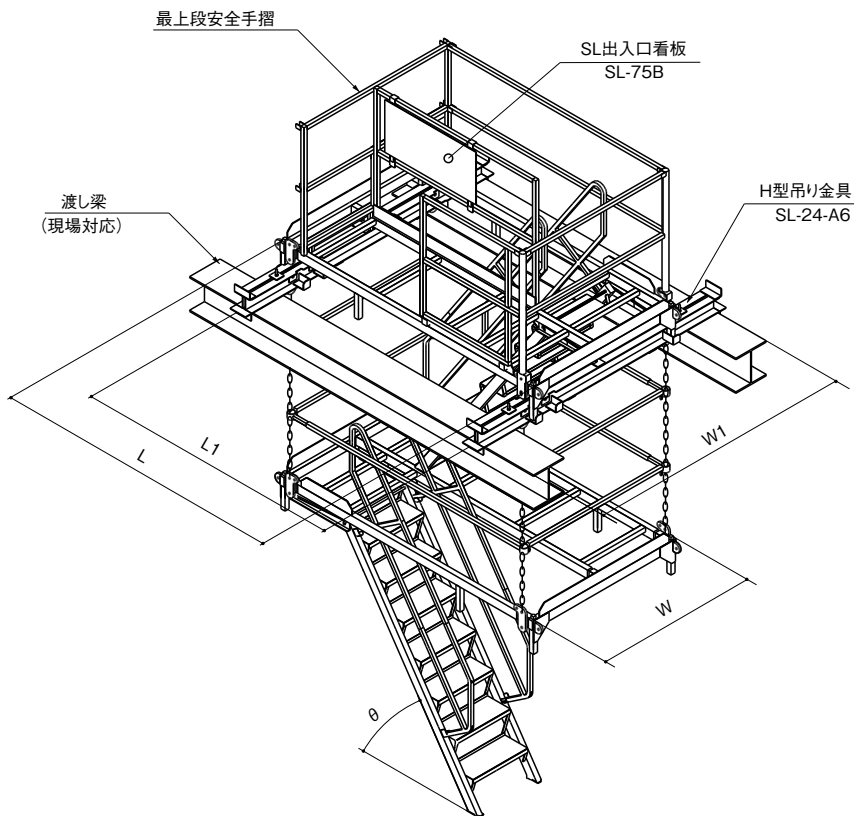
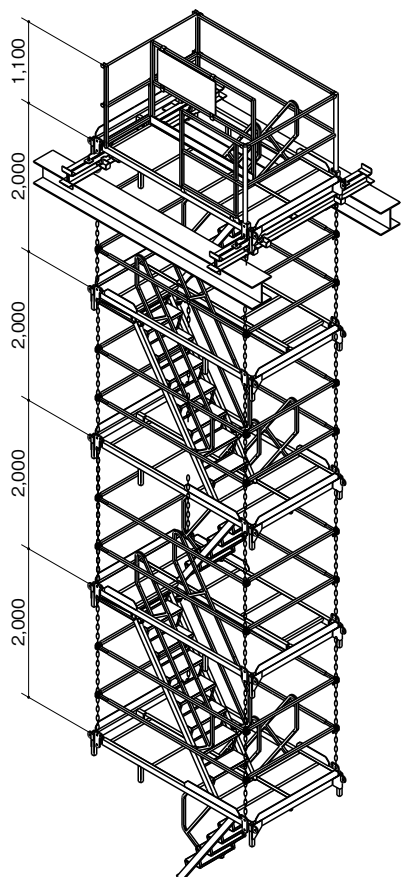

DATA 品名・規格・寸法

(単位mm)

TYPE	L	W	L1	W1	θ	質量(1段当り)
SL-32/14	3,200	1,400	3,000	2,300	45°	275kg
SL-25/14	2,500	1,400	2,300	2,300	55°	275kg
SL-24/12	2,400	1,200	2,200	2,100 or 2,300	55°	230kg

説明

- ① スーパーラダーの構造は、角パイプの梁にエキスパンドメタルを張った踊場を2M間隔のチェーンで連結し各層間に階段をセットします。
- ② 踊場外周と階段部に安全手摺が装着されます。
- ③ 必要な長さは、作業条件にあわせ段数を決めることで対応できます。
- ④ 壁面と踊場の間は、トランザム（壁当り）のアーム長を自在に調節（1,000mm）、固定し、揺れを防ぎます。
- ⑤ 架設及び取外しは、短時間に出来ます。
- ⑥ 揺れがほとんどなく安全性が高く、安心して作業が出来ます。
- ⑦ 工事進行にあわせて階段の増減が簡単に出来ます。
- ⑧ 折りたたみ式なので格納・保管・運搬が容易です。
- ⑨ 1連15段吊り（根切り深さ30m対応）まで使用できます。15段以上を必要とする場合にはご相談ください。

注意

- ① 必ずスーパーラダー専用金具を使用して吊ってください。
- ② スーパーラダー吊り金具にて、15段吊り迄可能です。
- ③ 穴あけをガスにて行なう事はやめてください。
- ④ スーパーラダーを受梁の上に置き、そこから直接吊り下げ架設しないでください。
- ⑤ 一段あたりの積載荷重制限は280kgf (2,740N) (4名)までです。
- ⑥ 四方手摺を踏台替りに乗るような事はしないでください。
- ⑦ 出入口が逆にならないよう最上段の階段との取合いを考慮し取付けてください。

●H形吊り金具

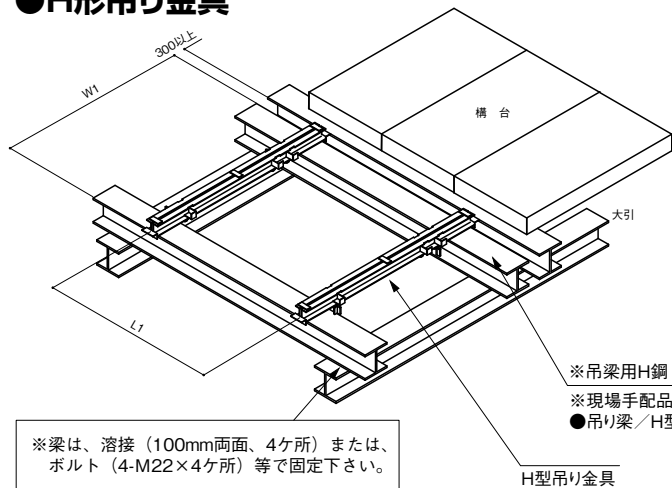

※梁は、溶接（100mm両面、4ヶ所）または、ボルト（4-M22×4ヶ所）等で固定下さい。

※吊梁用H鋼
※現場手配品
●吊り梁/H型鋼2本

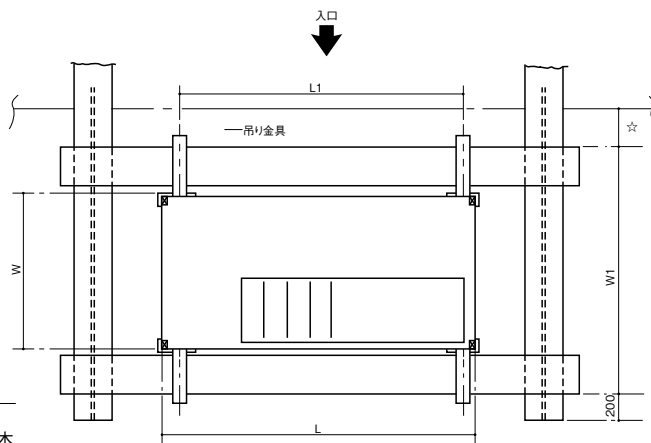

●T型(最大10段まで)

●Aタイプ

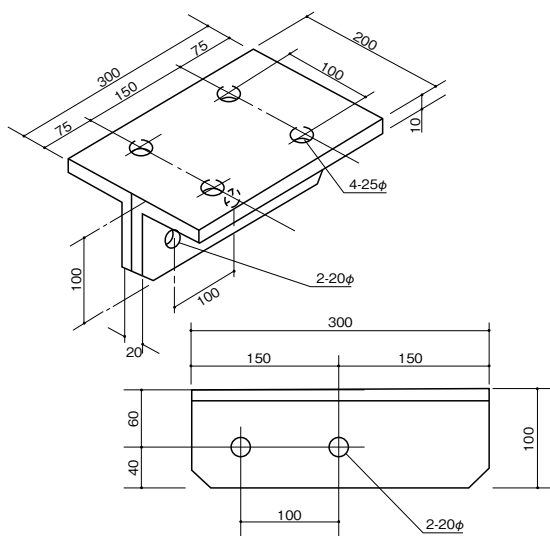

●Bタイプ

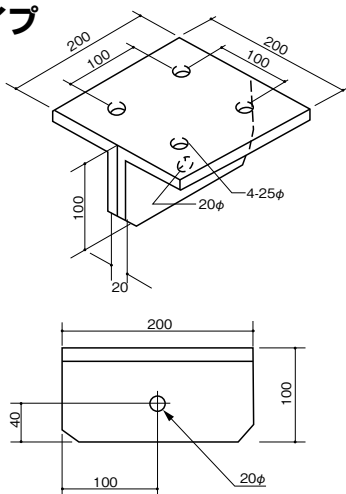

●T型(特注)

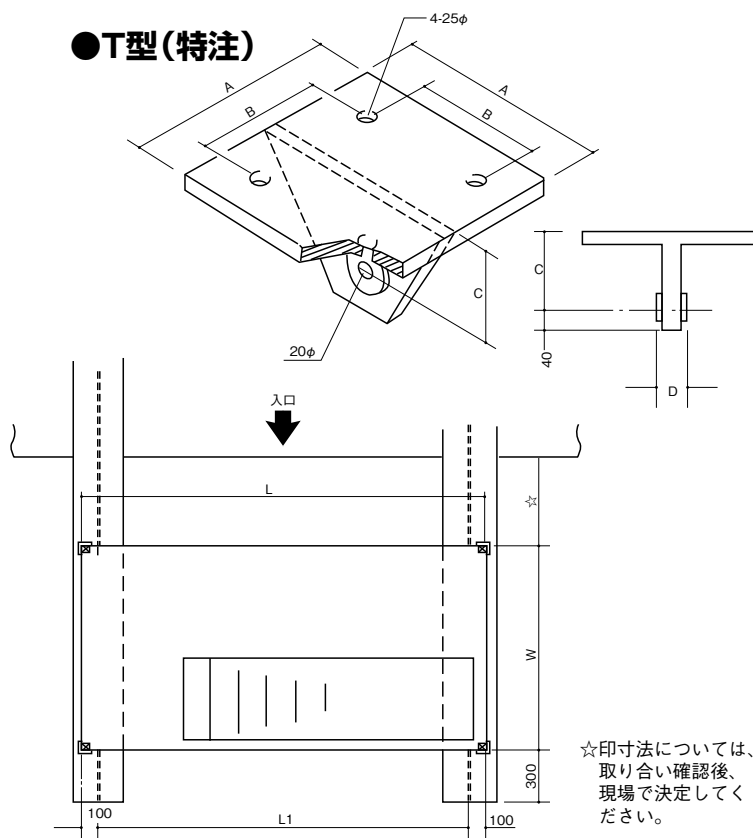

●T型吊り金具寸法表

(単位mm)

	300H	250H	200H
A	300	250	200
B	200	150	100
C	100	80	60
D	19	18	17

クイックラダー

組立式仮設階段クイックラダー TK-20/14 (吊下式)

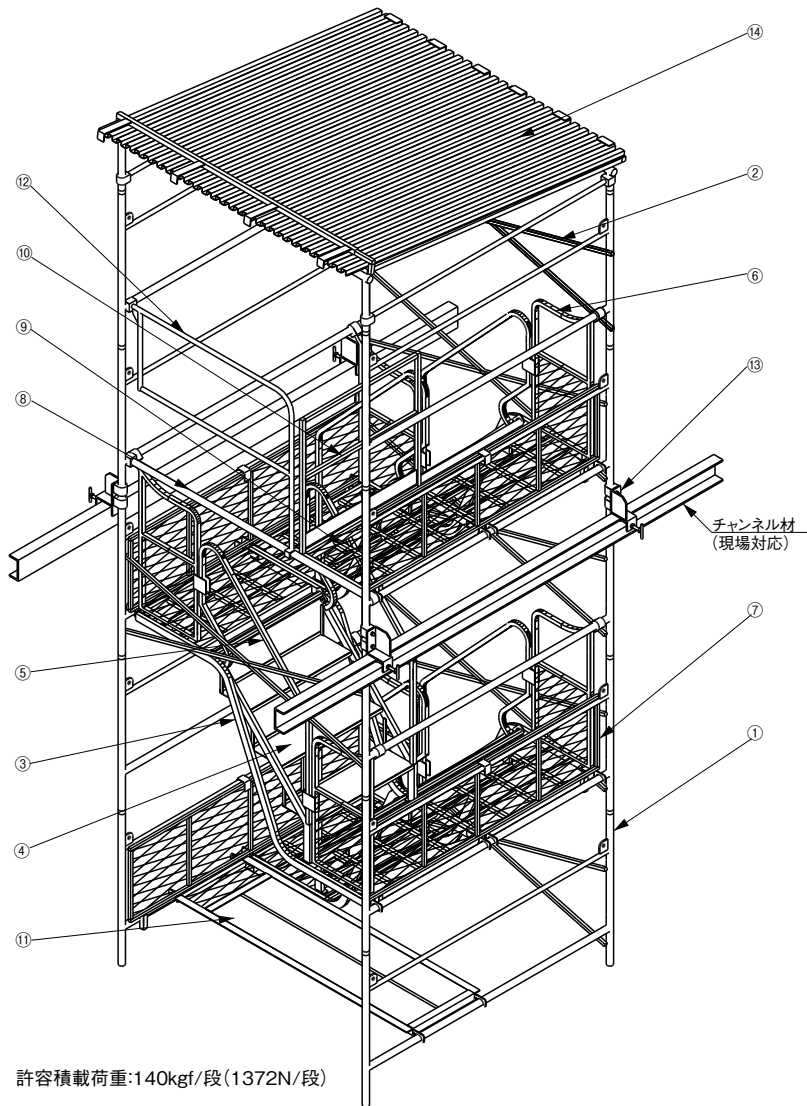

許容積載荷重:140kgf/段(1372N/段)

説明

- ① 組立式なので架設・取り外しが簡単に短時間でできます。
- ② 「揺れ」がほとんどなく、安全性が高い階段で自立式、吊り式、どちらにも使用できます。
- ③ 工事進行に合わせて階段の増設が容易です。フロア間隔は1.1メートルピッチで簡単に手組みで組み立てることができます。
吊り式として使用する場合は、工程に応じて最下段より作業員2人で1段ずつ、容易に部材の取付け、取り外しができます。
- ④ 軽量のうえ積み重ねができるので格納、保管、運搬が容易です。
- ⑤ ジャッキベースを使用する事により、自立させる事も出来ます。

DATA 品名・規格・寸法

形式名	TK-20/14	TK-20/20
踊場寸法	1,290mm×525mm	1,890mm×525mm
許容荷重	140kgf/段(1,370N/段)	140kgf/段(1,370N/段)
最高吊下げ高さ	8m	8m
最高自立高さ	21m	19m

No.	品名	TK-20/14	TK-20/20
①	メインフレーム	TK-201 9kg	TK-301 12.5kg
②	筋違	TK-202 3kg	TK-202 3.5kg
③	階段デッキ	TK-203 24kg	TK-303 32kg
④	階段	TK-204 16kg	TK-304 24kg
⑤	階段手摺	TK-205 4kg	TK-205 4kg
⑥	踊場横手摺	TK-206 5kg	TK-206 5kg
⑦	踊場手摺	TK-207 7kg	TK-307 10kg
⑧	連結ブラケット	TK-208 5kg	TK-208 5kg
⑨	連結デッキ	TK-209 10kg	TK-309 13.5kg
⑩	連結手摺	TK-210 7kg	TK-310 9kg
⑪	踊場デッキ	TK-211 28kg	TK-211 28kg
⑫	最上段入口手摺	TK-212 6kg	TK-212 6.5kg
⑬	取付金具	TK-150 6kg	TK-150 6.5kg
⑭	雨/泥除ルーフ	TK-14R	TK-20R

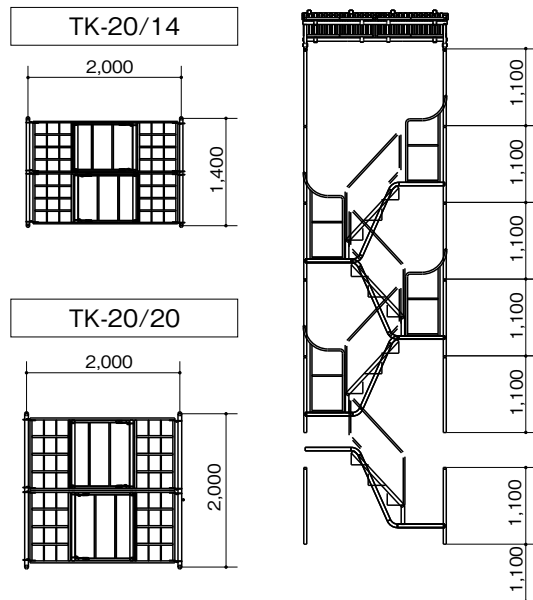

注意

- ① 8m以上吊下げて取付ける場合は、8mごとにチャンネル材〔150×75×9〕を使用し固定して下さい。
- ② 自立使用する場合は、ジャッキベースを使用して下さい。
- ③ 触れ止めのため3m毎に壁つなぎをとって下さい。
- ④ 30m以上設置させる場合は、御相談下さい。

TK-27/12(吊下式)

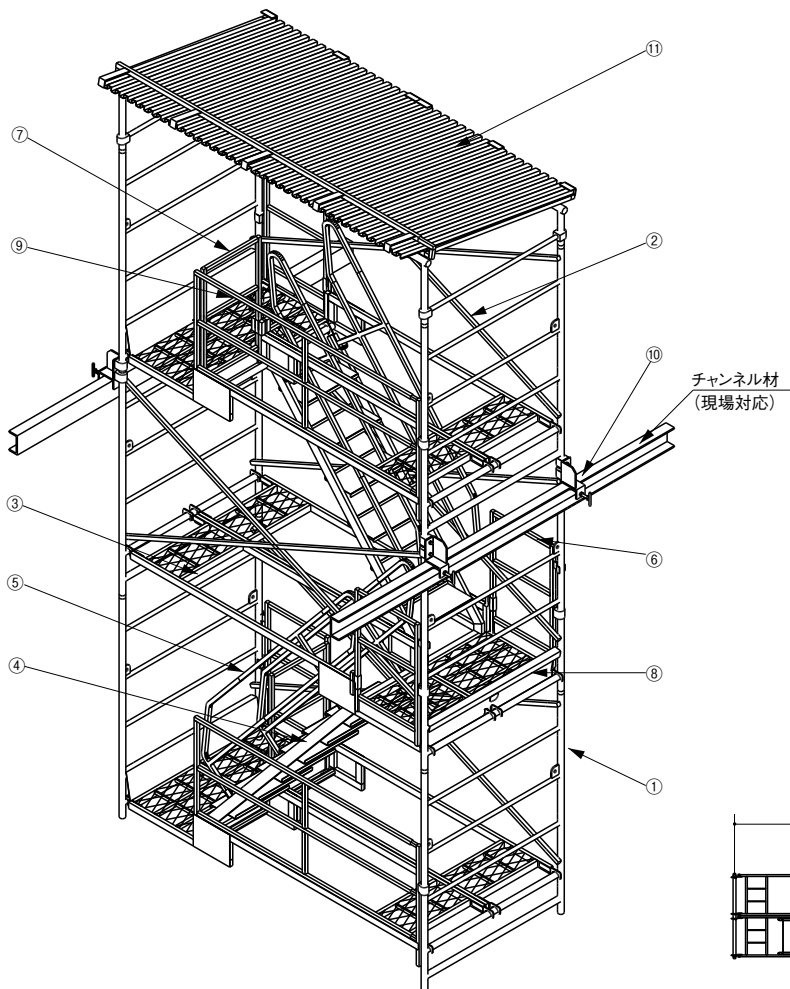

DATA 品名・規格・寸法

形式名	TK-27/12
踊場寸法	1,200mm×610mm
許容荷重	280kg/段(2,740N)
最高吊下げ高さ	6.9m
最高自立高さ	20m

No.	品名	品番	質量
①	メインフレーム	TK-170	19.0kg
②	筋違	TK-29	7.5kg
③	階段デッキ	TK-27/6	26.0kg
④	階段	TK-175	27.0kg
⑤	階段手摺	TK-24/12-8	8.0kg
⑥	踊場手摺	TK-56	5.5kg
⑦	短手摺	TK-70	3.4kg
⑧	幅木	TK-117	5.5kg
⑨	入口手摺	TK-100	10.0kg
⑩	取付金具	TK-150	6.6kg
⑪	雨/泥除ルーフ	TK-12R	

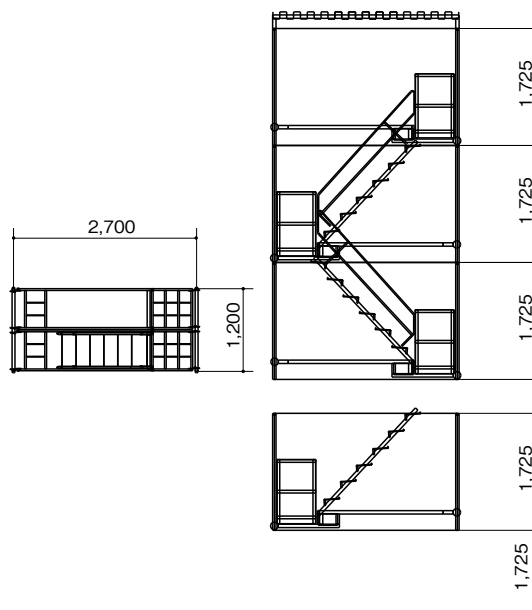

説明 〈延長方法図〉

- ① 設置した後でも下方へ延長する事が出来ます。
- ② 最下段を取付けた⑦短手摺⑨入口手摺をいったん外して下方へ延長、組立を行って下さい。

建方治具

エースアップシステム (建方エース)

説明

- ① 鉄骨建方時の柱転倒防止、歪み調整に使用します。
- ② 鉄骨建方時に使用するワイヤー、レバーブロック等を不要にしたシステムで、鉄骨建方の工期短縮、高所作業の排除で安全性とトータルコストの低減が計れます。



仕様 (エース・ベース共にご使用の際は、使用条件に応じた強度検討が事前に必要です)

品名	用途	機能	許容引張力	質量
建方エース	S造・コラム、丸柱	転倒防止、目違い調整、倒れ調整、レベル調整	79tf (775kN)	17.6kg
建方ベース	柱ベース	倒れ調整、レベル調整	—	4.0kg
建方ヘルプST	強力目違い調整	目違い調整	—	8.0kg
建方エース・EP	専用エクシジョンピース	治具落下防止、治具外れ止め、吊穴、親綱ピース	—	—

●使用例

建方エース

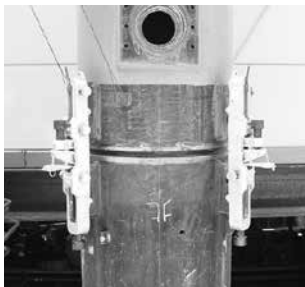

建方ベース



建方ヘルプST



※インパクトレンチ対応可能

●建方エース・EP取付位置

標準タイプ

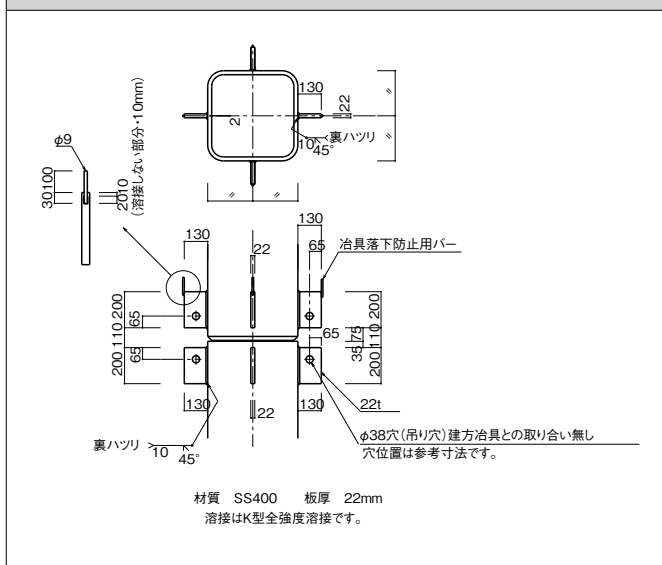

強力タイプ

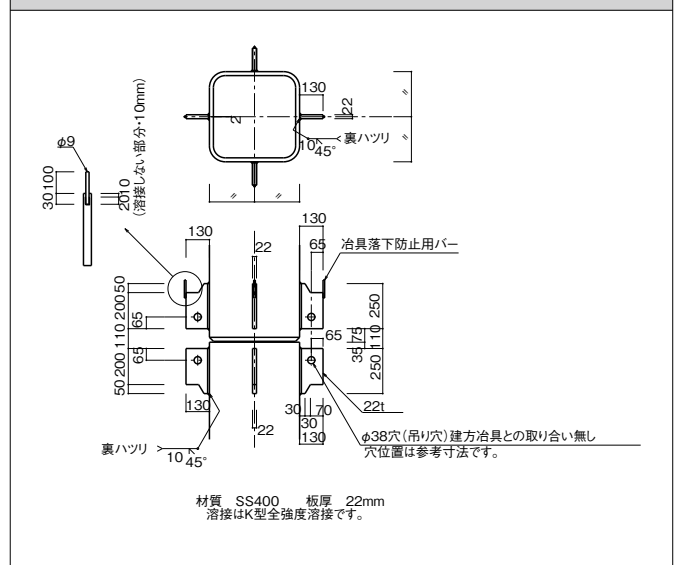

Step-1

標準使用の納まり条件

基本はStep-1を標準として検討します

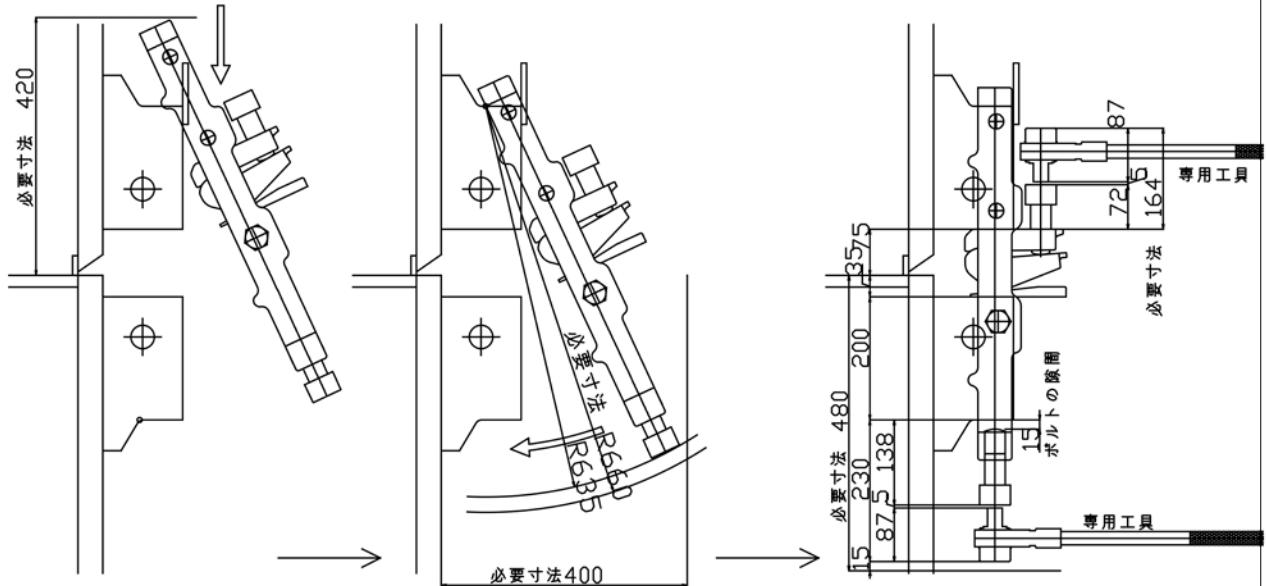

Step-2

Step-1にて下側納まりが厳しい場合
上下逆使用の納まり条件

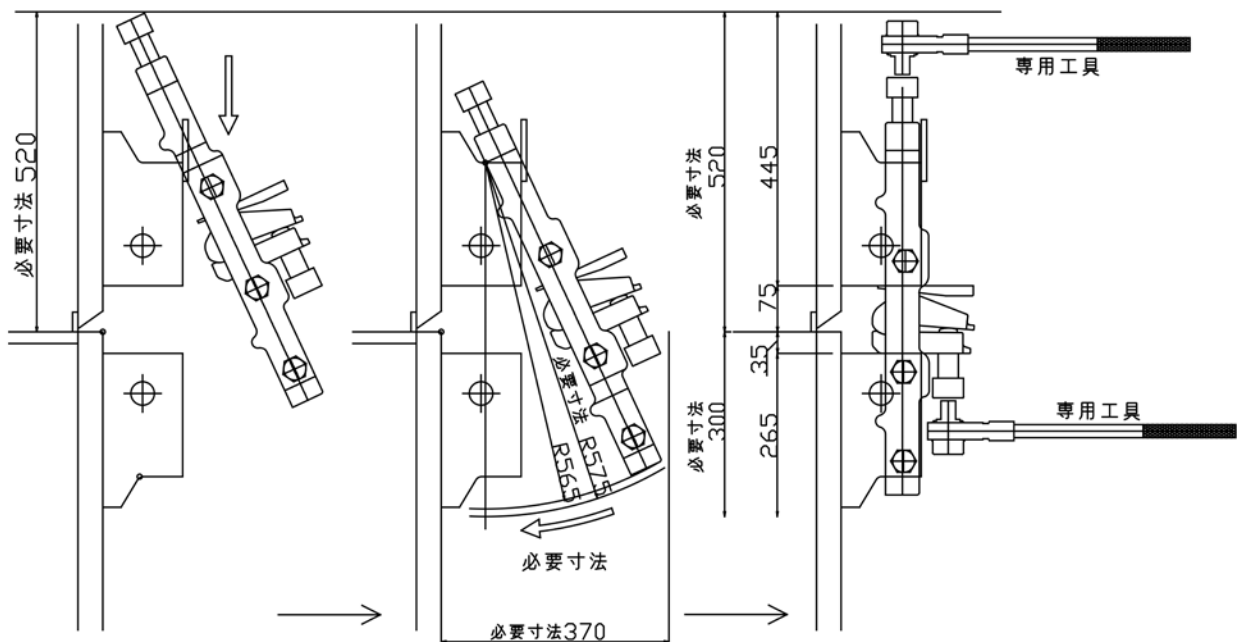

Step-3

メッキボルト（固定ボルト・目違調整ボルト）
の締め付け納まり条件

必要寸法内に干渉があっても、工具が使用出来れば問題ありません。

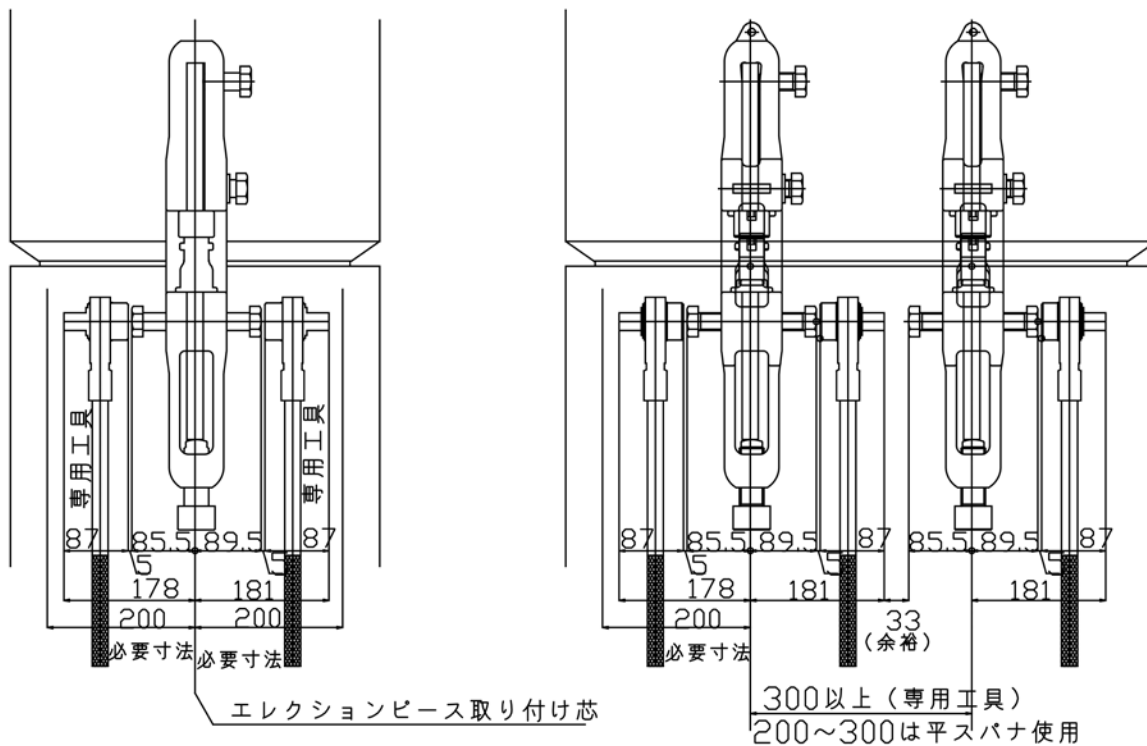

Step-4

建方ベース
標準使用の納まり条件

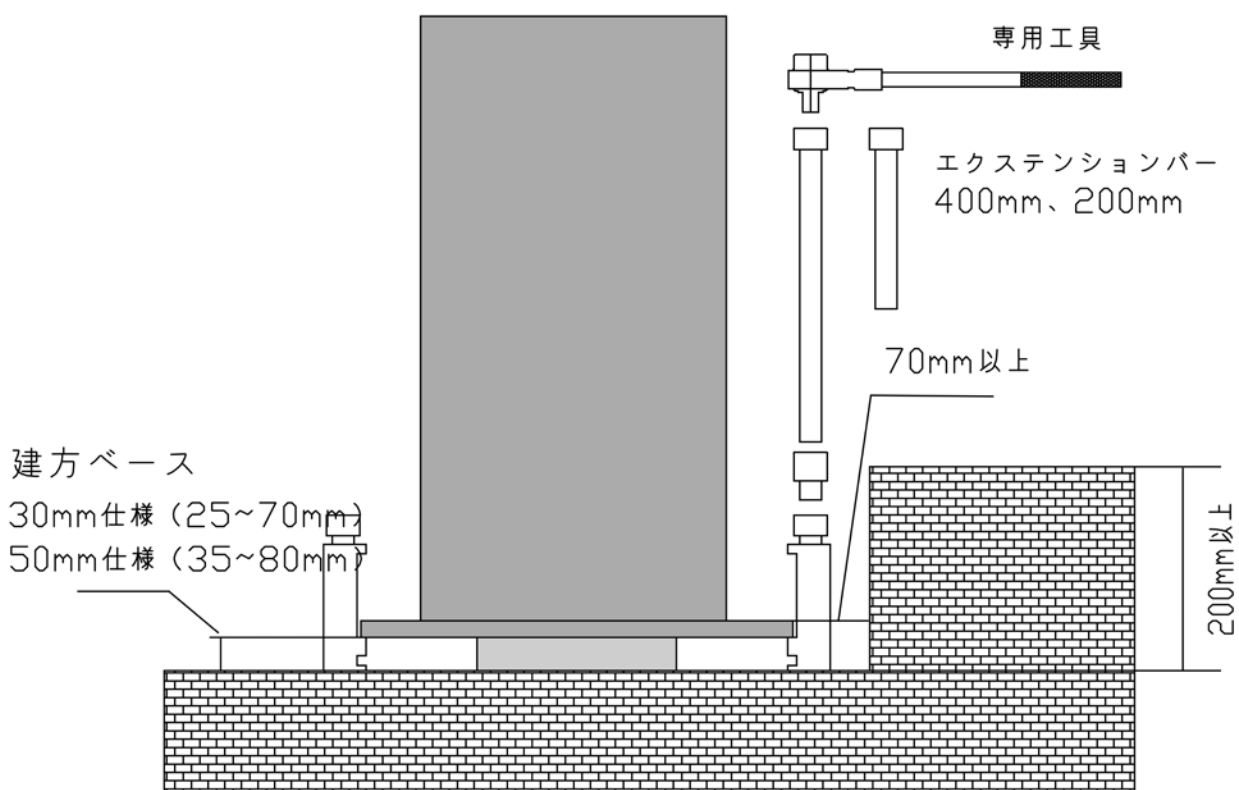

鉄骨建て直し工法

レバーブロック、シャコ万、
手動チェーンブロック、他

●キートクリップ



DATA 仕様

定格荷重 (t)	型式	適用するワイヤーロープ径 (mm)	質量 (kg)	カム寸法 (mm)		
				a	b	c
0.75	#10	8 ~ 10	0.9	34	16	10.5
1.5	#14	12 ~ 14	2	42	19	15.5
3	#20	16 ~ 20	4.8	48	20	18

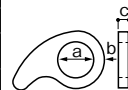

●レバーブロック



DATA 仕様

型式	定格荷重 (t)	標準揚程 (m)	ロードチェン線径×掛数	質量 (kg)
LB008	0.8	1.5	5.6mm×1	5.7
LB016	1.6	1.5	7.1mm×1	8
LB032	3.2	1.5	10mm×1	15
LB063	6.3	1.5	10mm×2	26

●ブルマンC型



●寸法図

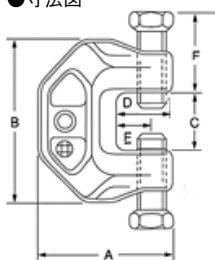

DATA 仕様

型式	クランプ範囲 (mm)	寸法 (mm)						厚さ (mm)	ボルトサイズ	ラチェット	質量 (kg)
		A	B	C	D	E	F				
Cs-28	13 ~ 26	74	76	28	39	28	18	24	M12×35	19mm	0.66
Cs-40	15 ~ 38	77	100	40	42	31	21	24	M12×40	19mm	0.7
C-50	12 ~ 48	126	144	50	56	37	35	38	M24×65	41mm	3.1
C-60	21 ~ 60	127	156	62	57	37	40	40	M24×65	41mm	3.3

C-50型 ●材質：S45C鍛造品（ブルマン社製）

●バーコ型シャコ万力



(スーパーツール社製)

DATA 仕様

型式	BC-25	BC-38	BC-50	BC-75	BC-100	BC-125	BC-150	BC-200	BC-250	BC-300
呼び寸法	25	28	50	75	100	125	150	200	250	300
最大口開 (mm)	27	42	55	80	105	130	151	205	255	309
アゴの深さ (mm)	25	32	37	45	55	64	75	96	111	125
質量 (kg)	0.2	0.3	0.45	0.8	1.3	1.7	2.8	4.2	4	9

●手動チェーンブロック



DATA 仕様

吊り荷重 (t)	0.25	0.5	1.0	1.5	2.0	3.0	5.0
揚程 (m)	2.5	2.5/8	2.5/8	2.5/8	3/8	3/8	3/8
質量 (kg)	2.4	10/18	12/22	15/27	20/33	24/40	41/65

鉄骨その他

コラムロック、 チェーンエコライザー

●コラムロック (寸法図)

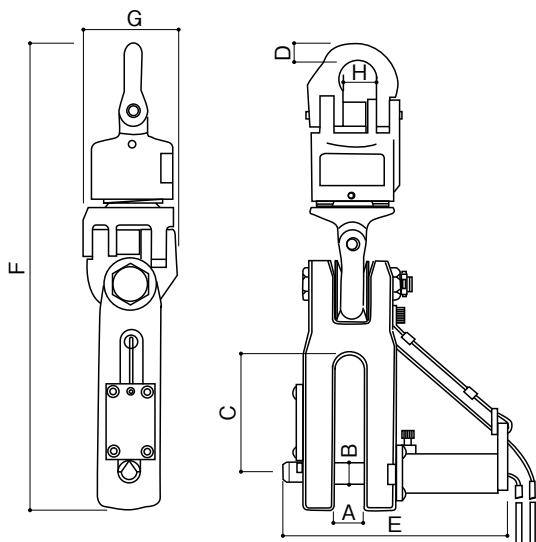

DATA 仕様

主要諸元寸法表										
型式	定格 荷重 (t)	質量	寸法							
			A	B	C	D	E	F	G	H
SF-3	3t	4.8kg	20mm	15mm	65mm	12mm	148mm	307mm	63mm	25mm
SF-5	5t	9.5kg	26mm	18mm	103mm	15mm	197mm	410mm	85mm	29mm
SF-10	10t	19kg	35mm	30mm	105mm	22mm	240mm	490mm	110mm	43mm

【特徴】

- 高所での玉掛けの取り外しが簡単に行えるよう操作ロープによる遠隔操作方式を採用。
遠隔操作により安全確保と作業時間の短縮可能に
- 誘導電圧による感電事故を防止する2000V絶縁スイベルが標準装備されており、
感電事故、および感電による墜落事故から作業者を守ることが出来ます。
- セットピンがすぐに抜けるのを防止する固定スプリングの二重ロック機構方式になっております。

●チェーンエコライザー (寸法図)

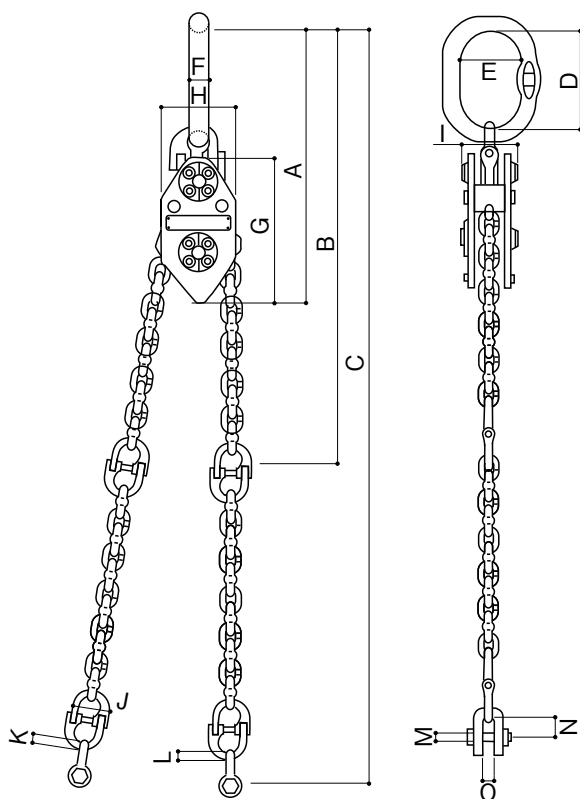

DATA 仕様

(単位: mm)

型式	定格 荷重	試験 荷重 (t)	質量	チェン	全 体			マスターリング			ボディ			カップリング			シャックル		
					A	B	C	D	E	F	G	H	I	J	K	L	M	N	O
CE-6	6tf	9t	18kg	V 10.0	495	887	1,562	190	110	25	240	120	78	25	26	12	19	64	26
CE-10	10tf	15t	39kg	V 12.5	645	1,085	1,760	240	140	34	325	160	115	29	33	15	21	72	29
CE-20	20tf	30t	87kg	V 20.0	800	1,285	2,100	250	150	40	450	220	135	43	48	22	32	104	41
CE-30	30tf	45t	170kg	V 25.0	850	1,395	2,880	300	200	50	450	220	220	58	61	29	42	205	80
CE-40	40tf	60t	200kg	V.T 28.0	850	1,395	3,095	300	200	55	450	220	220	70	78	36	48	230	90

【特徴】

- 作業者の不注意により作業中、片方の玉掛けが外れても、すぐに本体からチェーンが抜け外れることのないよう安全設計されています
- クレーン等安全規則に対応できる安全率5倍以上で製作しています。

レンフロークランプ G型クランプ

●レンフロークランプ

※ラッチ式ロック装置付

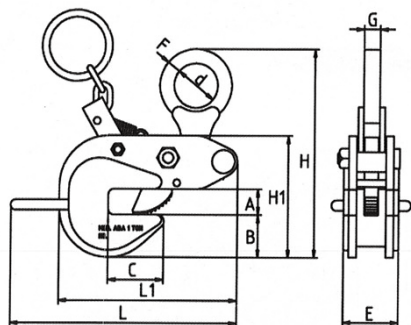

型式	基本使用荷重 (t)	有効板厚 (mm)	寸法 (mm)											質量 (kg)
			A	B	C	d	E	F	G	H1	H	L1	L	
ABA-0.5	0.5	3~23	25	40	55	45	54	12	16	119	193	183	230	3
ABA-1	1	3~27	29	48	63	50	64	16	19	137	231	202	258	5
ABA-2	2	3~34	36	65	87	60	85	16	22	180	293	255	312	9
ABA-3	3	3~38	40	75	88	65	100	22	22	201	303	303	364	13

型式	基本使用荷重 (t) 横つり/ 縦つり	有効板厚 (mm)	寸法 (mm)											質量 (kg)
			A	B	C	d	E	F	G	H1	H	L1	L	
ABJ-0.75	0.75/0.5	3~23	25	44	51	45	54	12	16	123	197	183	228	3.3
ABJ-1.5	1.5/1	3~27	29	57	56	50	68	16	19	146	242	214	271	6
ABJ-3	3/2	3~34	36	75	86	60	91	16	22	194	307	287	340	13.8

【使用上の注意】

- クランプをフックの代用など別の用途に使用しないでください。右図のような使い方は危険ですので絶対行わないでください。
- つり荷が完全に地切りしてクランプに荷重が掛かるまでは、スリングやシャックルなどの動きによってクランプが動くことがありますのでクランプに荷重が掛かるまでは安全確認を怠らないようにしてください。
- クランプはつり荷に対して直角にしっかりと奥まで差し込んでください。
- 最小使用荷重は基本使用荷重の1/5となります。

●G型クランプ

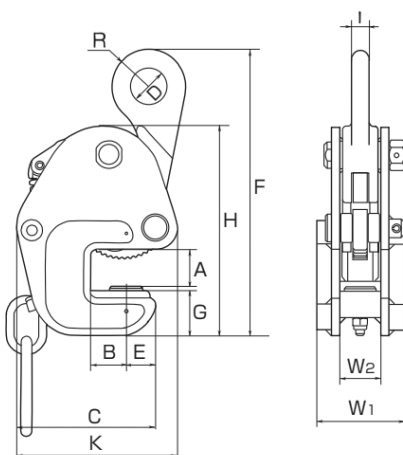

型式	使用荷重 最小~最大 (kg)	有効板厚 (mm)	寸法 (mm)												質量 (kg)	
			A	B	C	D	E	F	G	H	I	K	R	W1		W2
G-350	70~350	2~16	18	22	72	22	15	175	24	115	10	82	18	41	21	1.4
G-500	100~500	3~20	27	25	95	25	20	225	30	145	12	110	25	60	28	2.9
G1	200~1000	3~25	27	40	133	28	27	280	45	194	16	138	30	68	36	5.6
G2	400~2000	5~35	40	50	145.5	35	25.5	337	54	229	21	155	40	80	40	10
G3	600~3000	5~40	44	53	191	40	36	404	68	279.50	28	197.5	42	94	50	18.8

イーグルクランプ PCA型クランプ

●イーグルクランプSBB型



型式	使用荷重 最小~最大 (kg)	有効 板厚 (mm)	寸法 (mm)													質量 (kg)					
			B	C	D	E	F	G	H	I	J	K	L	M	N		O	P	Q	R	S
SBB-500	100~500	1~25	23	25	φ27	22	41	29	140	112	15	24	96	φ20	46	φ26	150	24	24	φ27	1.8
SBB-1	200~1000	1~40	30	45	φ32	31	61	46	203	166	18	34	124	φ24	55	φ36	150	34	34	φ32	4.0
SBB-2	400~2000	1~40	37	43	φ36	44	66	45.5	218	185	25	38.5	134	φ32	74	φ44	150	36	36	φ32	7.6
SBB-3	600~3000	5~35	40	47	φ45	40	60	60	240	170	30	42.5	137	φ36	80	φ50	200	30	30	φ31	7.9
SBB-5	1000~5000	10~40	48	55	φ50	52	75.5	66.5	276	213	35	47	157	φ40	96	φ60	200	φ35	45	φ37	15.8

【使用上の注意】

- 釣り荷を付けたまま繰り返しクランプを使用する時、締付ねじを必ず締め直します。
- 釣り幅1m以上のものをつる時は2点つり以上を厳守してください。
- 本体に溶接、アークストライク、ノッチ傷のあるものは使用厳禁です。
- クランプの2穴同時使用の禁止

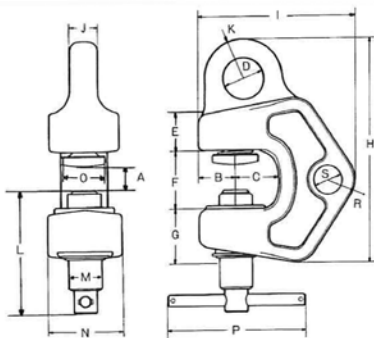
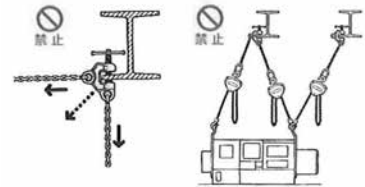

●PCA型クランプ



型式	基本 使用 荷重 (t)	有効 板厚 (mm)	寸法 (mm)												質量 (kg)	
			A	B	C	D	E	F	G	H	I	J	K	L		N
PCA-0.75	0.75	3~22	29	33	25	35	129	151	28	10	28	10	50	16	33	2.6
PCA-1.5	1.5	3~42	48	38	25	45	150	184	35	10	35	10	50	20	33	3.7
PCA-2.5	2.5	3~42	48	48	33	45	166	207	35	13	35	13	66	30	42	6.8
PCA-3.5	3.5	9~55	58	49	33	48	170	237	35	15	45	15	66	32	42	7.8
PCA-5	5	14~55	58	57	36	52	197	258	40	18	50	18	72	38	48	11

【特長】

- 縦つり、横つり、縦引き、横引きなど万能型です。
- スイベルジョー、スクリューキャップとも360°どの位置でもツイスト（首振り）することと360°回転することによってどの方向へでも引っ張ることが可能です。
- 自動締め付け構造ですので、I形鋼などスロープのついた物のつり上げにも非常に有効です。
- スクリュー頭部に、ラチェットスパナー用の六角ヘッド付ですので効率良く締め付け、取り外し作業が出来ます。

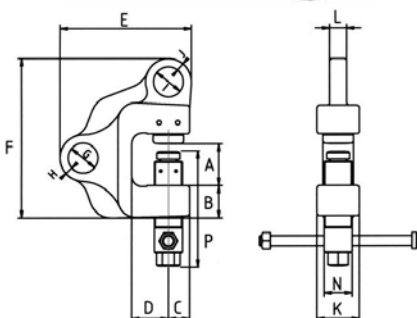

枠組用荷取りステージ

荷受フォーム



■全体図(2スパン)

品名	品番	スパンあたりの必要数量		
		1スパン	2スパン	3スパン
梁 枠	NUA01	2	3	4
手すり枠	NUA02	2	2	2
取付金具	NUA03B	4	6	8
福 木 L	NUA04 (NUAM04)	1	2	3
福 木 S	NUA05	2	2	2
吊り材	NUA06	2	3	4
手すり柱	NUA07	0	1	2
手すり	H-18	2	4	6
筋 違	X1812 (XM1812)	1	2	3
足 場 板	HF518	3	6	9

※4スパン以上では使用しないで下さい。

■全体図(2スパン)

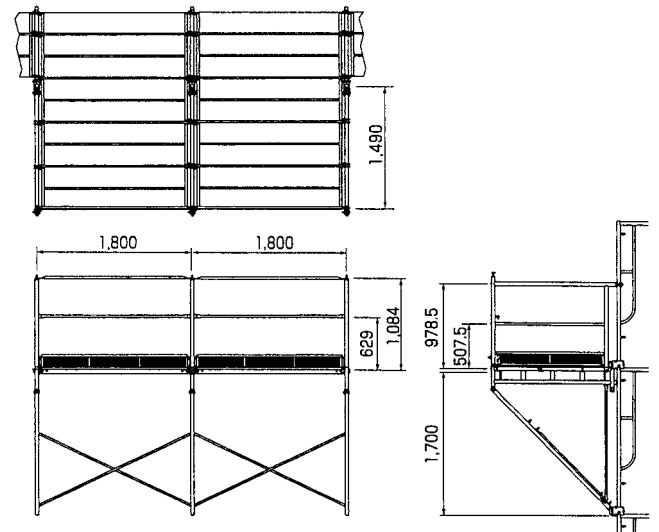

説明

- ① 地上面でユニットを組み立てた後、クレーンで足場に取り付ます。安全かつスピーディーな架設と解体作業が可能です。
- ② 足場の2段目から取付け可能で、足場上でも手作業による架設／解体作業が行えます。
- ③ 盛り替えもクレーン利用で解体／再架設不要で、荷受フォームを解体することなく、クレーンでそのまま移動、設置できます。
- ④ 従来の解体して再架設という二度手間がなくなり、作業効率が向上します。
- ⑤ 設置後のスパン変更も、ユニット式により増減が可能です。

組立方法

- ① スパンピッチに梁枠を配置し、それぞれ2枚の足場板を取り付けるなど、ステージを仮組します。
- ② 仮組したステージをクレーンで1.8～2mほど吊り上げ、吊り材や各斜材間に交差筋違を取付けます。
- ③ 組み立てたステージをクレーンで設置場所まで吊り上げます。
- ④ 枠組足場にあらかじめ取り付けられた金具にステージを取り付けます。
- ⑤ 完成

●壁つなぎ設置基準

荷受けフォームを取り付ける建枠には、その取付金具の取付箇所と同一レベルに壁つなぎを設ける。ただし、躯体開口部等により前記の位置に壁つなぎが設置できない場合は、前記の位置に隣接する上下1層以内の範囲において、上下2箇所の壁つなぎを1層以上2層以下の間隔で取り付ける。

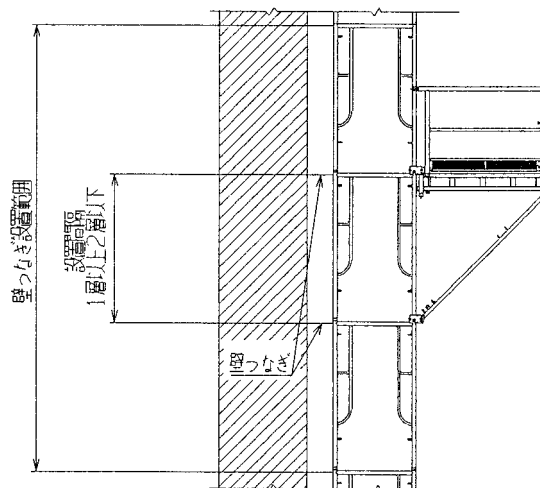

●設置制限

荷受けフォーム設置	同一層での設置間隔	両側端のスパン数
1スパン	1スパン以上	1スパン以上
2スパン	2スパン以上	2スパン以上
3スパン	3スパン以上	2スパン以上

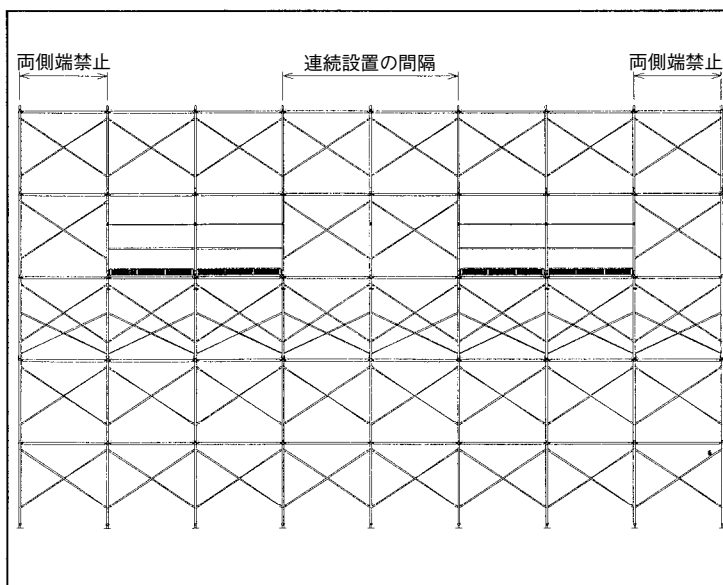

●許容積載表 (単位/スパン)

建枠幅 (mm)	2層以上13層以下	14層以上20層以下	21層以上26層以下
1200・1219	7.35kN (750kgf)	5.88kN (600kgf)	4.41kN (450kgf)
建枠幅 (mm)	2層以上11層以下	12層以上20層以下	21層以上26層以下
900・914	7.35kN (750kgf)	5.88kN (600kgf)	4.90kN (500kgf)

注) 上記許容荷重表は荷受けフォームを除く枠組足場内に積載する荷重を1スパンあたり3.92kN以下とし、連続して同時に積載する場合は、2スパン以下、また同一スパンに積載する場合は2層以下として算出したものです。

※積載方法により許容荷重は変わります。

⚠ 注意

- ・ 同スパンに2ヶ所以上取付不可。
- ・ 4スパン以上の取付不可。

リフトステーション

ユニット式ロングスパンEV専用ステージ

特徴

2つの安全性

強度 クランプ 2 個の専用取付金具を使用するので強度上安全です。

作業 梁枠が足場建地の通りにあり仮作業床としてアンチを設置できるので作業上安全です。

環境にやさしい

《釘・番線・栈木が不要》

専用鋼製足場板を使用するので従来工法のような木製足場板の切断は不要です。釘・番線・栈木等が不要で廃材を出さないため環境にやさしく、また消耗品のコストを削減出来ます。

従来工法の1/4の組立時間*で作業の効率アップ

作業効率が良くトータルコストが減らせます。(※当社実験値・荷上げ時間は従来と同様)

現場に合わせたステージ高さとの調整が可能

補強材・グラビティ・連結ピンに干渉することなく常にベストポジションを確保出来ます。また、ジョイントを使用することで巾の調整も可能です。

全体図 (3スパン)

2スパンもご用意出来ます。

ユニット式により
完成度が均一

■ 許容荷重 1t (等分布荷重)

1 取付金具設置

ステージ設置高さに合わせて取り付けます。

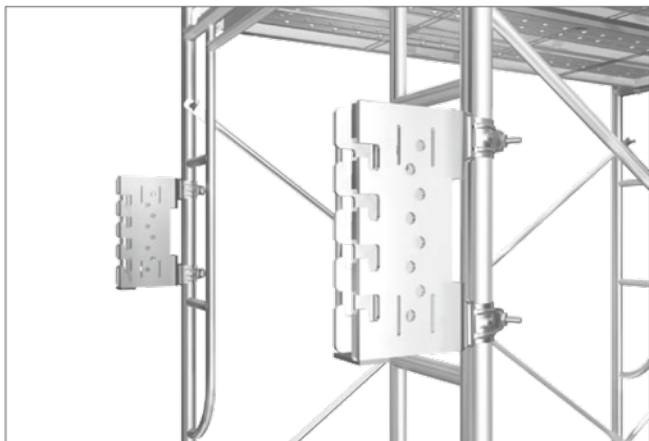

2 梁枠設置

左右均等割付で設置し、抜け止め防止ボルトをセットします。

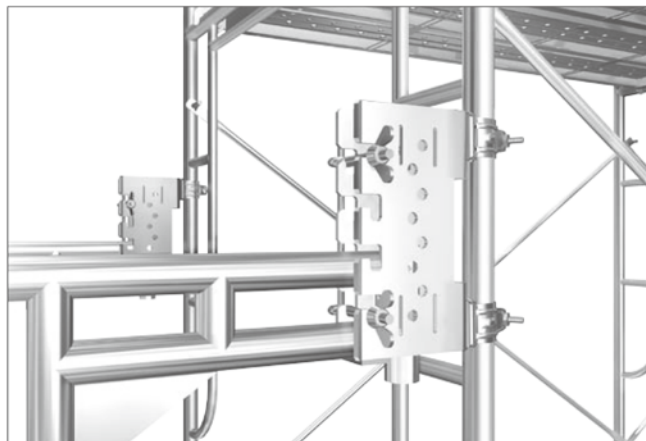

3 水平ブレス設置

3スパン用と2スパン用の所定位置（グラビティ）にセットします。

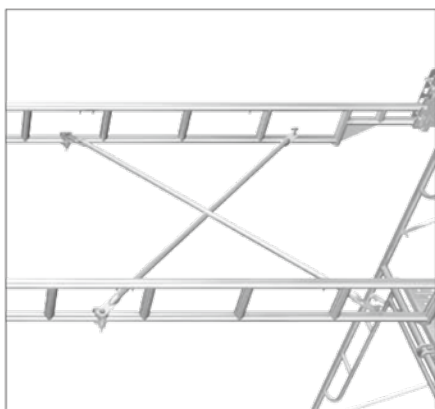

4 仮作業床設置

枠巾に合ったアンチを掛けます。
((例)900枠の場合:L=900のアンチを掛けます。)

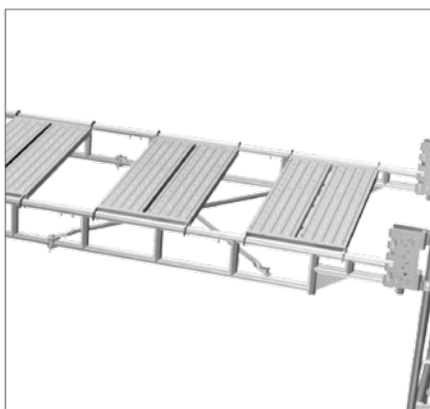

5 下コロバシ設置

左右両端部は仮締めしておきます。中間は梁枠の突起物を目印にし所定の位置でセットします。(3スパン:7本、2スパン:5本)

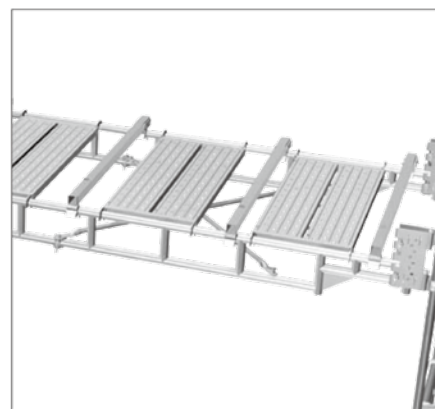

6 左/右コロバシ設置

EVとの離れ寸法を合わせて下コロバシに固定します。左右各々の枠建地に押し当てます。

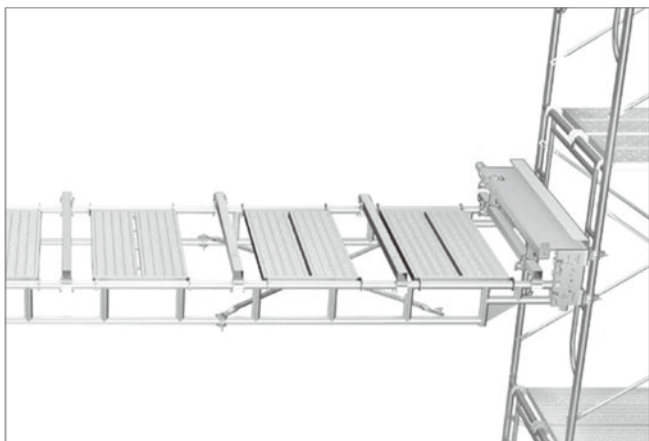

7 中間コロバシ設置

EVとの離れ寸法を合わせて下コロバシに固定します。

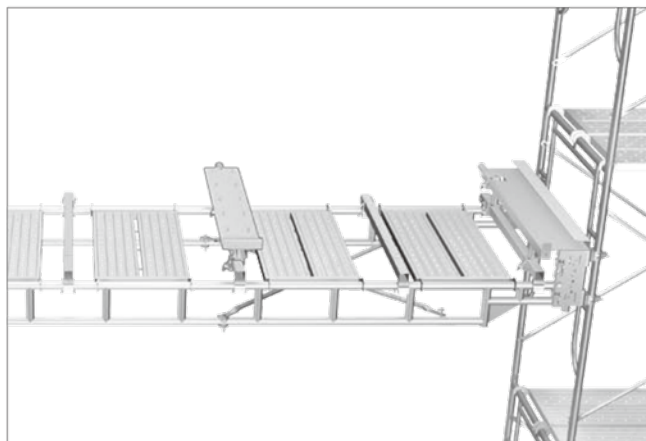

8 補助コロバシ設置

EVとの離れ寸法を合わせて下コロバシに固定します。

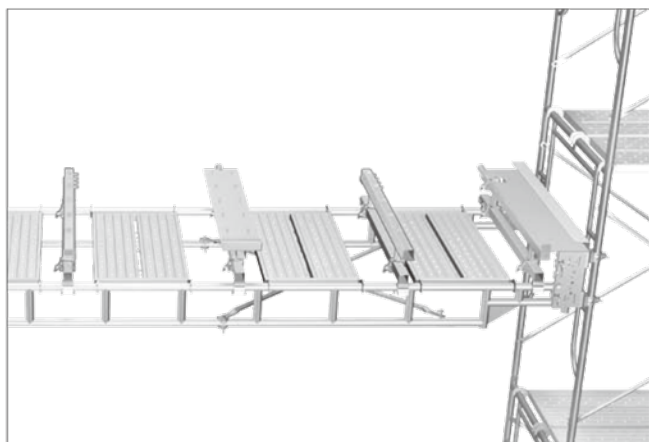

9 左/右・中間・補助コロバシにジョイント設置

EV 離れ、躯体離れを考慮しショート又はロングのジョイントを取付けます。(躯体側から見ています)

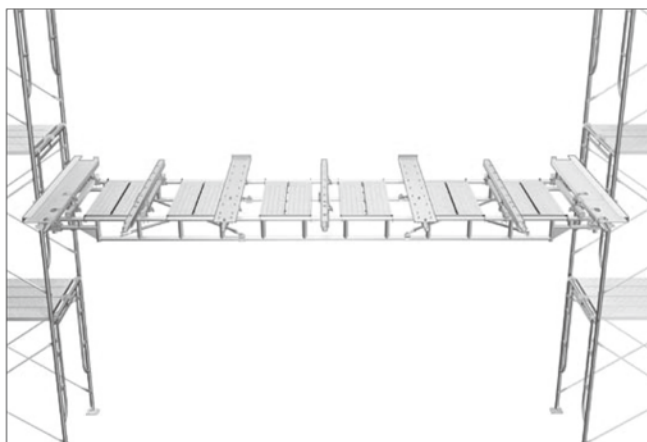

10 鋼製足場板設置

EV側一枚目に125mm巾、続いて250mm巾を敷きます。

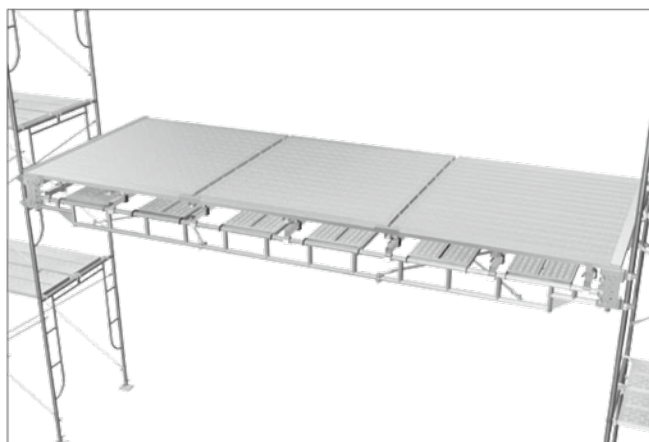

11 押え縞板設置

中間コロバシに取り付けます。

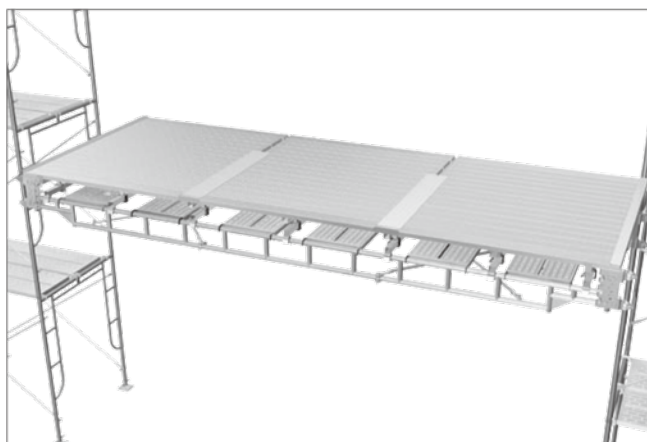

12 ジョイント押え縞板設置

中間ジョイントショート又はロングに合わせて取付けます。

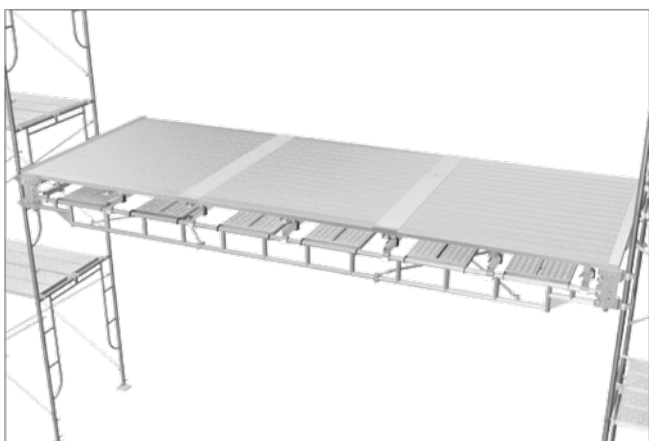

13 各々ジョイントの先端に脚材設置

立ち壁ありの場合は単管を取付けます。立ち壁なしの場合は専用脚材を取付けます。

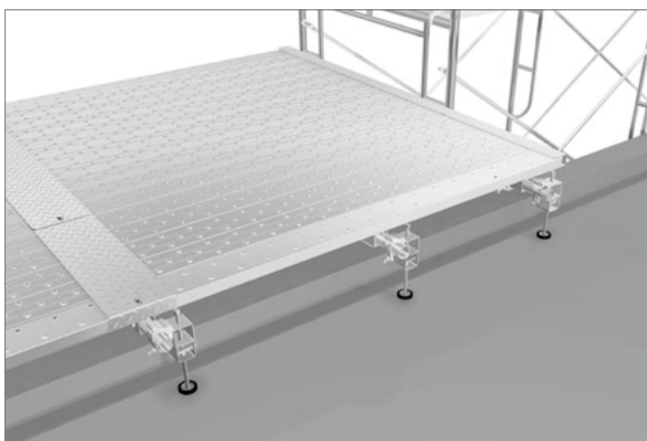

吊構台

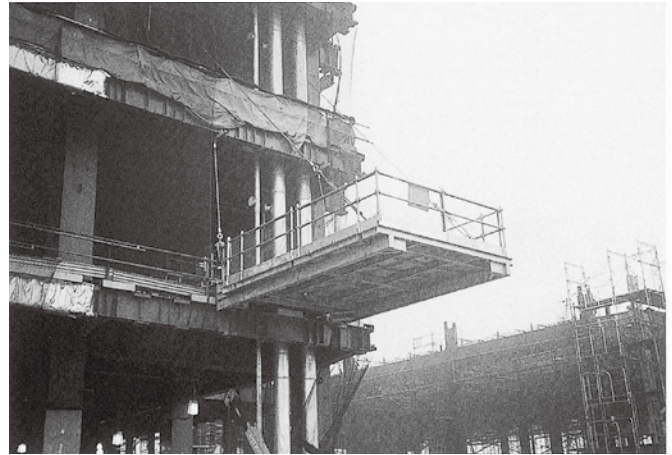
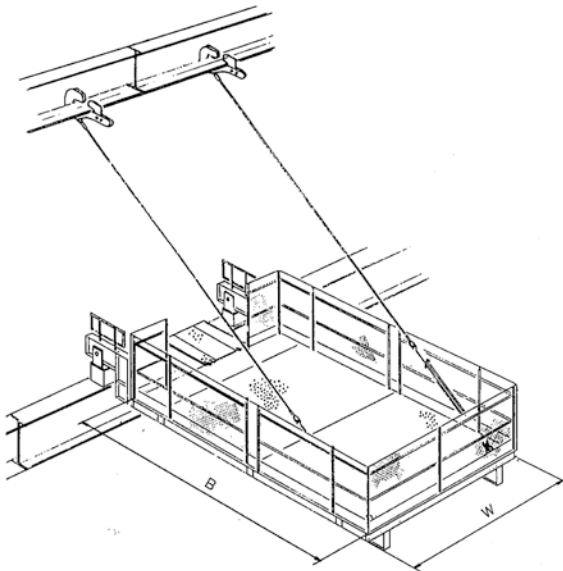

形式	ステージ寸法	自重(kg)	積載荷重
	B×W(mm)	(フルスペック時)	
1枚タイプ	3,178×3,885	2,063	ワイヤーを支持している梁の強度により異なります。
2枚タイプ	5,231×3,885	2,938	

〔組立要領〕

1. ビーム受け用の固定ピースを2個梁上の所定の位置に溶接しておきます。
2. 上階の梁に吊り金具をセットしますが、必ず吊りワイヤとビームの角度が45度以上となる様に、事前に吊り金具のとりつけ位置をきめます。
3. 本体を地上にて組立ます。
4. 重機等で本体を吊り下げ、ビームを固定ピースにボルトで固定します。
5. 吊りワイヤを重荷重用ターンバックル・シャックルでつなぎ調節して吊りワイヤを緊張させます。
6. 最後に重機のワイヤを外せば、作業完了です。

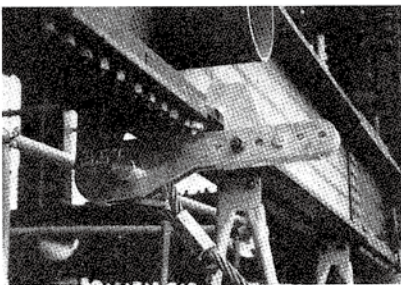

吊元吊金具 3.5t用
上階鉄骨下フランジを掴み込む

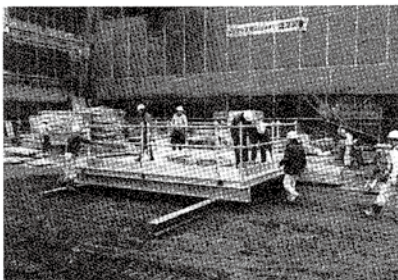

支柱及び手摺り、
巾木のセット

■吊元金具

適用フランジ幅	200~350mm
適用フランジ厚	10~42mm
ワイヤー張力	3.500kg
ワイヤー角度	45°~

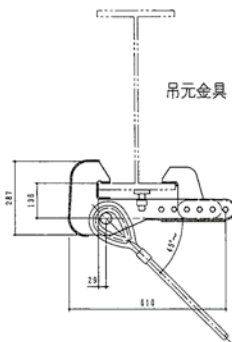

固定ピース
1枚敷 () 寸法は2枚敷

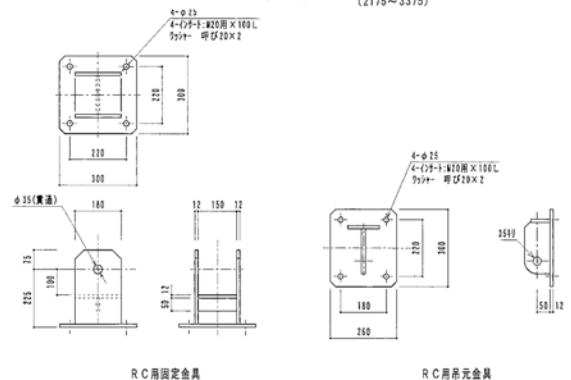
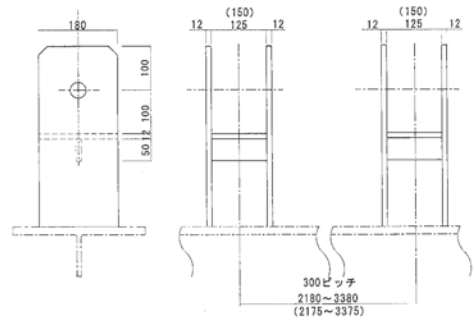

WD デッキランプ

WD デッキランプは長さ1,105mmで幅470mmと290mmの2種類あります。

WD デッキランプは、ビームの取付位置により組み換え、使用幅、枚数を調整してください。

品番	品名	単重kg
TKDS47	WDデッキランプW47	29.0
TKDS29	WDデッキランプW29	21.0

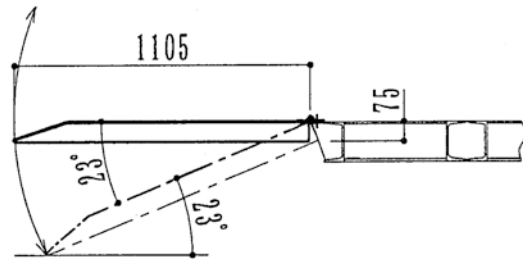

■WD デッキランプ取付参考例

スロープ形式	W47(S1)	W29(S2)
使用数	4	4

スロープ形式	W47(S1)	W29(S2)
使用数	4	2

スロープ形式	W47(S1)	W29(S2)
使用数	4	—

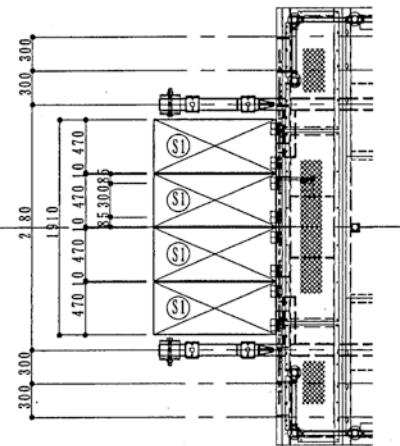
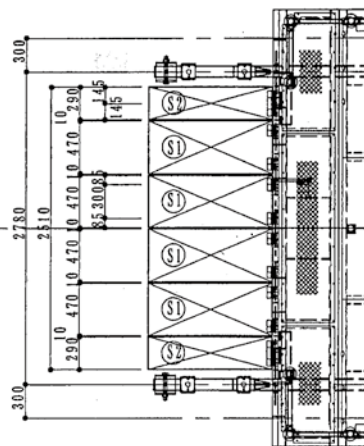
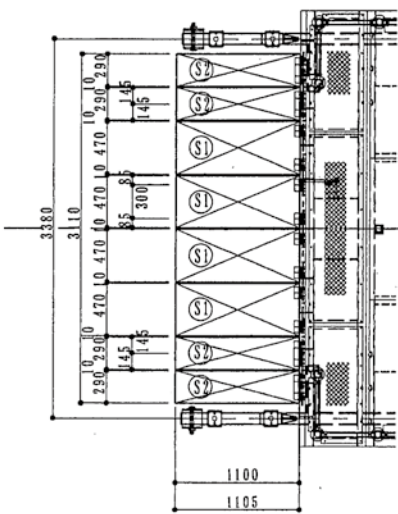

■ワーキングデッキ(吊り構台)計画参考例

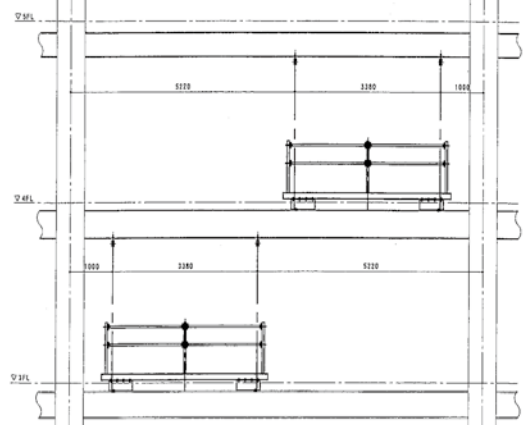
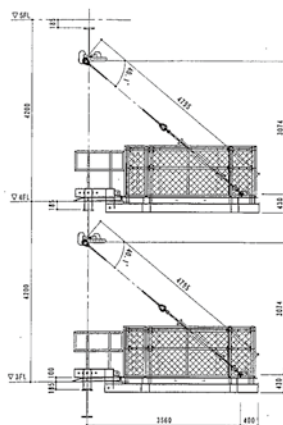
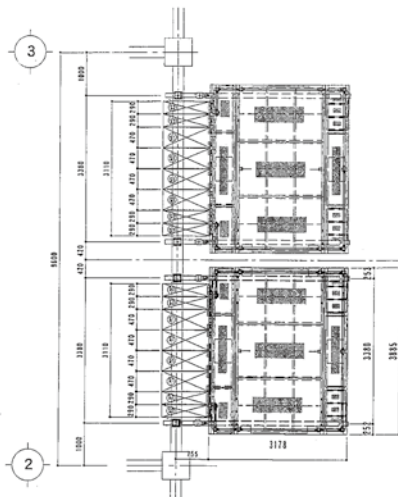

ボルトボックス

BOLT BOX 固定型

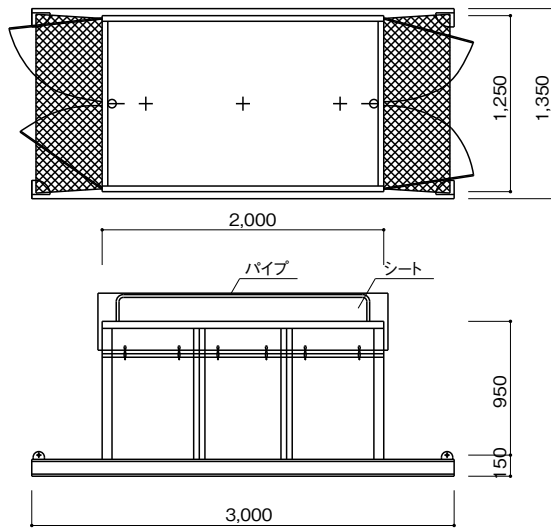

質量 760kg
積載荷重 4tf (39kN)

BOLT BOX 伸縮型

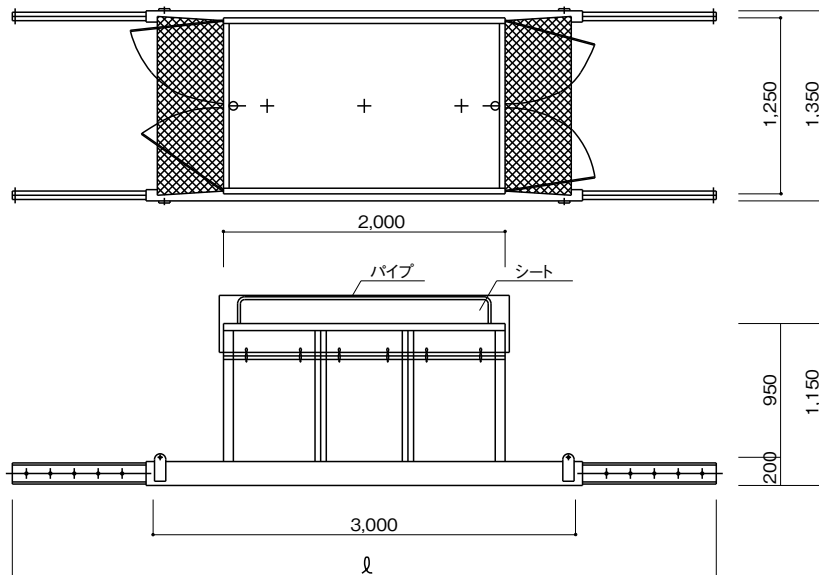

$l = 3,300 \sim 5,600$
質量 760kg
積載荷重 3tf (29kN)

$l = 4,800 \sim 6,900$
質量 780kg
積載荷重 2tf (19kN)

マルチ伸縮荷取ステージ 木パレ吊り枠

●マルチ伸縮ステージ

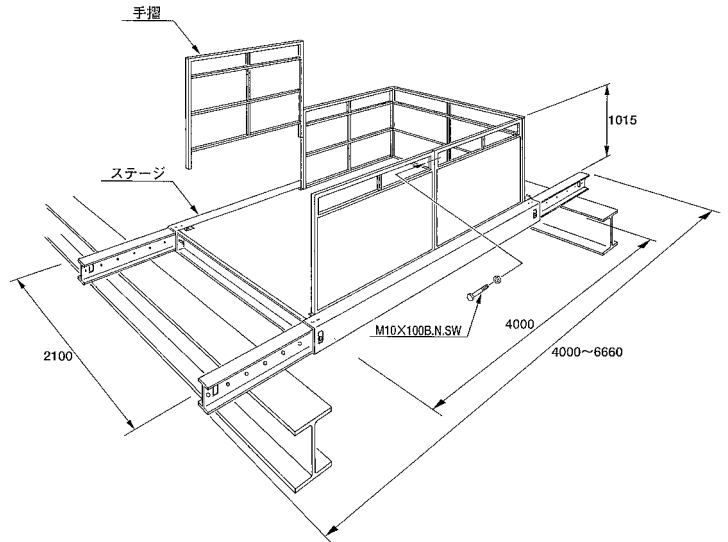

説明

- 脚が伸縮式のため仮設梁がありません。
- 手摺パネルが取外式のためステージのみの使用も可能。
- ステージを並べて設置してもステージ間に隙間ができません。
- 本体（ワイヤー吊りピース）は、積載4TON載せたまま吊り上げ可能。

自重 960KG
手摺（1台）25KG
積載荷重 4TON

注意

- 挟締金具を用いて本体を固定し、安全にご使用下さい。
- 荷物は、ステージ内に収まるようにして下さい。
- 高所での荷物の出し入れ時は安全帯を使用し墜落防止の処置を講じて下さい。

●木パレ吊り枠

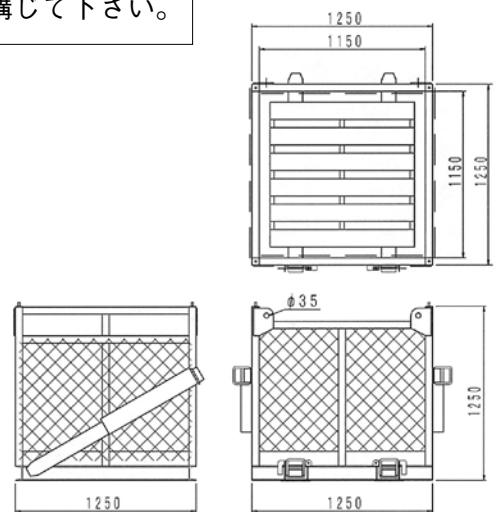
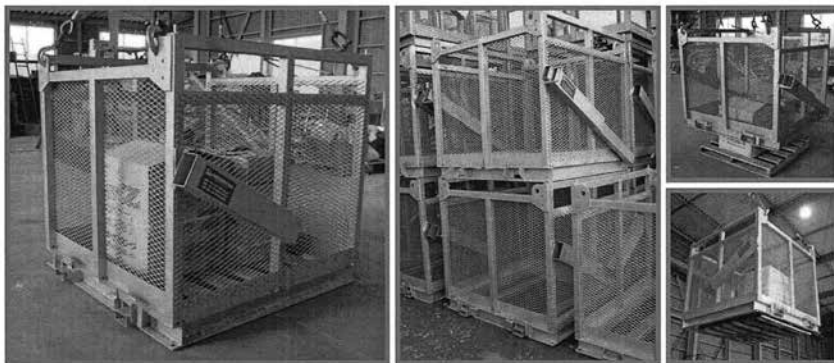

注意

- 最大積載量以上の積載、吊り上げおよび偏荷重での使用はしないで下さい。
- 変形、破損したパレットは使用しないで下さい。
- 玉掛けは上部の吊りピースへ4本掛けとし、吊り角度60°以内として下さい。
- 吊り荷の下に入らないで下さい。

ボルトステージ・ ソーケンボックス

ボルトステージ

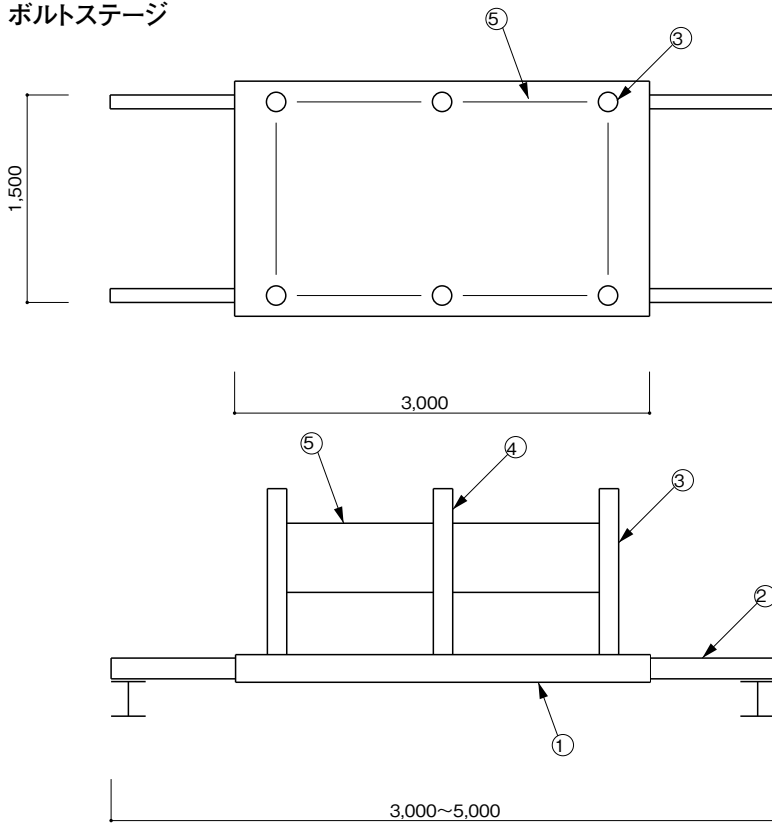

質量 650kg
 (ステージのみ480kg)
 積載荷重 1.5tf (14kN)

①ステージ本体	1台
②伸縮アーム	4本 (本体一体)
③コーナー柱	4本
④中間柱	2本
⑤幅木	12枚

説明

① ステージ、コーナー柱、中間柱、幅木は組立式であり、ステージのみでも使用できます。

ソーケンボックス

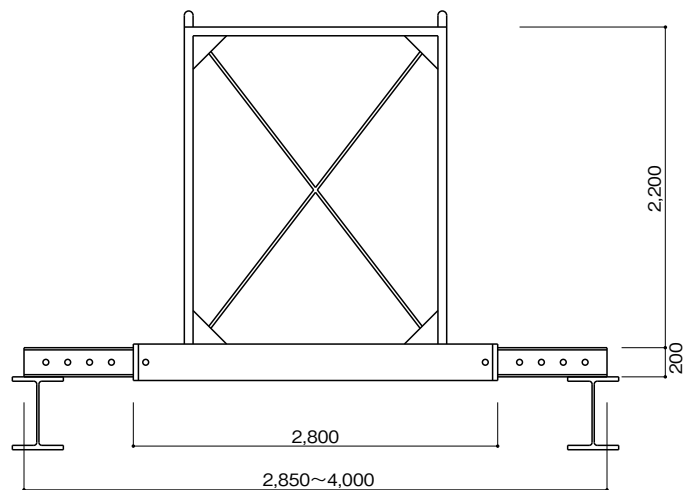
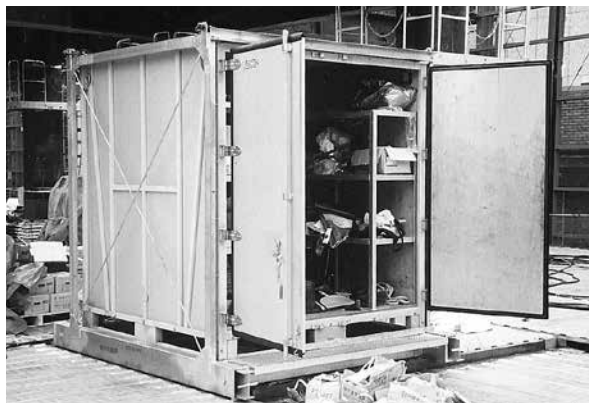
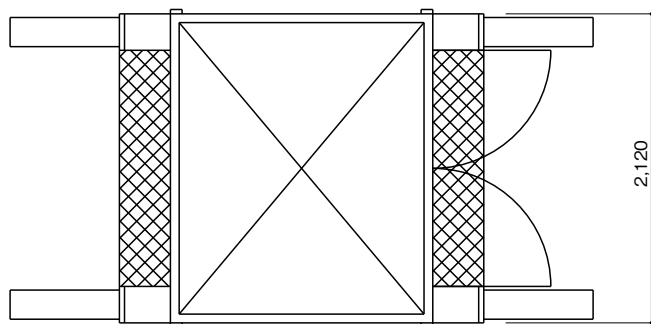

質量 1,100kg 積載荷重 5tf (49kN)

説明

① ボックス内には整理棚が取り付けられています。
 ② 脚の伸縮により、梁上に設置することができます。
 ③ ボックス後部に昇降用ハシゴが付いています。

安全施設

フライングブリッジ

可搬式安全通路(作業性・安全性・機能性を重視した、アルミ合金製)

■ 特徴

- アルミ合金製で燃え・サビ等の心配がなく、軽量です。
- 前後方向に伸縮でき、任意の支持梁間隔にあわせて設置できます。
- 縮長・手摺の折りたたみによりコンパクトで、盛り替え・運搬が楽です。
- 自由に継ぎだし、連続設置ができます。
- SRC構造の建築物の場合、架設したままで通路下の配筋作業や床などのコンクリート打設ができます。
- 伸縮部両側にあけられた穴を利用して、吊足場としても利用できます。

架設手順 (SRC構造の場合)

- ① 所定の場所にカサ上げ固定金具を水平に取り付けて下さい。
- ② 交差接続される場合は、T字接続金具をあらかじめ先端に取り付けておいて下さい。
- ③ フライングブリッジを伸縮させ支持梁間隔にあわせて下さい。その際、側面に取り付けているストッパーピンにより、伸縮のロックを行なって下さい。
- ④ フライングブリッジを、カサ上げ固定金具中央部に来るように乗せて下さい。
- ⑤ フライングブリッジをカサ上げ固定金具のクリップ4ヶで固定して下さい。

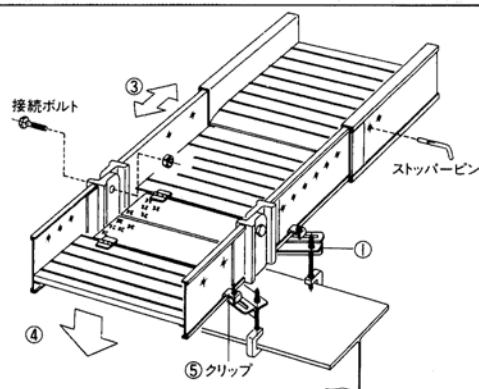

寸法表

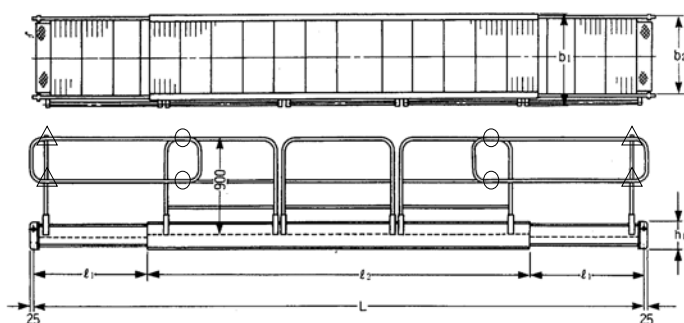

先端部詳細

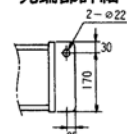

FBR42、65タイプ

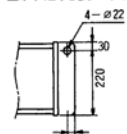

FBR95タイプ

品番	FBR428	FBR658	FBR958
型式	FBR42-800	FBR65-800	FBR95-800
L	2900~4300	4300~6600	6300~9600
ℓ1	150~850 (ピッチ50)	150~1300 (ピッチ50)	150~1800 (ピッチ50)
ℓ2	2600	4000	6000
H	1000	1000	1050
h1	200	200	250
h2	275	275	325
B	920	920	930
b1	735	735	735
b2	700	700	700
自重 kg	100	125	210

○…直交クランプ

△…自在クランプ

だ円形の手摺は兼用クランプで固定願います。

積載荷重 (W) は単独使用で300Kg/スパン、直列接続使用で300Kg/スパン

架設計画

交差接続使用で300Kg/ブロックにてご使用下さい。

架設例

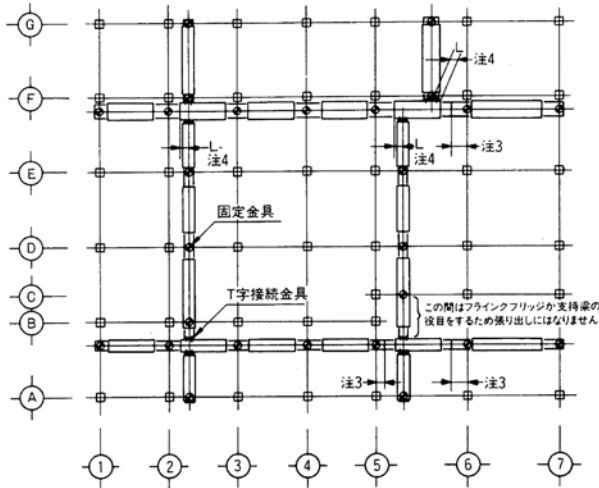

型 式	L
FBR42- 800	725
FBR65- 800	850, 2000
FBR65-1200	850
FBR95- 800	750, 1850, 3000
FBR95-1200	850, 2250

荷重—たわみ表

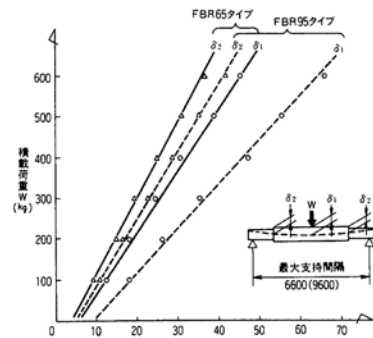

計画にさいしての注意

- フライングブリッジは、支持梁上での接続を基本として設計されています。連続でご使用される場合は、接続箇所が梁上に来るように計画して下さい。
- 転落・ズレ防止のため、固定金具等によりフライングブリッジを必ず支持梁に固定して下さい。
- 直列接続使用で支持梁より張り出して使用される場合
 - 張り出し量に制限がありますので、架設条件を参考にしてお守り下さい。
 - 張り出した反対側端部には、固定金具等によりハネ上がり防止が必要です。

- 張り出した箇所の接続は、ピンジョイントとなるよう装備された接続ボルトの内、左右1本ずつ計2本で接続するようにして下さい。
- 交差接続される場合
 - 交差接続箇所にハネ上がりが生じないように計画して下さい。
 - 手摺の取りはずしを少なくするため、横からの掛けわたしは、通路幅が同じ型式のものか、それ以下の型式のものをを選び、位置寸法しが、右表のようになるよう計画して下さい。

注意

- 安全帯はスタンションフレーム及び延長手摺からとらないで下さい。
- スタンションフレーム上に重量物(鉄筋等)を乗せないで下さい。

オプションパーツ

カサ上げ固定金具

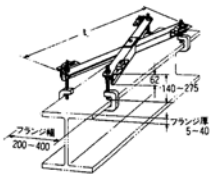

品番	型式	lmm	適用
K8	K-800	1050	FBR42-800 FBR65-800 FBR95-800
K12	K-1200	1435	FBR65-1200 FBR95-1200

S造用固定金具

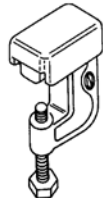

1台につき4個使用を標準とします。

品 番 FBR S

吊り基部金具

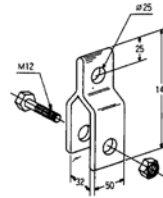

1台につき4個使用を標準とします。

品 番 FBRTK

T字接続金具

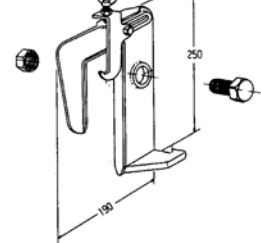

品 番 FBRTJ

T字接続部塞ぎ板

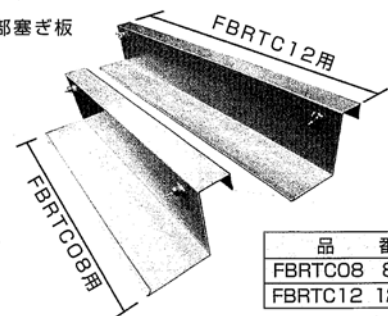

品 番
FBRTC08 800用
FBRTC12 1200用

取扱いに際しての注意!!

○梁上で接続すること。

○1台づつ4点吊りを行い盛り替えのこと。



梁上以外の接続は、お問い合わせ下さい。

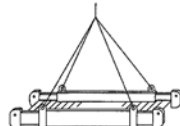

取扱いについて不明な点がございましたら必ずお問い合わせ下さい。

■FBR地足場用固定金具

単管パイプ、枠組足場対応

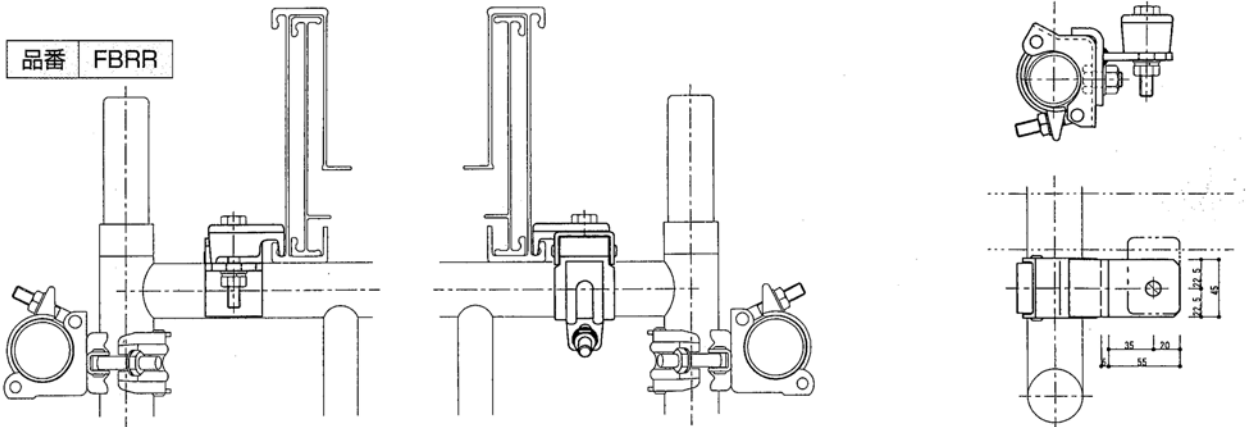

■ユニバーサルタラップフライングブリッジ用取付金具

地足場対応ユニバーサルタラップ(昇降階段)使用参考例

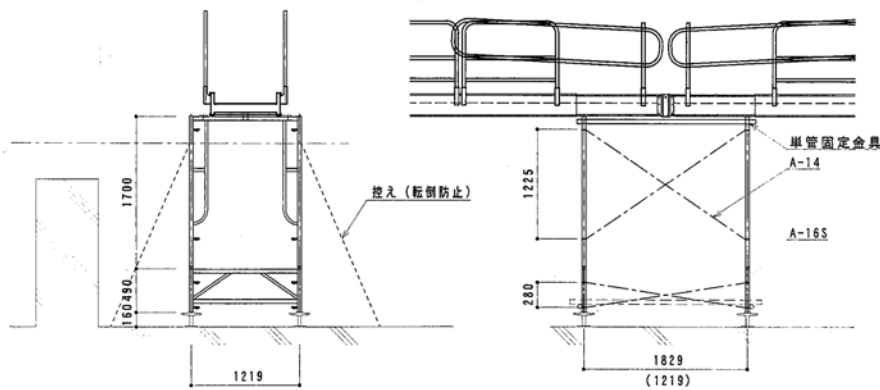

法面2号FBR用取付金具

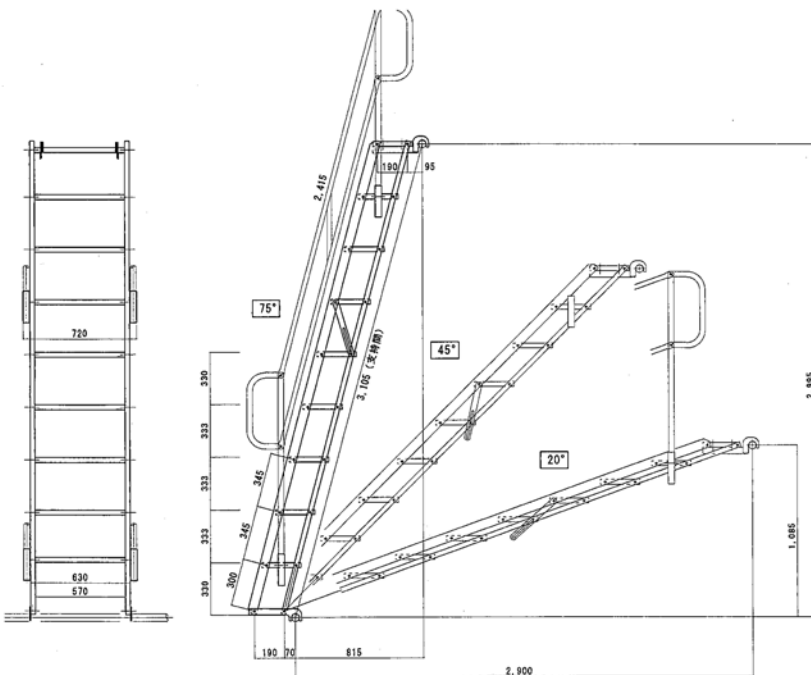

品番	品名	単重kg
F1UTFBR	F1ユニバーサルタラップ取付金具FBR用	1.4

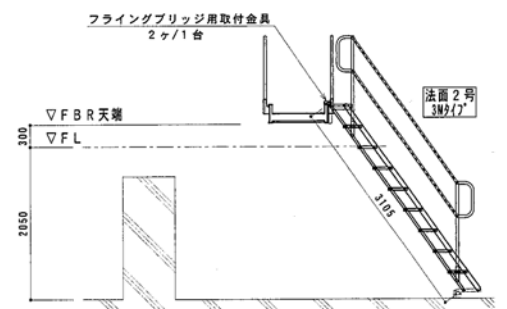

スイングドア

開口部の危険を防ぐ!!
自重で閉まるから安心です!

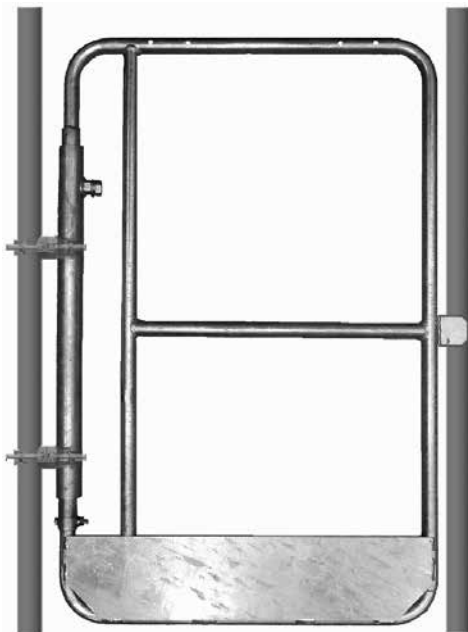

特長

- 作業員の閉め忘れなし!
独自の機構により、自重で常時開閉します。
- シンプルな構造
簡単に取付け可能。
上段パイプの穴 (Φ8) を利用して注意喚起等の表示が取付可能。
- 作業員の落下防止対策に…
当てプレートを単管等に当てる事により、作業員がドアに倒れ込んでもドアは通路側にしか開きません。

■外形寸法図

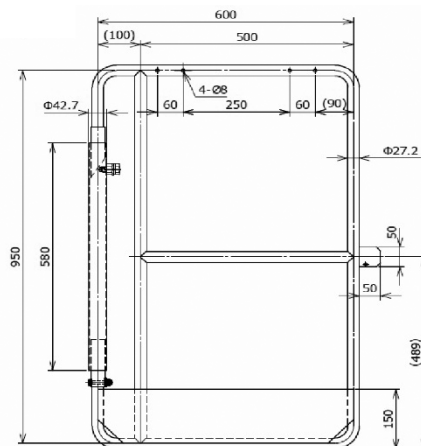

■開閉イメージ図

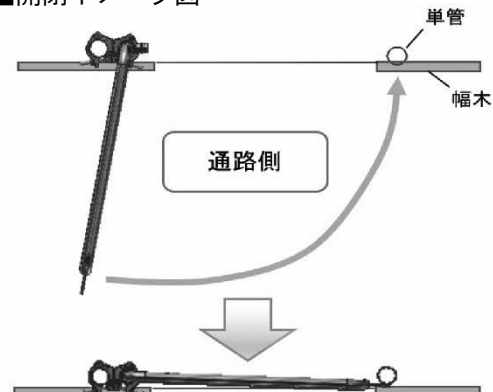

DATA 仕様

品名	寸法(mm)W×H	自重
スイングドア	600 × 950	9.4kg

ユニテージ 水平用タイプ

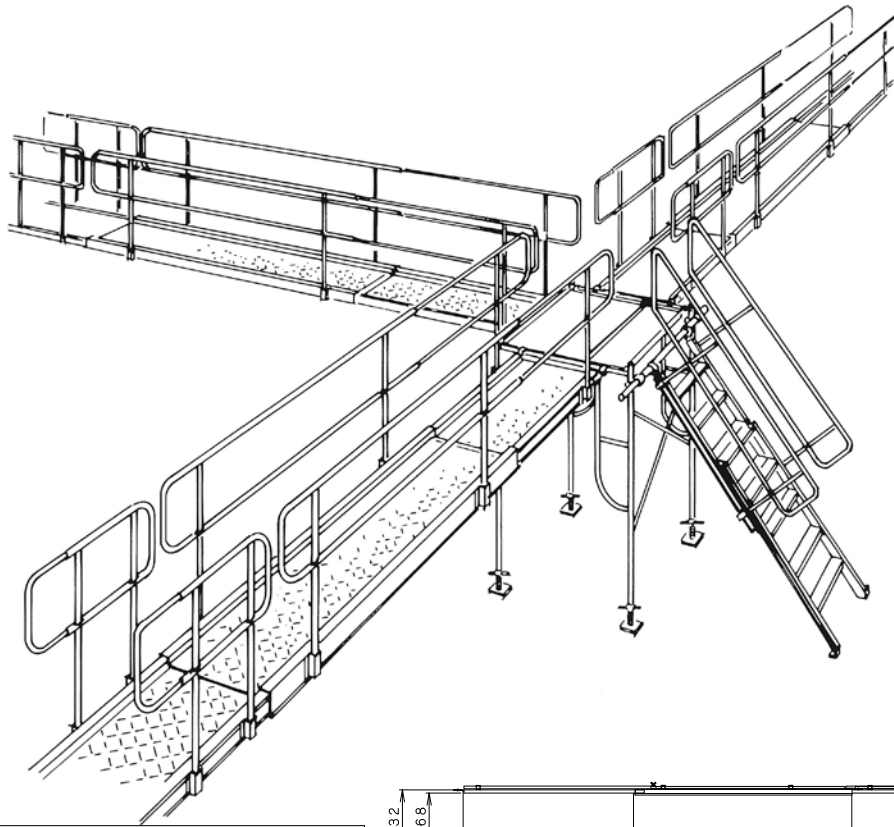

⚠ 注意

- ①各止めピンは確実に締めて使用して下さい。
- ②規格サイズ以上伸ばして使用しないで下さい。
- ③本ステージはつかみ金具（爪）部を建枠又は、単管パイプ等に引掛けて使用して下さい。
- ④安全帯ロープ、親綱、控え、壁つなぎ、資材荷揚げの吊り元に使用しないで下さい。
- ⑤手摺に材料などを立て掛けないで下さい。
- ⑥手摺の上横、中横を踏み残がわりに使用しないで下さい。
- ⑦製品に溶接を施したり、穴をあけたりしないで下さい。
- ⑧本品を作業通路以外の用途に使用しないで下さい。

〔関係法令〕

労働安全衛生規則 第10章 第1節 第540条、第542条、
第544条、第552条
仮設工業会発行「墜落防護工安全基準の解説」

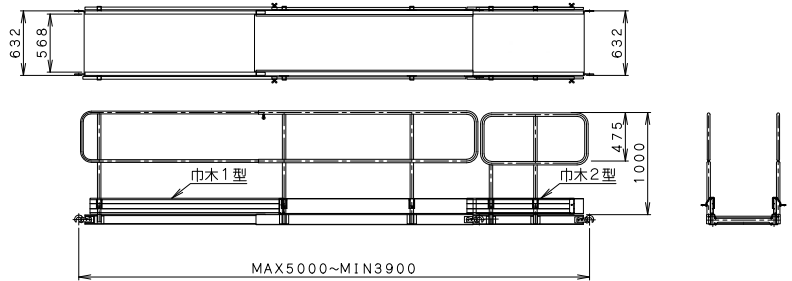

ユニテージ1型+補助ステージ

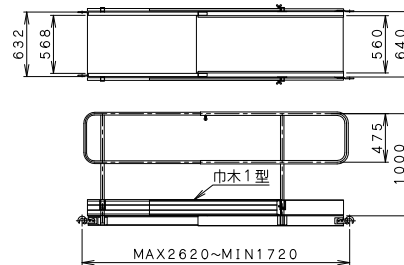

ユニテージ2型

品名	サイズ	質量(kg)
本体1型	MIN2420～MAX3820	34
本体2型	MIN1720～MAX2620	24
本体1型+補助ステージ	MIN3900～MAX5000	34+11
手摺1型	1型専用	15
手摺2型	2型専用	11
補助ステージ手摺	補助ステージ専用手摺	8

・ご注文の際には、ユニテージ〇〇型 水平タイプとご指示下さい。

📝 説明

- ①アルミ軽合金製で軽量なので、人力で組みばらしができる。
- ②十分な強度、4倍の安全率、積載荷重250kg

ユニテージ 斜面用タイプ

- ユニテージ1型
L=2420 ~ 3820

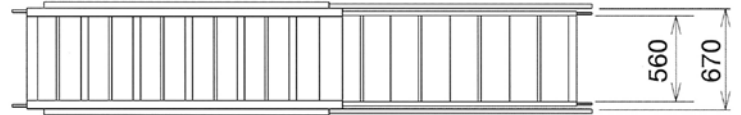

- ユニテージ2型
L=1720 ~ 2620

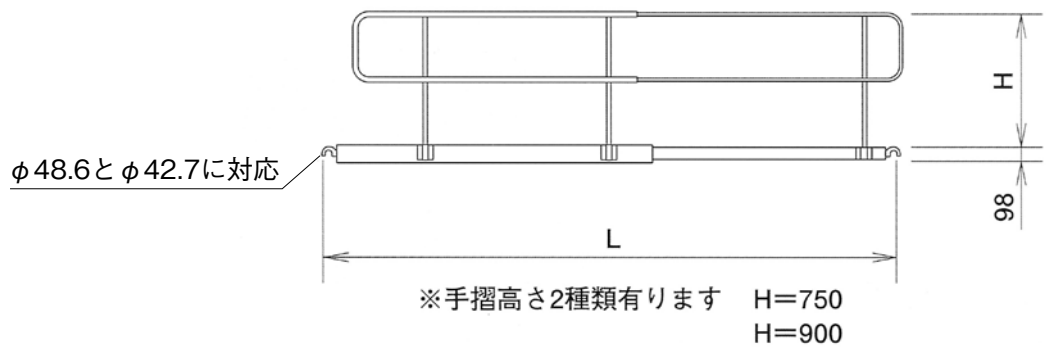

- ユニテージ1-A型
(ユニテージ1型+補助ステージ)
L=3900 ~ 5000

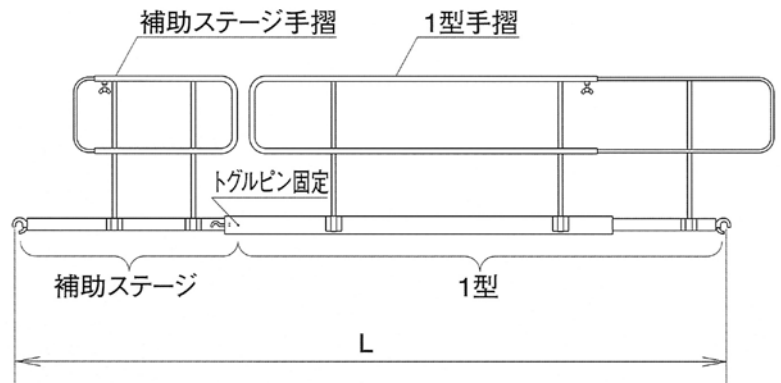

●組立手順

- ①階段踊場にジャッキベースを所定位置に置き建枠をセットする。
- ②建枠連結ピンに◎枠用ビームを差し込み、①方杖にて固定する。(方杖は片方クランプ付なので、建枠のグラビティ位置が合わない場合は、逆に取り付ける。)
- ③布板を一列にジョイントする必要がある場合は、㊸梁渡しを◎枠用ビームにかける。
- ④建枠に布板を乗せる。
- ⑤上段踊場の◎枠用ビームに㊹ユニテージ本体の内ステージの取付ツメをかけ、外ステージをスライドさせ下段踊場の◎枠用ビームに取付けツメをかけ、スライド固定用のトグルピンを差し込む。
- ⑥㊹ユニテージ本体に㊺手摺を取り付けて完了。

※ジャッキベース、建枠、布板は現場手配となります。

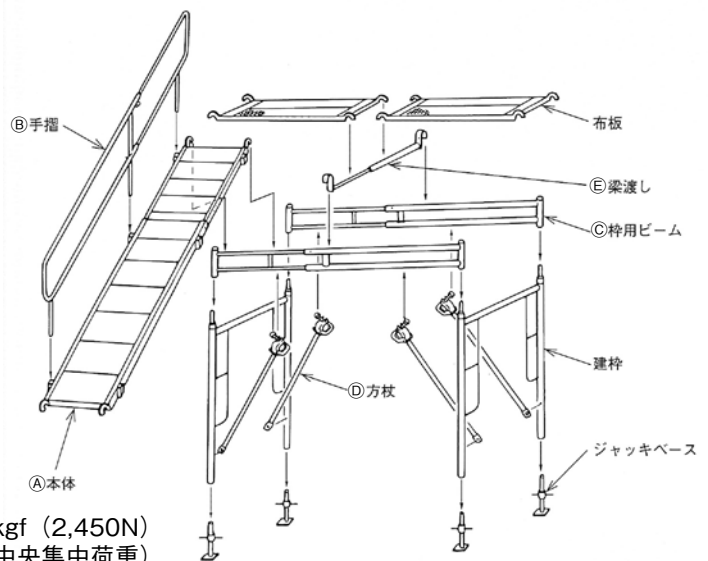

許容積載荷重250kgf (2,450N)
(中央集中荷重)

説明

- ①アルミ軽合金製のため非常に軽量である。シンプルな部材構成なので、簡単に組立てられる。水平用は、階段としても使用できます。 **階段用 H=750 水平用 H=900**

●部材構成表

番号	品名	サイズ	質量
①	本体1型	2,420~3,820	29kg
	本体2型	1,720~2,620	23kg
	1-A型(補助ステージ+1型)	3,900~5,000	29+10kg
②	手摺1型	1型専用	15kg
	手摺2型	2型専用	11kg
	補助ステージ手摺	補助ステージ専用手摺	8kg
③	枠用伸縮ビーム	1,200~1,824	14kg
	枠用伸縮ビーム	1,800~2,438	16kg
④	枠用方杖(クランプ付)	1,345	2kg
⑤	伸縮梁渡し	600~914	4kg
	伸縮梁渡し	900~1,219	6kg

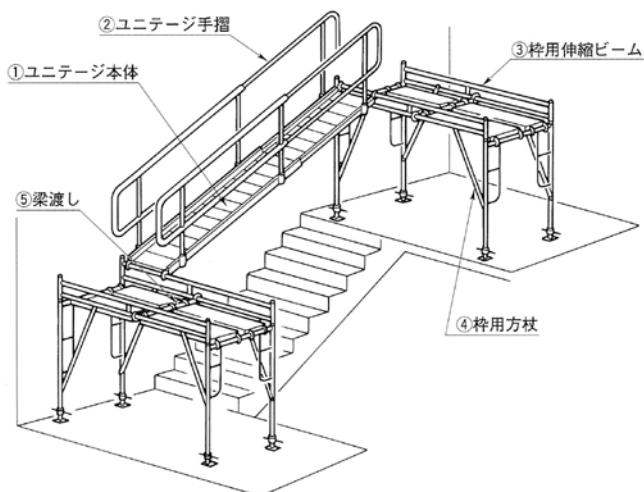

⚠ 注意

- ① 許容積載荷重を守り、規格サイズ以上伸ばして使用しないで下さい。
- ② 本ステージは、フック(爪)部をパイプに引っ掛けて使用して下さい。
- ③ 手摺は安全帯のロープ、親綱、控え、壁つなぎ、足場板などの支持点又は、資材荷上げの吊り元に使用しないで下さい。
- ④ 手摺に鉄筋や足場板等を立てかけたりしないで下さい。
- ⑤ 手摺を踏み棧がわりに使用しないで下さい。

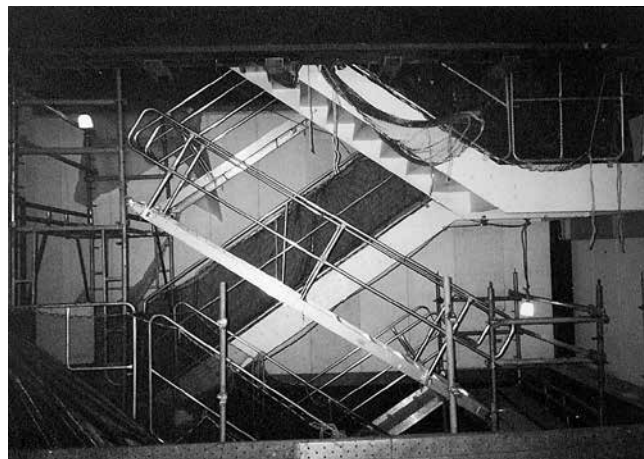

クイックステップ

説明

- ① 様々な設置場所・角度に対応。
- ② 迅速に昇降・移動ができる。

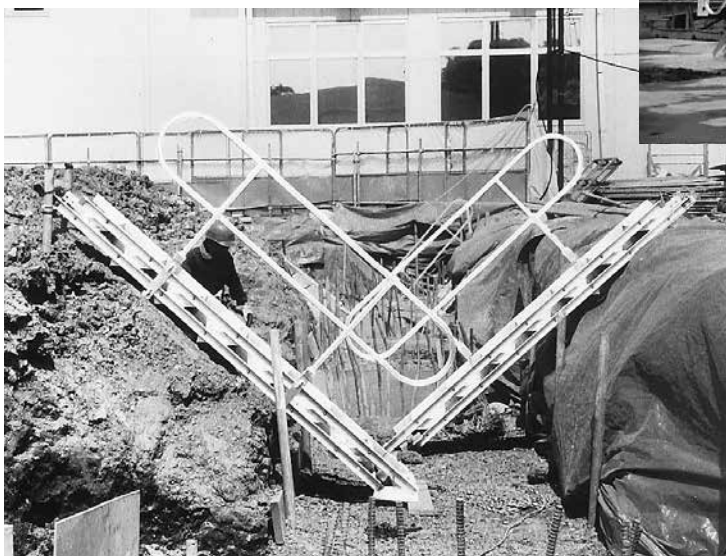

●使用目的

建物の躯体側から枠組足場、または、大きな段差のある部分の昇降、地下工事中の地中梁筋を乗り越え移動等に使用します。自動的に踏み板が水平状態になり簡単、迅速に階段を設置することができます。

部材名	符号	寸法(mm)	質量	許容荷重	備考
クイックステップ	QS-15	踏板内法幅450 長さL1,448	12.6kg	150kgf(1,470N)	腰壁・段差高 H=1.2m以下 段数4段
	QS-24	踏板内法幅450 長さL2,348	19kg	150kgf(1,470N)	腰壁・段差高 H=2.0m以下 段数7段
	QS-38	踏板内法幅500 長さL3,848	36kg	100kgf(980N)	腰壁・段差高 H=3.3m以下 段数12段
手すり	QST-14	高さ915×長さ1,400	3.6kg	—	QS-15用でベランダ幅が狭い場合に使用
	QST-19	高さ915×長さ1,900	4.4kg	—	QS-15、QS-24、QS-38に使用

●渡りステージ(QSW)1セットの数量表

部材名	符号	寸法(mm)		数量	質量	備考
梯子上枠	QSWO	上枠幅：991 上枠高：2,500		2	19.7kg	渡りステージの調整高 最高高 Hmax=3,300 最低高 Hmin=2,000
梯子下枠	QSWI	下枠幅：991 上枠高：2,100		2	17.8kg	
つなぎ材	QSWL	調節長：1,800~3,350		4	5.8kg	
渡り床 床付き布枠	HF-518	幅 500	スパン 1,800	1	16.8kg	
	HF-515		1,500		14.6kg	
	HF-512		1,200		11.8kg	
	HF-509		900		9.3kg	
交さ筋かい	B-1218	高さ 250	スパン 1,800	4	3.2kg	
	B-1215		1,500		2.8kg	
	B-1212		1,200		2.4kg	
	B-1209		900		2.0kg	
手すり	QSWT	高さ 320	スパン 1,800	2	—	
			1,500			
			1,200			
			900			
QSWTは、スパン1,800、1,500、1,200、900に兼用して使用できます。						

クイックステップ本体

使用する角度は約30°～60°位が適当です。
QS-24の例

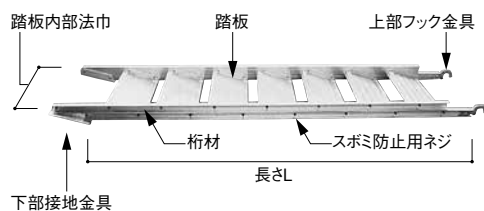

上部フック金具はパイプ外径φ48.6φ42.7兼用型

手すり(QST-19)タイプ

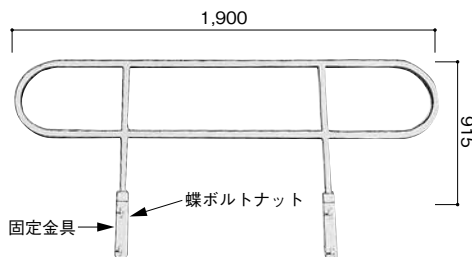

手すり(QST-14)タイプ



⚠ 注意

- ①設置角度は約30～60度位が適切な角度です。
- ②上部フック金具のロック、下部接地金具の正常な設置及び手すりの蝶ネジが確実にしめられているか確認して下さい。
- ③設置後桁材のスボミ防止用ネジをシノ等で締めて下さい。
- ④必要に応じ下部接地金具が動かないようコンクリート釘4本又はホールインアンカー9φ2本で固定します。
- ⑤許容荷重以上の荷重を掛けないで下さい。
- ⑥各部品は取り替えが可能で、折り畳んだとき手をはさまないようにしているため安全です。

●使用例



●地上、スラブから足場へ

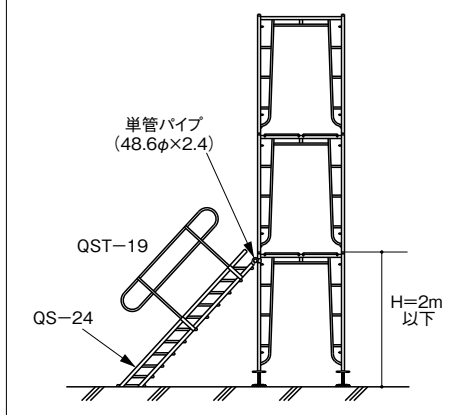

●スボミ防止用金具



●スボミ防止用ネジをシノ等で締めます。



●手すりの取付け方法

内側から外側にボルトを廻しネジを締めます。



●下部接地金具

下部接地金具の固定



安全ブロック

●安全ブロック（墜落防止器）

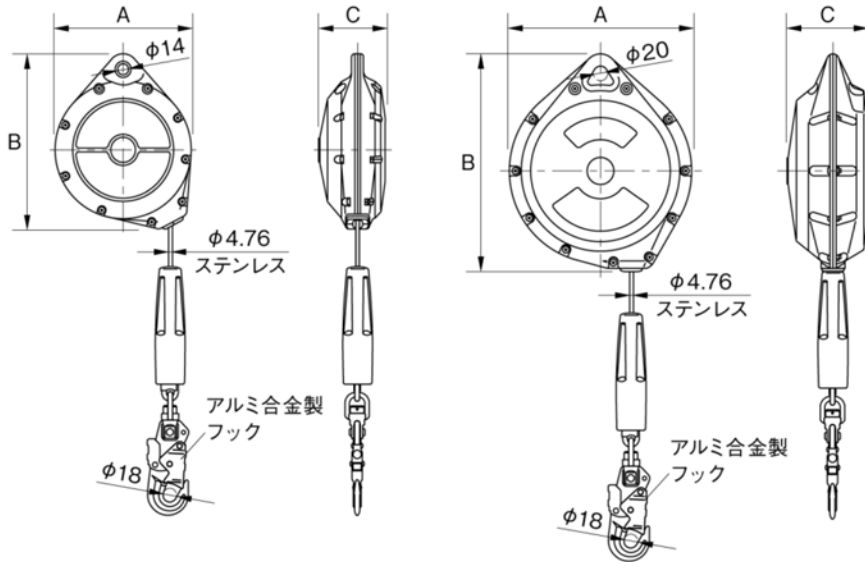

付属品

●引き寄せ
ロープ

●吊り下げロープ



シャックル
(鉄)

⚠ 注意

- ① 安全ブロックが腰より低い位置にある状態では絶対に使用しないでください。
- ② 使用中、ワイヤーにたるみが生じた場合は少し引き出して入れ直してください。
- ③ 使用中に、ワイヤーロープが直接鋭角部に触れないようにしてください。
- ④ 取付用台付ロープは鋭角部に廻し掛けないでください。
- ⑤ ワイヤーロープが素線切れ（全体にわたって3本以上素線切れ）・キンク摩耗・形くずれしているものは使用しないでください。（メーカー点検が必要）
- ⑥ 作業者は、本体真下より30°以内の範囲で使用してください。
- ⑦ 水分・油・酸などを避けて使用してください。
- ⑧ ワイヤーロープの引出しは赤印でストップしてください。いっぱいまで引出しますと収納しにくくなることがあります
- ⑨ 繰り出したワイヤーロープは急に手を放すとワイヤーロープづまりの原因になりますので、ゆっくりと収納してください。

✎ 説明

- ① 縦親綱とロリップの代わりに墜落防止用としてお使いください。
- ② 腰より高い位置の堅牢な構造物にカラビナ・取付用台付ロープで取付けてください。
- ③ 安全フックを安全帯のD環に直接引っ掛けてください。

DATA 仕様

型 式		7.5m	12m	15m	20m	25m
寸 法	A	183	224	244	270	
	B	231	270	284	326	
	C	89	97	107	119	
ワイヤーロープ	種別	航空機用ステンレスワイヤー				
	径	φ4.76mm				
	長さ(m)	7.5	12	15	20	25
最大使用質量		130kg				
性 能	落下衝撃荷重	約5.0kN				
	停止距離	約120cm				
本体質量(kg)		4.0	5.4	6.6	10.3	10.8
吊り下げロープ		φ14mm×1m(カラビナ、鉄O型環付き)				
引き寄せロープ長さ(m)		7.5	12	15	20	25
引き寄せロープ色		灰色	赤色	青色	黄色	緑色

リフティングポスト (安全ブロック用支柱)

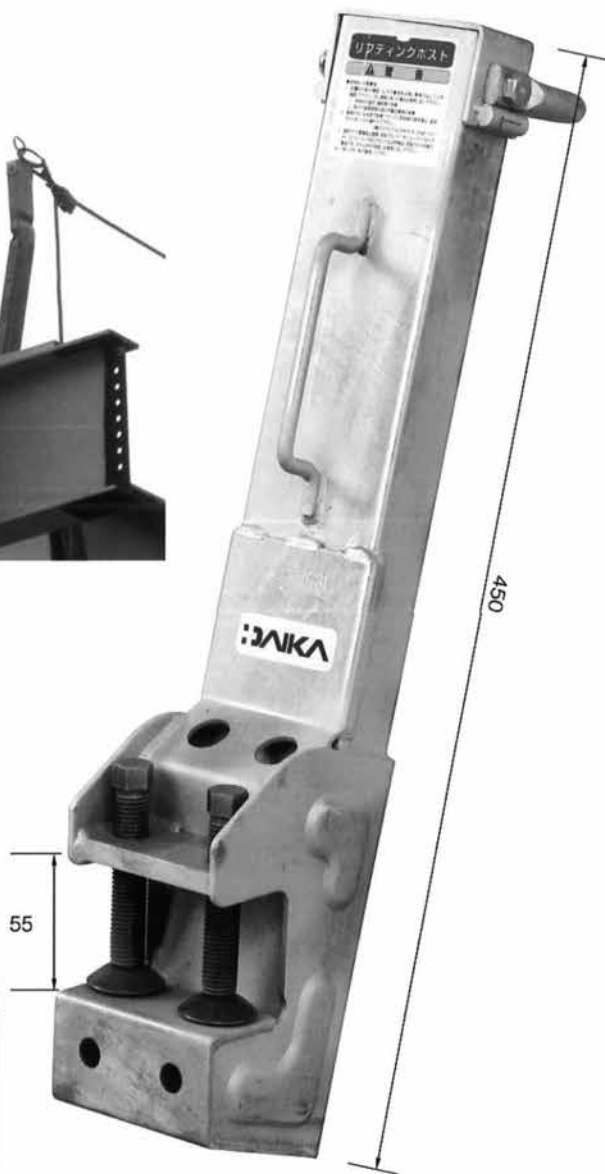
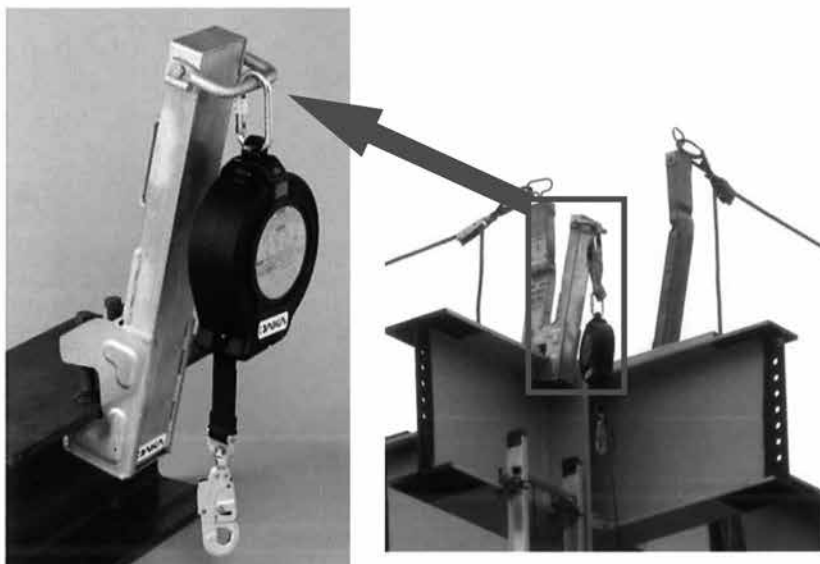

製品特徴

1. 鉄骨上での作業時や歩行時において、邪魔になりません。
2. 安全ブロックがリフティングポストに接触しません。
3. ワイヤーベルト等が鉄骨の角にあたらないので擦れを防止できます。

ご使用上の注意

- 設置取付前の確認。以下の事項を点検し異常のないことを確認し、もし異常があった場合は使用しないで下さい。
- 指定された墜落阻止器具“安全ブロック”(サンコマイブロック M-12-サンコ-DBSブロック又は同等品)を取り付ける為の製品です。それ以外の用途には使用しないで下さい。
- リフティングポスト1本につき安全ブロック1台を取り付けて下さい。(2台以上は取り付けしないで下さい。)
- 1.各部分の変形、磨耗等の有無
- 2.取付金具等取付部の作動の異常の有無
- 隙間がなくまで鉄骨フランジに支柱取付部を差込、固定ボルトをしっかりと締め付けて下さい。(締付トルク6.00NM(612kgf-cm))

重量7kg

リフティングポストとは安全ブロック吊下げ専用支柱です。鉄骨建て方時、橋梁工事などで、柱の昇降時に使用する落下防止器具(安全ブロック)を安全に取り付ける支柱です。

リフティングポスト (安全ブロック用支柱)

【作業 使用手順】

- 1.安全ブロックのフックを取り付け、ハシゴを登る。
- 2.親綱に安全フックを掛け、安全ブロックのフックを外す。



安全帯掛替時の一瞬の空白に、危険が潜んでいます!

質量(kg)	備考
7	リフティングポスト1本につき安全ブロック1台を取り付けてください。

親綱支柱

鋼製(自社保有品)支柱

6.4kg

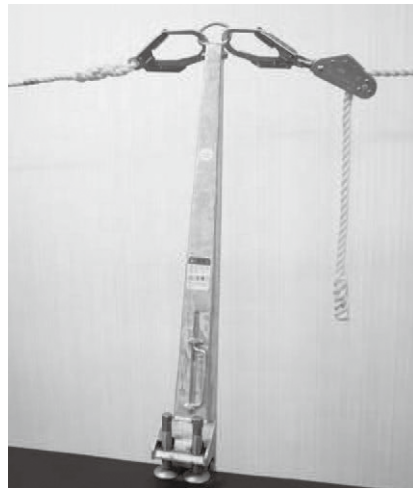
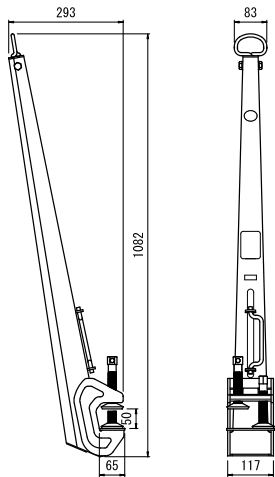

●使用例

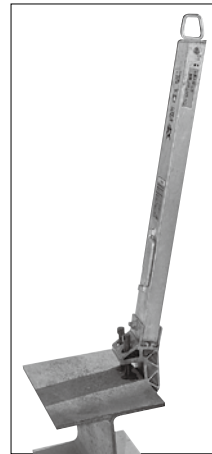

直交・並行どちらの方向にも取付け可能
但し、直交・並行の同時使用は不可

使用基準・使用方法

■親綱支柱システムの使用法

[1]適用

墜落災害防止のため、墜落制止用器具を取り付けるための設備として使用される水平親綱支柱システムを構成する親綱支柱・支柱用親綱・緊張器について適用する。

[2]親綱支柱の使用方法

- 支柱の奥まで鉄骨フランジに差し込み、締め付ボルトを十分に締めて下さい〔締め付トルク:8kN・cm以上〕
- 支柱用親綱を固定する支柱のスパンは10m以下にして下さい。また、1スパン1人での使用として下さい。
- コーナーに使用する親綱支柱には平行方向と直交方向の2本の支柱用親綱を、同時に取り付けしないで下さい。

[3]親綱の使用方法

- 支柱用親綱は鉄骨ピースや支柱の親綱保持金具へフックを取り付けて使用して下さい。
- 支柱用親綱として使用する場合は親綱の長さが15m以下で使用して下さい。(控え綱含む)
- 支柱用親綱は仮設工業会認定品の合成繊維ロープを使用し、ワイヤロープは使用しないで下さい。

[4]緊張器の使用方法

- 緊張器の使用は親綱を通し、弛みが無くなるまで引っ張って下さい。

⚠ 注意

[1] 適用

墜落災害防止のため、安全帯を取り付けるための設備として使用される水平親綱支柱システムを構成する親綱支柱・支柱用親綱・緊張器について適用する。

[2] 親綱支柱の使用方法

- 支柱の奥まで鉄骨フランジに差し込み、締め付ボルトを十分に締めて下さい〔締め付トルク:6kN・cm以上〕
- 安全帯は安全性の確認されたものを用い、安全帯のランヤードの長さを1.7m以内にして使用して下さい。
- 支柱用親綱を固定する支柱のスパンは10m以下にして下さい。また、1スパン1人での使用として下さい。
- 親綱支柱システムの使用可否は下表の通りです。

●支柱のスペンと垂直距離との関係

支柱を設置した作業床と、衝突の恐れのある床面又は機械設備等との垂直距離（H）に応じて使用することのできる支柱スペン（L）は、次式により算出した値以下であること。ただし、Hは3.8m以上を確保すること。

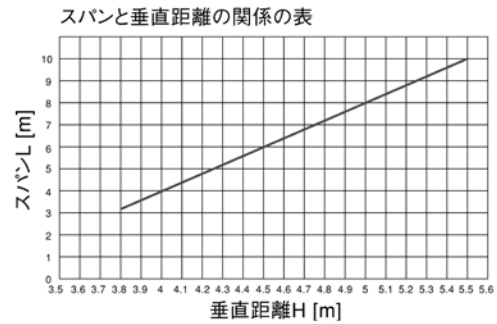
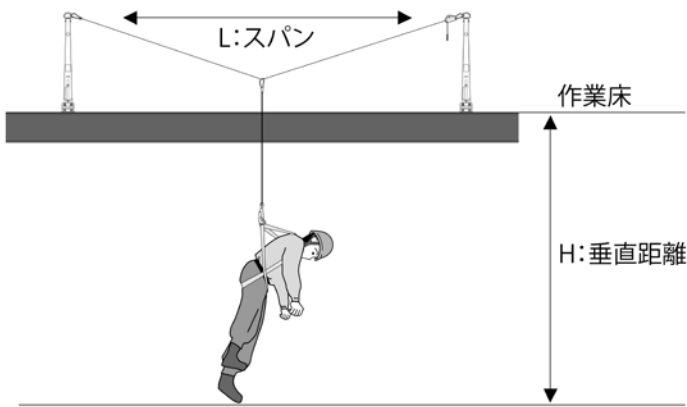

$$L=4 \times (H-3)$$

L: 支柱のスペン (m)

H: 作業床と、衝突の恐れのある床面又は機械設備等との垂直距離(m)

親綱支柱の基準改正について

支柱使用条件について

平行-平行、直交-直交、または平行-直交	
平行-平行 	直交-直交
平行-直交 	
コーナー支柱	
コーナー支柱 1 本使い 	コーナー 2 本使い
連続支柱	
仮設工業会推奨事例	

現場配置状況	
柱天端（屋上） 	
大梁 - 大梁 	
大梁 - 小梁 	

金属折板屋根用親綱システム



⚠ 使用上の注意

- ① 当製品を設置する場合、金属折板屋根根材の強度を確認の上、ご使用ください。
※参考値：ハゼ金具 1ヶ所あたり引張許容値250kg。
- ② 親綱システムは1スパン1人のみ使用できます。
- ③ 親綱システムとして使用の場合は、安全ネットの取付は出来ません。

ショッピングセンター、倉庫など大空間建築物に多く採用されるハゼ締めタイプの金属製長尺折板屋根。その屋根の軒先、ケラバ、開口部からの墜落・転落を防ぐ安全帯取付設備の親綱システムです。

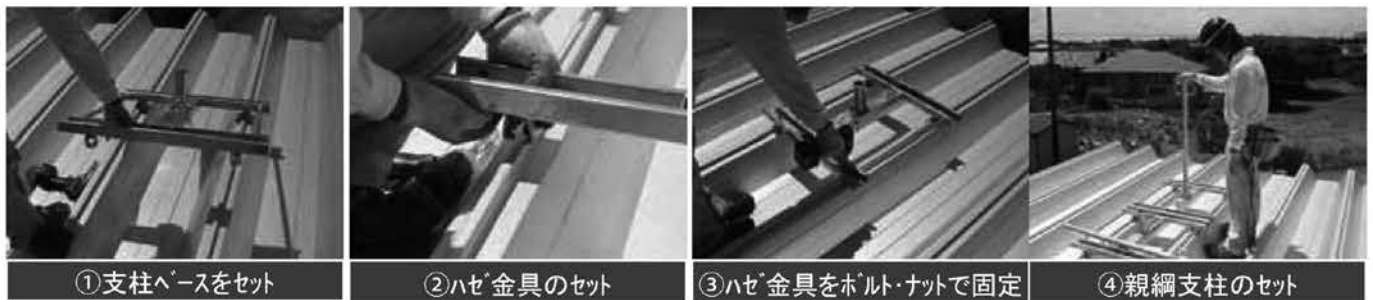

① 支柱ベースをセット

② ハゼ金具のセット

③ ハゼ金具をボルト・ナットで固定

④ 親綱支柱のセット



⑤ 親綱支柱をトルクピンで固定



⑥ 親綱と緊張器を設置

注) 支柱間隔を10M以下として下さい。
ネット等の養生をする場合は、支柱間隔を2M以下にして下さい。



※ 手すり柱としての使用も出来ます

注) 支柱間隔を2M以下として下さい。

金属屋根用親綱支柱外形図

使用状況

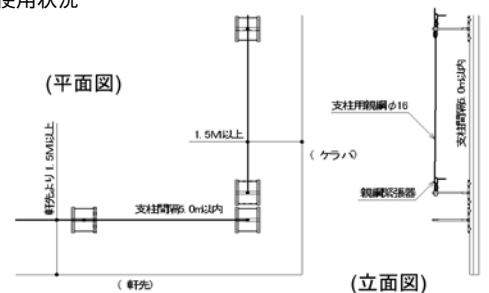
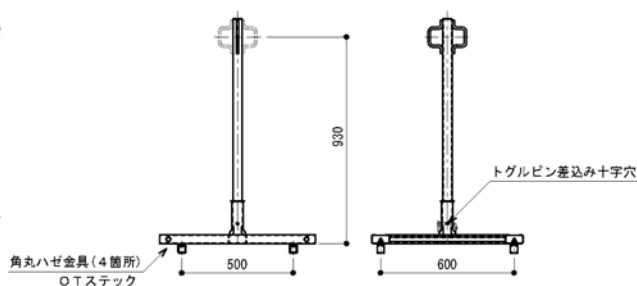
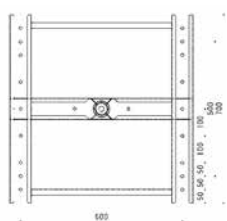

親網支持用ラッシングベルト

ラッシングベルト

1.0kg

●使用例

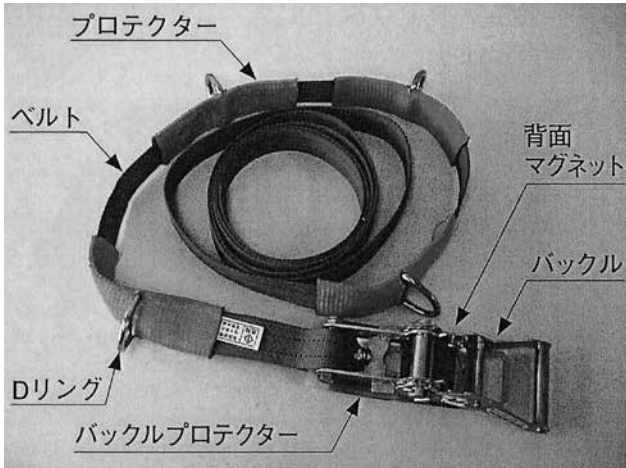

参考

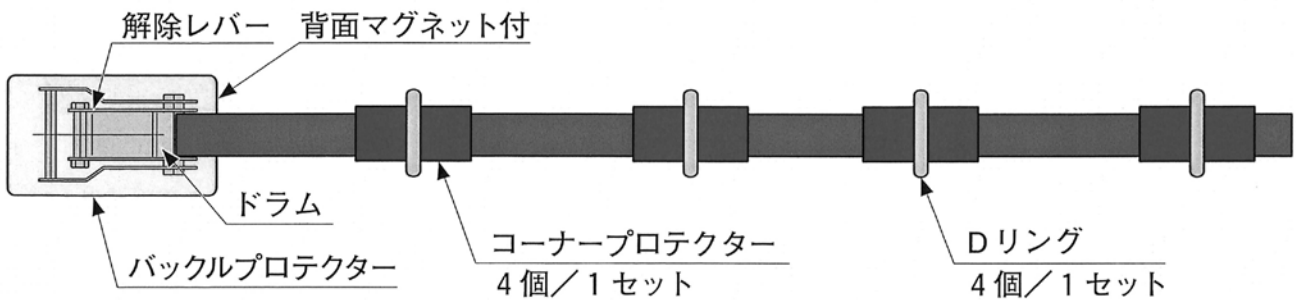

⚠ 注意

- ①角Rのない柱、H柱など鋭利なコーナーの場合は、必ずコーナープロテクターで保護して下さい。
- ②溶接・溶断の「火の粉」が当たらないようにして下さい。また、100℃以下の条件でご使用下さい。
- ③親網フックは必ずDリングに引っ掛けてご使用下さい。
- ④親網の設置は「親網支柱の構造などに関する技術基準」に従って安全に施工して下さい。
- ⑤使用中に衝撃を受けたものは速やかに交換して下さい。

DATA 適応柱サイズ

丸柱	φ300mm～950mm
角柱	300mm～800mm
H柱・I柱	300mm～800mm

🏗 強度

使用者の重さ 85kg

	ベルト部	Dリング
破断荷重	2,000kg	2,300kg

親綱・親綱緊張器 吊下げロープ

●親綱・親綱緊張器

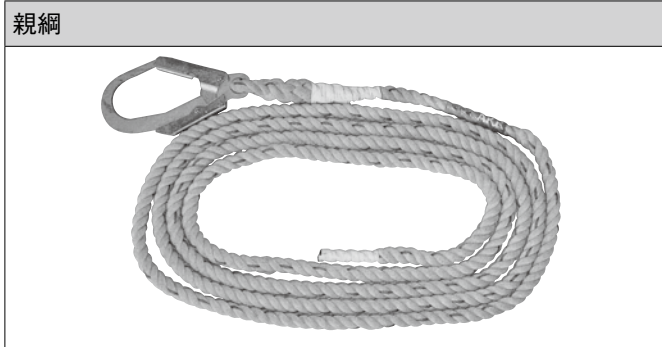

DATA 品名・規格・寸法

規格	長さ	テープの表示	1梱包	重量/本
16mm径	6m	白	10本	2.8kg
	8m	緑	8本	3.1kg
	10m	黄	7本	3.5kg
	12m	オレンジ	6本	3.7kg
	15m	青	5本	4.2kg
	20m	赤	4本	5.0kg
	30m	黒	3本	6.7kg

(緊張器付)

●親綱の性能(ポリエステル)

測定項目	ロープの直径	φ16mm
	素 材	ポリエステル紡績糸 (パーロック糸)
破断強力kN(tf)	乾	34.3(3.5)以上
	湿	31.4(3.2)以上
破断伸度 %	乾	25以下
	湿	26以下

●吊下げロープ

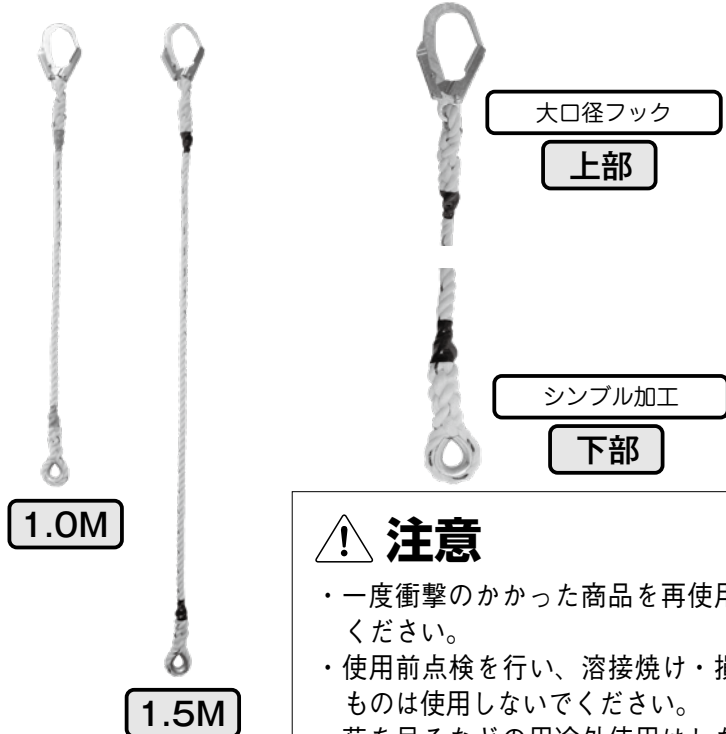
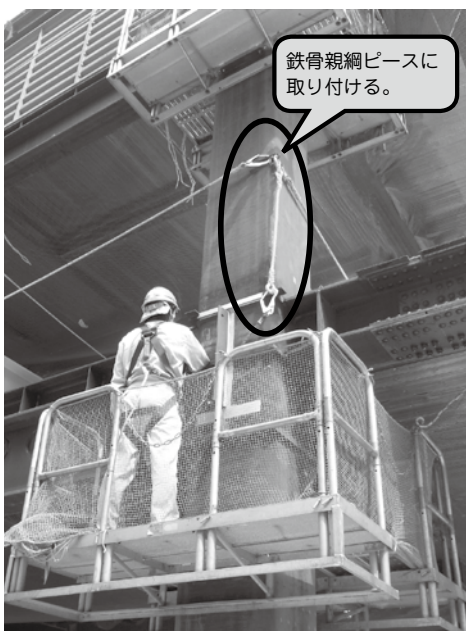

●仕様

品名	寸法	自重	識別(色)	主な使用用途
吊下げロープ	1.0(m)	0.72kg	赤	主に、コラムステージでの作業に
	1.5(m)	0.81kg	黒	主に、トピックでの作業に

⚠ 注意

- ・一度衝撃のかかった商品を再使用しないでください。
- ・使用前点検を行い、溶接焼け・損傷のあるものは使用しないでください。
- ・荷を吊るなどの用途外使用はしないでください。
- ・水平親綱から吊下げロープを使用しないでください。
- ・連結使用はしないでください。

鉄筋フック

●鉄筋フック

柱・梁筋から親綱ロープを取る為の墜落災害防止用金具

32型



商品名	鉄筋フック32型
梱包質量	12.6kg
適応鉄筋径	D22～32

41型



商品名	鉄筋フック41型
梱包質量	9.2kg
適応鉄筋径	D35～41

“任意の高さ” でガッチリと取元が取れる!!

■特徴

- フープ筋やスターラップ筋のピッチ間にも取り付け可能で、取付、取外しが自由にでき、盛り換えが容易。
- 先端に皿バネ付き。鉄筋に対し安定した締付け固定ができ安心。
- サヤ管に比べ軽量。(32型で0.63kg)

■取付方法



■寸法図

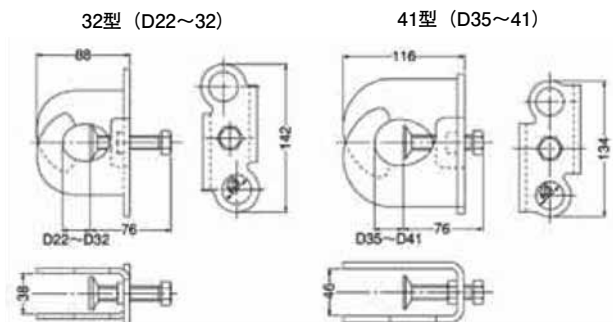

■用途例

- ①壁配筋作業に。(柱主筋に本体取付、親綱ロープを取って利用)
- ②梁配筋作業に。(柱主筋に本体取付、親綱ロープを取って利用)
- ③柱筋フープ巻作業に。(柱主筋に本体取付、安全帯を直接引っ掛けて使用)
- ④躯体端面や開口部の墜落防止養生用として。(柱主筋に本体取付、親綱ロープを設置。標識等を取付ける)

■使用例



⚠ 注意

- ボルトはトルク35N-m～45N-mで締付けてください。
- 柱筋（主筋）や梁筋に金物を取付ける時、フープやスターラップがまだ取り付けられていない場合は、親綱設備を使用されてもあまり効果がありません。
- その他、金物を取付ける相手に強度が期待できない場合も十分な効果がないので使用しないでください。
- 用途例の①～④以外の使用は避けてください。

安全帯取付用クランプ

SCI型



●最大装備重量：※85kg

※厚生労働省告示第38号「安全帯の規格」より
(装備重量とは体重と装備品すべての合計重量)

●使用荷重：30～150kg

(最小～最大) 玉掛け用クランプとして使用の場合

●有効板厚：6～28mm

●製品質量：0.56kg

特長

- 超軽量でコンパクト、SBシリーズで実績済の強靱な本体
- 世界特許の球面回転アゴ式自動締付け機構
グリップ力は荷重に比例
- ねじ式万力と自動締付け機構の二重のグリップ構造

用途・適用部材

■用途

安全帯取付け・ガイドロープ取付け

■玉掛け作業

つり下げ・つり上げ・運搬

■適用部材

鋼板・形鋼・平鋼・鋼製梁・鉄骨・鋼矢板・鉄鋼構造物・
鋼製枠・クレーンガーダー

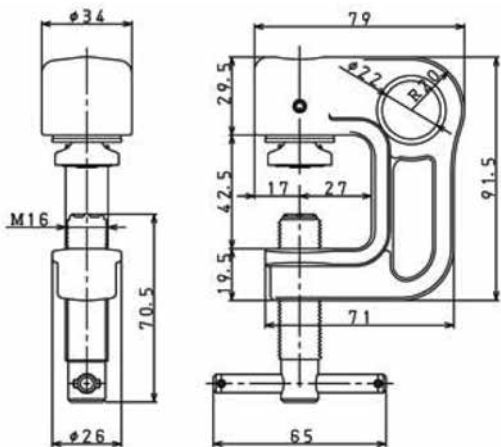

締付け状態が目で見えてはっきり確認できる、赤と白の締付け確認ライン

確実にお使いいただくために締付け状態をご確認ください。

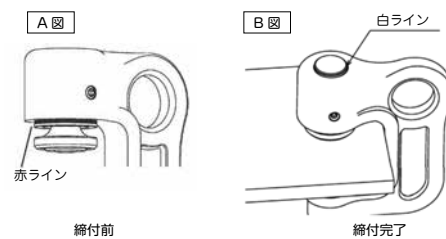

締付けねじは十分に締付けてください。
(締付トルクは 490N・cm (50kgf・cm) 以上で締付けてください)
規定のトルクで、締付けねじが正常に締付けたら、赤色の締付け確認ライン(A図)が本体に隠れ、頭頂部から白色のラインが確認できます。(B図)

型 式	最大装備重量 [使用荷重 最小～最大] (kg)	有効板厚 (mm)	製品質量 (kg)
SCI-150	※85[30～150]	6～28	0.56

※厚生労働省告示第38号「安全帯の規格」より (装備重量とは体重と装備品すべての合計重量)
[] 内は玉掛け用クランプとして使用の場合

安全上のご注意 ★ご使用前に必ず取扱説明書をよくお読みください。

- 一度衝撃荷重のかかったものは使用しないで下さい。
- 取付け部分が下図の様な箇所には使用出来ません。

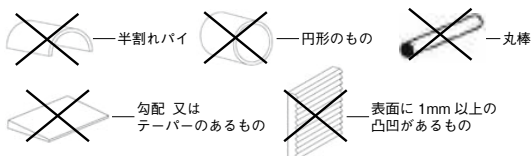

- 親綱ロープを掛けて、使用しないでください。

- (1) クランプの開口部奥に当たるまで差し込んでください。
- (2) 球面アゴは必ず取付部の表面に真っすぐあたるようにセットしてください。

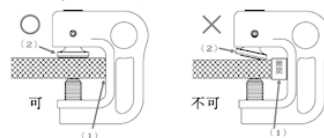

カタログ・説明書に記載の内容(仕様・寸法・色等)は予告無しに変更する事が有ります。

あおり支柱ブラケット

G-1750A

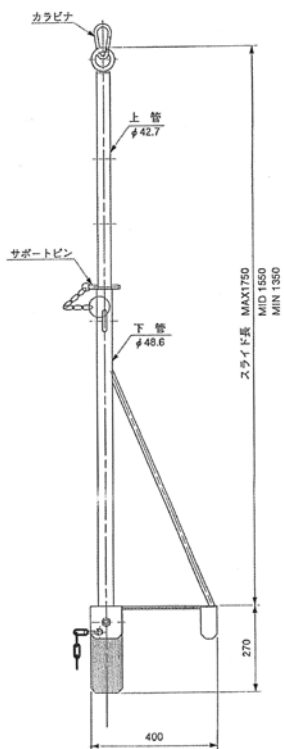

G-1750B

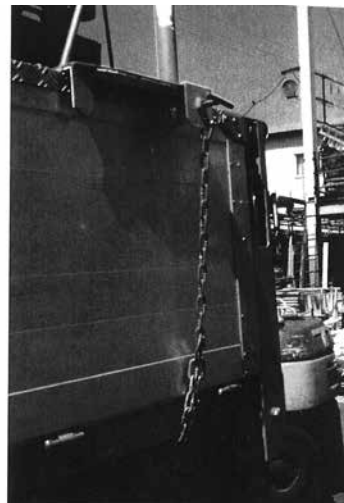
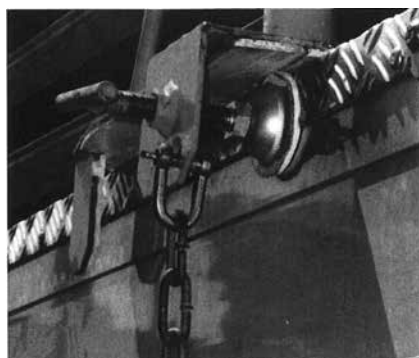
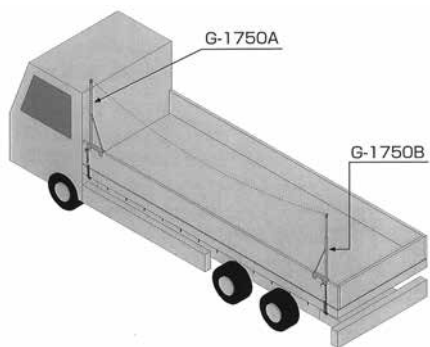
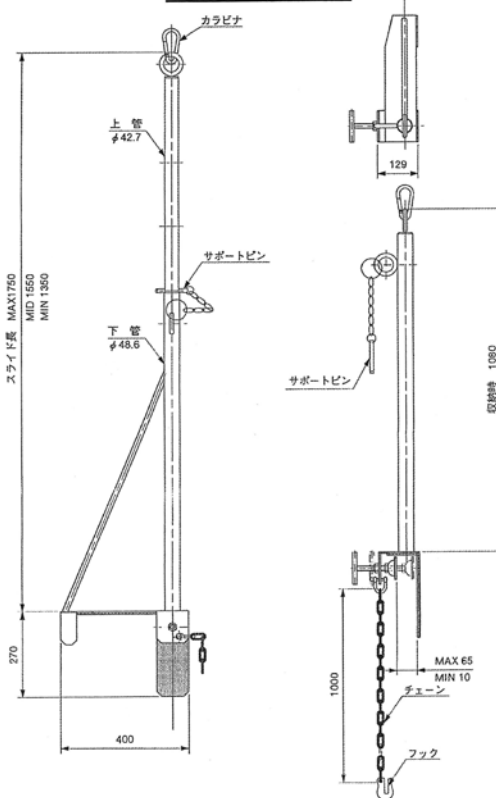

トラック昇降架台 トラックライム

●トラック昇降架台

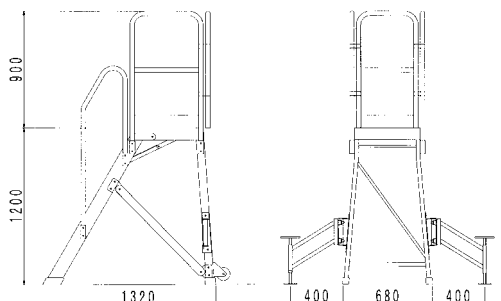

●特徴

- アルミ合金製で軽量である。
- アウトリガーを備えた安全設計。
- 背面キャスターで楽に移動が行えます。
- 折りたたみができるので、収納に場所をとりません。

●仕様

- 天板の高さ：1.20m
- 自重：177N (43.5kg)

●注意事項

- 必ず使用時にアウトリガーを機能させて下さい。
- 手摺りに寄りかからないで下さい。
- 昇降用の目的以外に使用しないで下さい。

●トラックライム

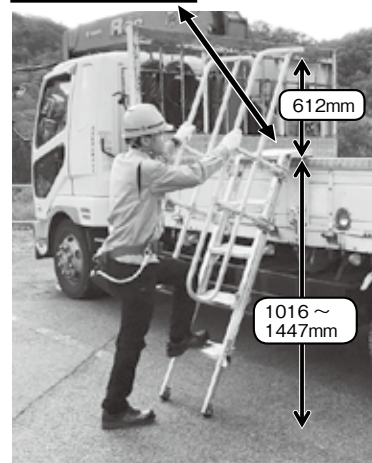
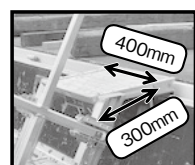

フック（ゴム）と
あおり面の設置状況



手摺の操作はワイヤーで
折畳みがワンタッチ



●特徴

- 軽量で扱いやすく、持ち回りが簡単です。
- 手摺は折り畳み式で収納が便利です。

●安全作業に!!

- 簡単に取付られ安心して作業が出来ます。
- フックとあおりとの当り面をゴムにする事で安定性を確保出来ます。
- 天板の踏幅が400mmと広く、降下時に天板で体の向きが変えられる為、安心して降下が行えます。

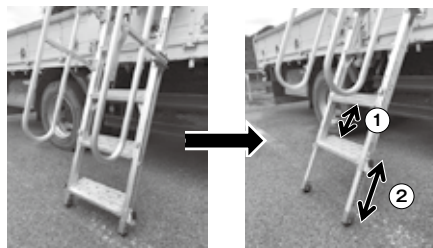

- ① ステップ幅：150mm
- ② 83～348mm（脚伸縮）20mmピッチ

品名	収納寸法 (mm)	設置高さ (mm)	設置全高 (mm)	設置時出幅 (mm)	自重	許容荷重
トラックライムM	w703×L1783×H187	1016～1447	1628～2059	834～1083	15kg	150kg
トラックライムL	w703×L2216×H187	1391～1847	2003～2459	1050～1314	16kg	150kg

⚠️ 注意

- あおりの蝶番等に異常がないか確認してからご使用ください。
- あおりを立てた状態で本体天板フックがセットされているか、もしくは挟み込ませているか確認してからご使用ください。
- 天板・踏み棧から飛び降りたりしないで下さい。
- 許容荷重150kg以上載せて使用しないで下さい。
- 手掛かりを持ち、内向きで昇降して下さい。
- 身を乗り出しての作業等は行わないで下さい。
- 荷台あおり水平時の使用は禁止です。

アルミトラックSS支柱

当該商品は転落災害を抑制する為の商品です



タイヤに確実に載せる

下部



上部

アルミ支柱設置の注意事項



支柱を差し込む

●特徴

- トラックのタイヤで支柱を支持する事で、簡易に組立できます。
- 支柱がアルミ製で軽量であり、取り回しが容易におこなえます。
- 支柱はキャスター付なので、楽に移動ができます。

●注意

- 親綱支柱と同等な強度はありません。
- 軟弱な地面の上では、使用しないでください。
- 本体にタイヤを載せ、確実に固定してください。
- 安全帯フックは上段の親綱に掛けるようにしてください。
- 中段の親綱はあくまでも感知用ロープになります。
- 本品を別用途で使用しないでください。

●当商品は転落災害を抑制する為の商品です。



黄色の線が隠れるまで
ゆっくり差し込む



設置完了

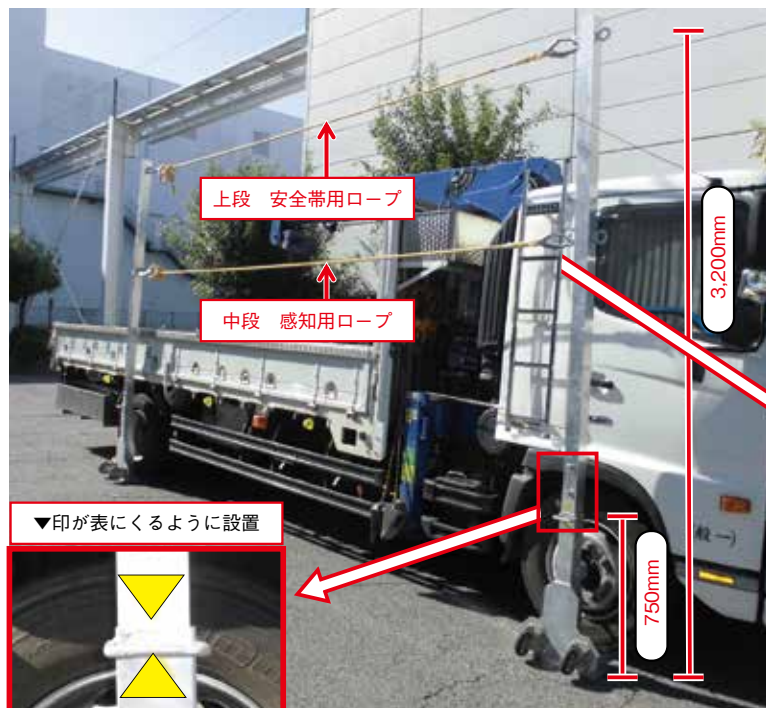

△
安全帯
使用不可

品名	寸法(mm)	自重
アルミトラックSS支柱	幅450×奥行550×高さ3,300	37.8kg(1セット:75.6kg)

垂直養生部材

メッシュシート 垂直養生ネット

●メッシュシート(インチサイズもご用意します。)

DATA 品名・規格・寸法

品名・規格(メートルサイズ)	質量	梱包
メッシュシート 1.8×5.1	3.2kg	5枚
メッシュシート 1.5×5.1	2.7kg	5枚
メッシュシート 1.2×5.1	2.3kg	8枚
メッシュシート 0.9×5.1	1.8kg	10枚
メッシュシート 0.6×5.1	1.3kg	10枚

取りつけヒモ(材質:ポリエチレン・非防炎)
 本数……25本/枚~30本/枚
 長さ……550~620mm
 太さ……4~6mm
 色……シルバーメタリック、ブルー、グリーン

記号	網目	色	材質	充実率
KM-500P	1.0mm	シルバー	ポリプロピレン	90%
ハローネ	1.0mm	シルバー	ポリエステル	90%

JIS A8952 (建築工事用シート) 1類適合品
 シートの張付けにはシート取付ハンガーをご使用ください。

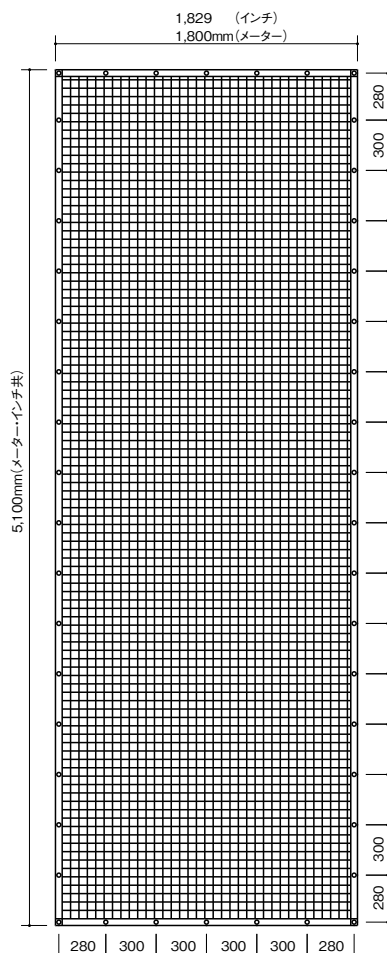

●垂直養生ネット

DATA 品名・規格・寸法

網目…15mm

品名・規格	質量	梱包
垂直養生ネット 7×14(シルバー)	24.5kg	3枚
垂直養生ネット 4×14(シルバー)	14kg	4枚
垂直養生ネット 7×7(シルバー)	12.3kg	5枚
垂直養生ネット 1×10(シルバー)	2.5kg	10枚
垂直養生ネット 4×8(シルバー)	9.0kg	5枚
垂直養生ネット 8×8(シルバー)	18.0kg	3枚

取りつけヒモ(材質:ポリプロピレン・非防炎)
 本数……1本/m² 充実率……26%

材質……ポリエステル・ポリプロピレン
 網糸……1.6mm
 色……シルバーメタリック
 (ブルー・グリーンは非防炎)

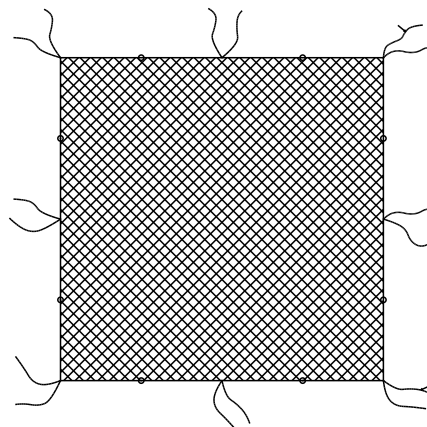

参考

シートクランプ

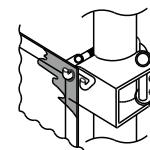
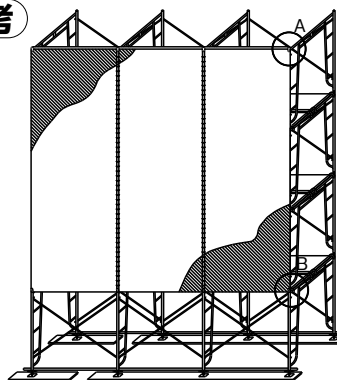

A上部での取付金具詳細図

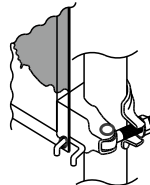

B下部での取付金具詳細図

説明

- ① 外部養生シートは、従来の取付け方法では、どうしてもたるみが出てしまいがちですが、シート取付ハンガーを使用することによってたるみを解消することができます。
- ② 上部と下部に取付けてください。
- ③ 中間部は結束ひもで結束してください。
- ④ 建枠に取付けてください。

イエローネット防災



品名	イエローネット防災
網目	15mm
寸法	1m×6m
重量	2.0kg

イエローメッシュ



品名	イエローメッシュシート
寸法	0.87m×5.1m
重量	2.76kg

外部養生システム 【せり上げ足場】 【せり上げ養生】

せり上げ足場

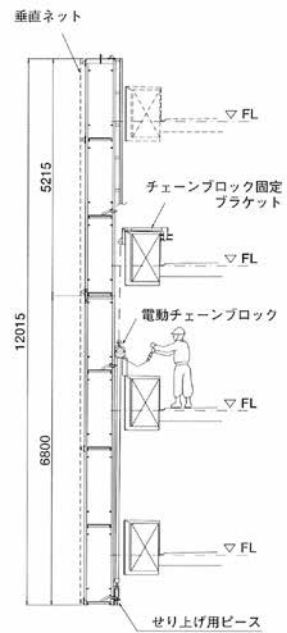
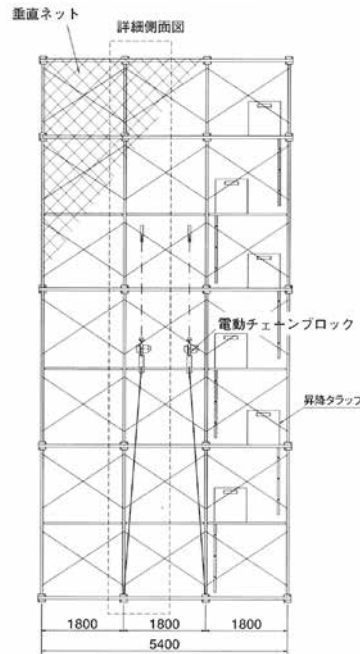
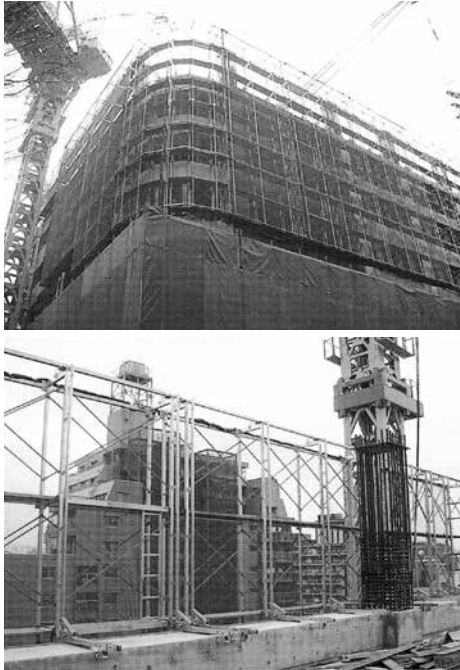

せり上げ養生ユニット

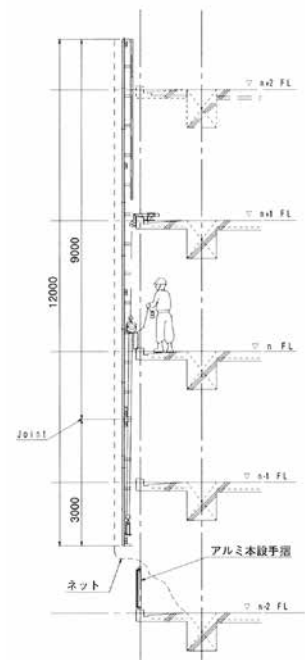

説明

- ①計画をする場合は、弊社担当者に連絡願います。
- ②垂直クライミングなので、安全かつスピーディーに盛り替えする事ができます。
- ③タワーレーンの仕事を減らす事で、工程遅れの心配がありません。
(タワーレーンでのせり上げ可)
- ④簡単かつスピーディーにユニットを組立てる事ができます。
- ⑤自走式（電動チェーンブロックを使用）にもできます。

ベランダブラケット BK1020

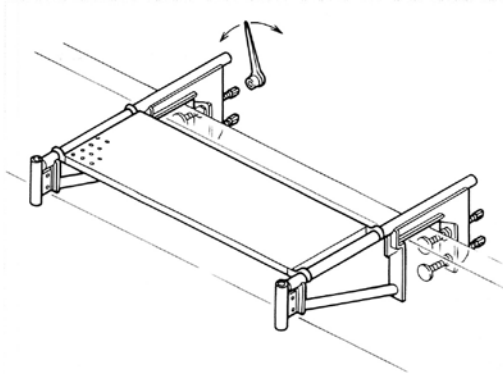

サヤ管タイプ

(一側足場用サヤ管)

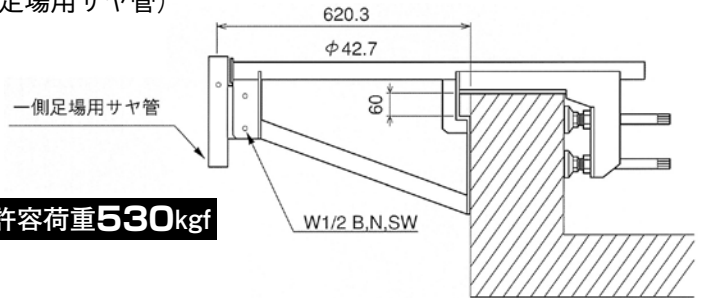

先端許容荷重**530kgf**

クランプタイプ

$\phi 42.7$, $\phi 48.6$ 兼用クランプ
ボルト止め

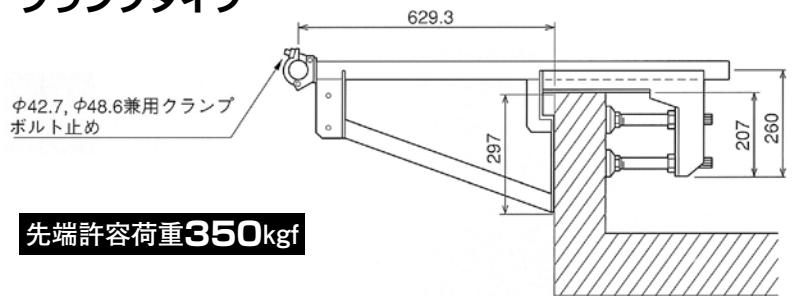

先端許容荷重**350kgf**

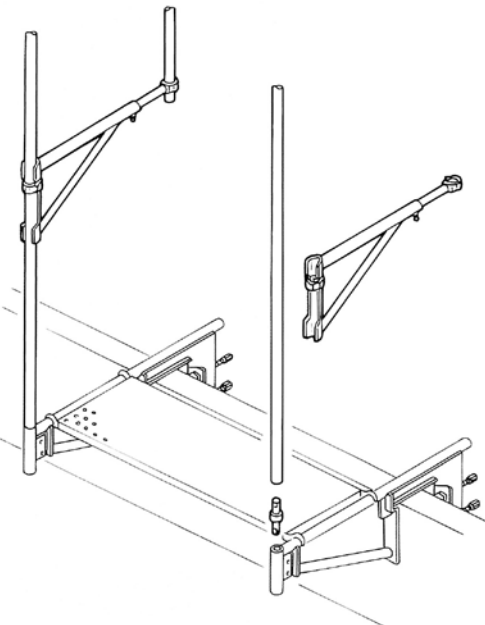

説明

- ①ベランダ部の型枠作業、仕上作業または改修工事等に最適。
- ②従来の枠組足場を使わずにベランダ部よりハネ出して使用し、盛り替え可能である。



注意

- ①施工条件により水平力を受ける場合は、壁つなぎを必ず設けること。
- ②ベランダに加わる外力を検討し、ベランダ強度を必ず確認すること。
- ③各ボルトは確実に締めつけること。
- ④ユニット間の隙間等生じる場合は、ネット結束等により養生して下さい。
- ⑤縦パイプ間のスパンは2メートル以内にして下さい。
- ⑥計画施工は一側足場の基準に従って行って下さい。

- ベランダはさみ巾125mm ~ 220mm
- 先端許容荷重最大530kgf (サヤ管タイプ使用時)
※ただし、先端クランプ使用の場合は、許容荷重は350kgfまでです。
- 質量13kg

ベランダブラケット BK450・BK630・BK900

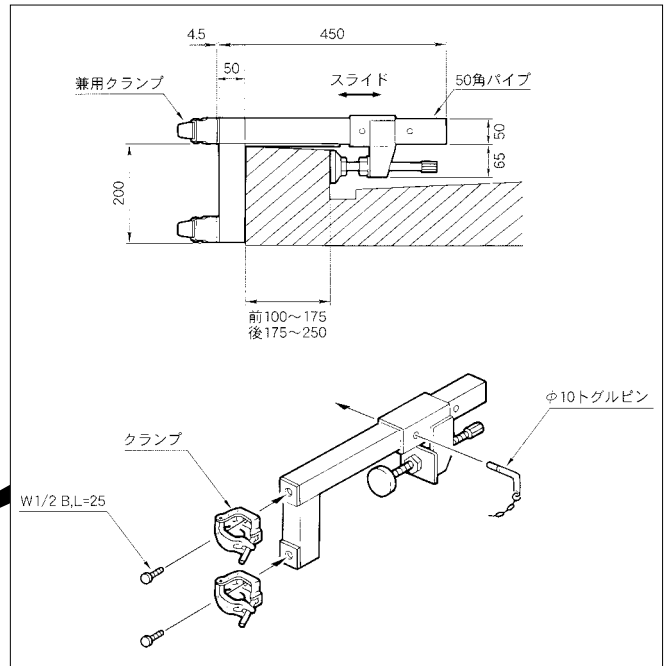
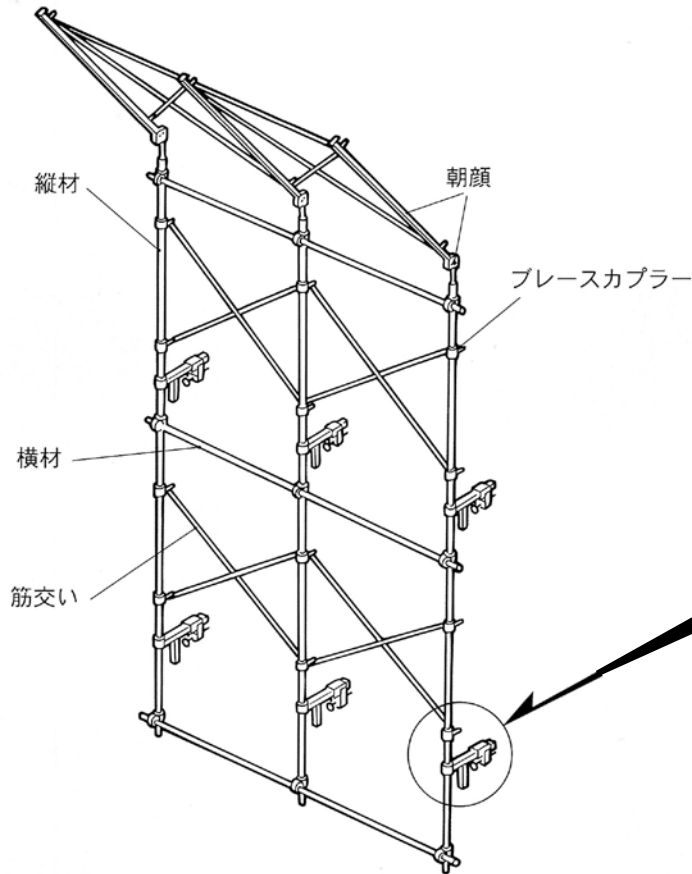

ベランダブラケット450

自重	4 kg
先端許容荷重	250 kg
はさみ巾	100 mm~250 mm

ベランダブラケット630

自重	6 kg
先端許容荷重	350 kg
はさみ巾	250 mm~460 mm

ベランダブラケット900

自重	13 kg
先端許容荷重	350 kg
はさみ巾	260 mm~620 mm

説明

- ①建物外周部の落下養生用ブラケット。
- ②従来の垂直ネット養生をユニット化し、クレーンにて盛り替え。
- ③PCベランダの高層マンションに最適。

注意

- ①各ボルトは確実に締付けること。
- ②ベランダ本体を傷つけないように養生等を行うこと。
- ③ベランダ形状・本設手摺等の施工条件を必ず確認し、安全な設置を行うこと。
- ④養生ネットは15mm目以上とする。
- ⑤ユニット間の隙間等生じる場合は、ネット結束等により養生して下さい。
- ⑥縦パイプ間のスパンは2メートル以内にして下さい。

水平養生部材

水平養生ネット

⚠ 注意

- ① 水平養生ネット取付けの際ハイステージ等の吊足場の手摺柱からの取付けは、やめてください。

●ラッセルネット

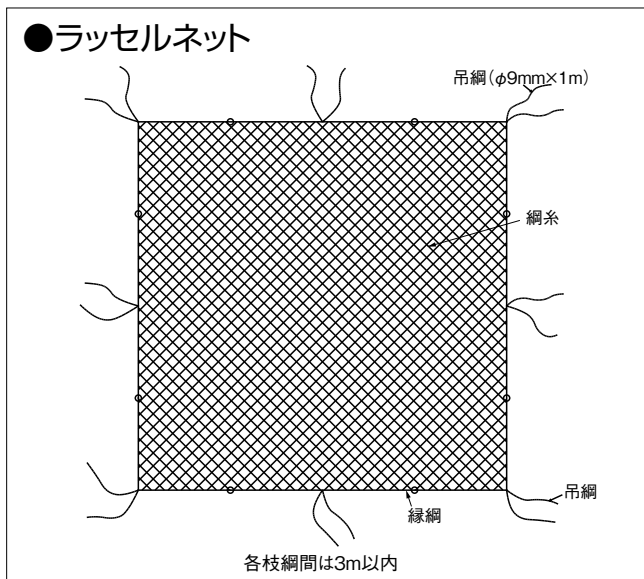

DATA 品名・規格・寸法

網目…15mm

品名・規格	質量	梱包
ラッセルネット 8×8	27.0kg	1枚
ラッセルネット 7×10	33.0kg	1枚
ラッセルネット 5×10	20.5kg	2枚
ラッセルネット 7×7	20.0kg	2枚
ラッセルネット 6×6	15.7kg	2枚
ラッセルネット 4×7	11.3kg	3枚
ラッセルネット 3×6	8.4kg	4枚
ラッセルネット 5×5	12.6kg	3枚
ラッセルネット 2×6	5.8kg	6枚
ラッセルネット 1×6	3.6kg	10枚
ラッセルネット 0.5×6	2.3kg	15枚

取り付けヒモ (材質: ポリエステル・非防災)
 本数…1本/m² 太さ…4mm
 長さ…50cm 色…濃紺・白

材質…ナイロン・ポリエステル

落下高、ネットの垂れ及び下部の空きは次式により求められる値とする。

- 安全ネットの落下高H1は、
 $H1 \leq 0.25 \times (L+2A)$ (単体ネット) …… (1)
 $H1 \leq 0.20 \times (L+2A)$ (複合ネット) …… (2)
 L: 単体ネット及び複合ネットの辺長又は短辺長 (単位m)
 A: 安全ネットの支持間隔 (単位m)
 ただし、 $A \leq L$ の範囲では、 $A=L$ とする。

- ネットの垂れSは、
 $S \leq 0.2 \times (L+2A) / 3$
 ただし、 $A \leq L$ の範囲では、 $A=L$ とする。

- ネット下部のあきは、
 $H2 \geq 0.85 \times (L+3A) / 4$
 ただし、 $A \leq L$ の範囲では、 $A=L$ とする。

●計算例《4m×8mの単体ネット》

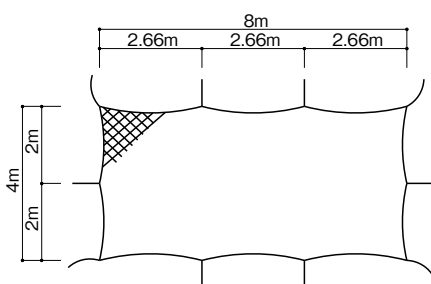

L=4 A=2.66
 $A < L$ であるから $A=4$ とする
 $H1 \leq 0.25 \times (L+2A)$
 $\leq 0.25 \times 12$
 $\leq 3m$
 $S \leq 0.2 \times (L+2A) / 3$
 $\leq 0.2 \times 12 / 3$
 $\leq 0.8m$
 $H2 \geq 0.85 \times (L+3A) / 4$
 $\geq 0.85 \times 16 / 4$
 $\geq 3.4m$

●安全ネット架設図

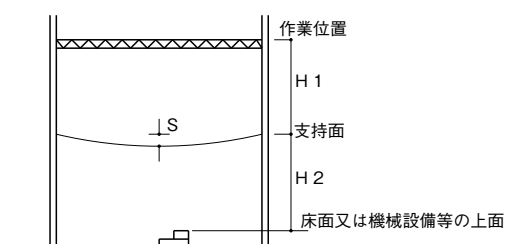

ネットハンガー

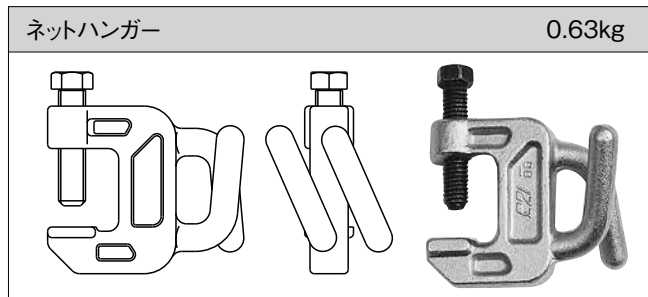

注意

① ネットハンガーには、縁綱をかけ綱糸を直接にかけないこと

強度

試験の種類	最大強度	破壊場所
P1	1,520kg	フック及び締付ボルトの曲がり
P2	698kg	〃
P3	560kg	〃
備考		P<P'

※板厚5mm以上で使用する。※許容強度は最大強度の1/2.5以下です。
※P4方向での使用は不可。

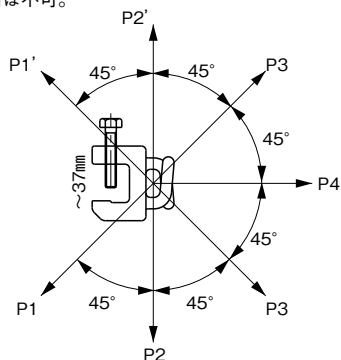

参考

- 隙間なく張りたい場合
- 一般的な取付方法

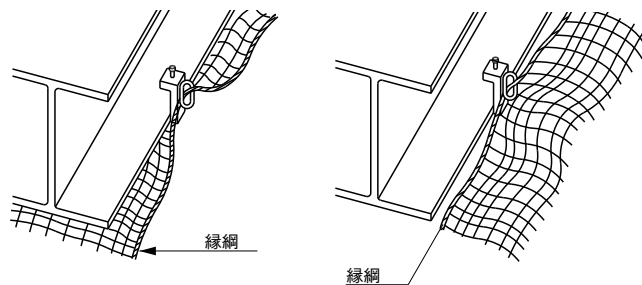

《隅部取付けの1例》隅部は必ず2個使いしてください。

- 柱に吊綱が取付けられる場合

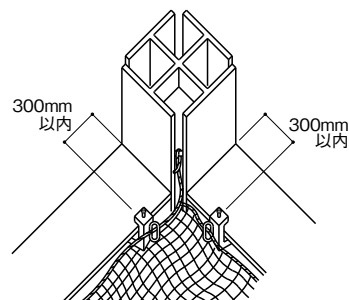

- 柱に吊綱が取付けられない場合

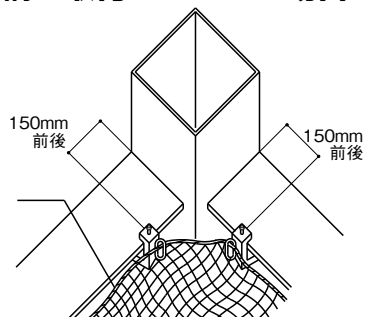

説明

- フックタイプなので、ネットの取付け取外しが簡単に行えます。
- 本体「コノ字金物」は靱性及び耐久性に優れた熱間圧延加工材なので、衝撃に対しても強力です。
- フック形状が安全ネットの抜け防止にも一役かうD形なので、上下逆さに取付けても使用可能です。
- 締付ボルトは強張力の窪み先ボルトを使用しているため、鉄骨にしっかり固定出来ます。
- コンパクトな設計なので、持ち運びやすく収納性もバツグンです。
- 締付ボルトのトルクは350kg・cm(3430N・cm)で締付けてください。
- ネットハンガーの取付け間隔は、1m以内としてください。
- 縁綱を掛ける際は、フックに巻付けないでください。(ネット以外のハンガー掛けはしないでください)
- 上記P4の水平方向での使用は避けてください。
- 落下衝撃の加わったネットハンガーは、再使用しないでください。また、目視で分かる変形が生じたものは使用しないでください。

開口部養生部材

テッスル

参考 使用例

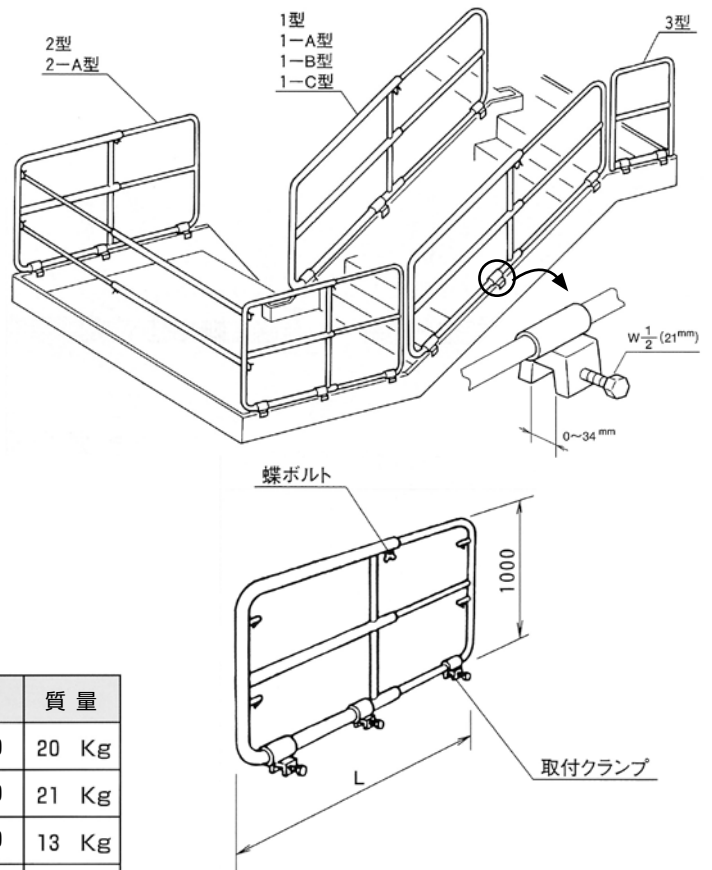

DATA 品名・規格・寸法

形状	形式	サイズ (L)	質量
	1型	2040~3570	20 Kg
	1-A型	2290~3820	21 Kg
	1-B型	1290~1870	13 Kg
	1-C型	600	8 Kg
	2型	900~1300	11 Kg
	2-A型	1470~2420	16 Kg
	3型	550	8 Kg
	踏板	915 × 235	4 Kg
	C型鋼用 取付金具	—	1.5Kg

注意

- ①各規格サイズ以上伸ばして使用しないで下さい。
- ②取付クランプ、各ボルトは確実に締めて使用して下さい。
- ③安全帯のロープ、親綱、控え、壁つなぎ、足場板などの支持点又は、資材荷上げの吊り元に使用しないで下さい。
- ④材料などを立て掛けないで下さい。
- ⑤上棧又は中棧を踏み棧代わりに使用しないで下さい。
- ⑥階段折り返し部の隙間が大きい場合は、現場にてチェーン等で養生お願い致します。

説明

- ①鉄骨階段ささら部を挟み込み設置する。挟み巾は34mmまで可能。
- ②従来工法より数量の拾い出しが伸縮構造のため、管理が容易である。
- ③仮設、解体作業が一人で簡単に寸法を測らずにできる。
- ④取り付け部が、軽みぞ型鋼などの場合は、C型鋼用取付金具により取り付けられる。

スタンション

⚠ 注意

- ① ハンドレール（手摺）は単管を使用して下さい。
- ② 標準取付間隔は1.8mです。
- ③ 親綱支柱としては絶対に使用しないで下さい。

NRE型	8.0kg	S-I型	6.2kg	H型	6.2kg	カードポスト60S	8.5kg
縮付厚さ 0~600mm		縮付厚さ 0~80mm		縮付厚さ 0~45mm			

●取付け部のすべり

(表の荷重に対して、すべりを生じないこと。)

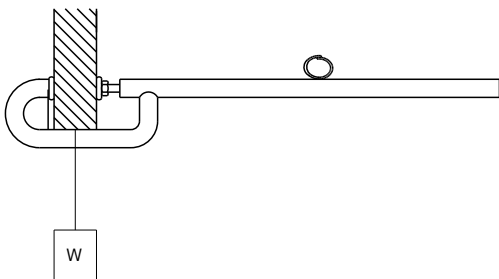

取付部の種類別荷重 ねじ部の締付トルク

種類	荷重 W	ボルトの径	締付トルク
第1種	85kgf(833N)	22mm	530kgf・cm(5,198N・cm)
第2種	40kgf(392N)		

●たわみ及び曲げ強度

(上機取付部に荷重が作用したとき表の条件を満たすこと。)

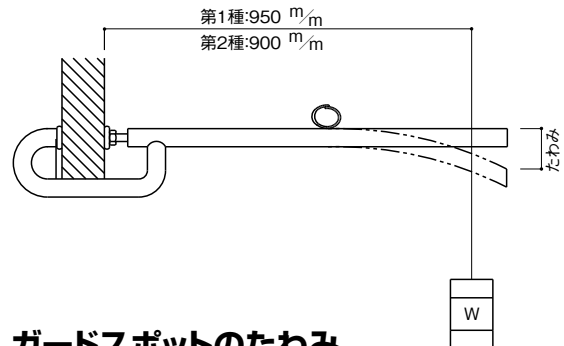

ガードスポットのたわみ及び曲げ強度試験

種類	たわみ		曲げ強度
	荷重 W	全個数のうち最大の値	
第1種	85kgf(833N)	100mm以下 110mm以下	160kgf(1,569N)の荷重で破壊しないこと
第2種	40kgf(392N)	100mm以下 110mm以下	100kgf(981N)の荷重で破壊しないこと

ハンディスタクション

説明

- ① 構台上で作業安全確保のためのスライド手摺
クローラクレーンなどのカウンターウェイトが旋回する時、手摺に干渉する場合には手摺を上下にスライドさせて高さを自由に調節できます。(750~1,100mm)
構台用スライド手摺には、MK-I=溶接タイプと、MK-II=ネジ方式の2タイプがあります。
ネジタイプ(MK-II)の場合は覆工板の吊穴を利用して簡単に取り付けられます。覆工板の開閉が予想される場合には溶接タイプ(MK-I)の方が架設取り外しが不要となり、便利です。
- ② コーナージョイント(直交型・自在型継手)もクランプの取り付けが簡単で、手摺を同じ高さに架設できます。幅木ジョイントを使用すると作業が簡単です。(木製専用)
- ③ 幅木止めクランプは1枚でも2枚でも兼用で固定できます。

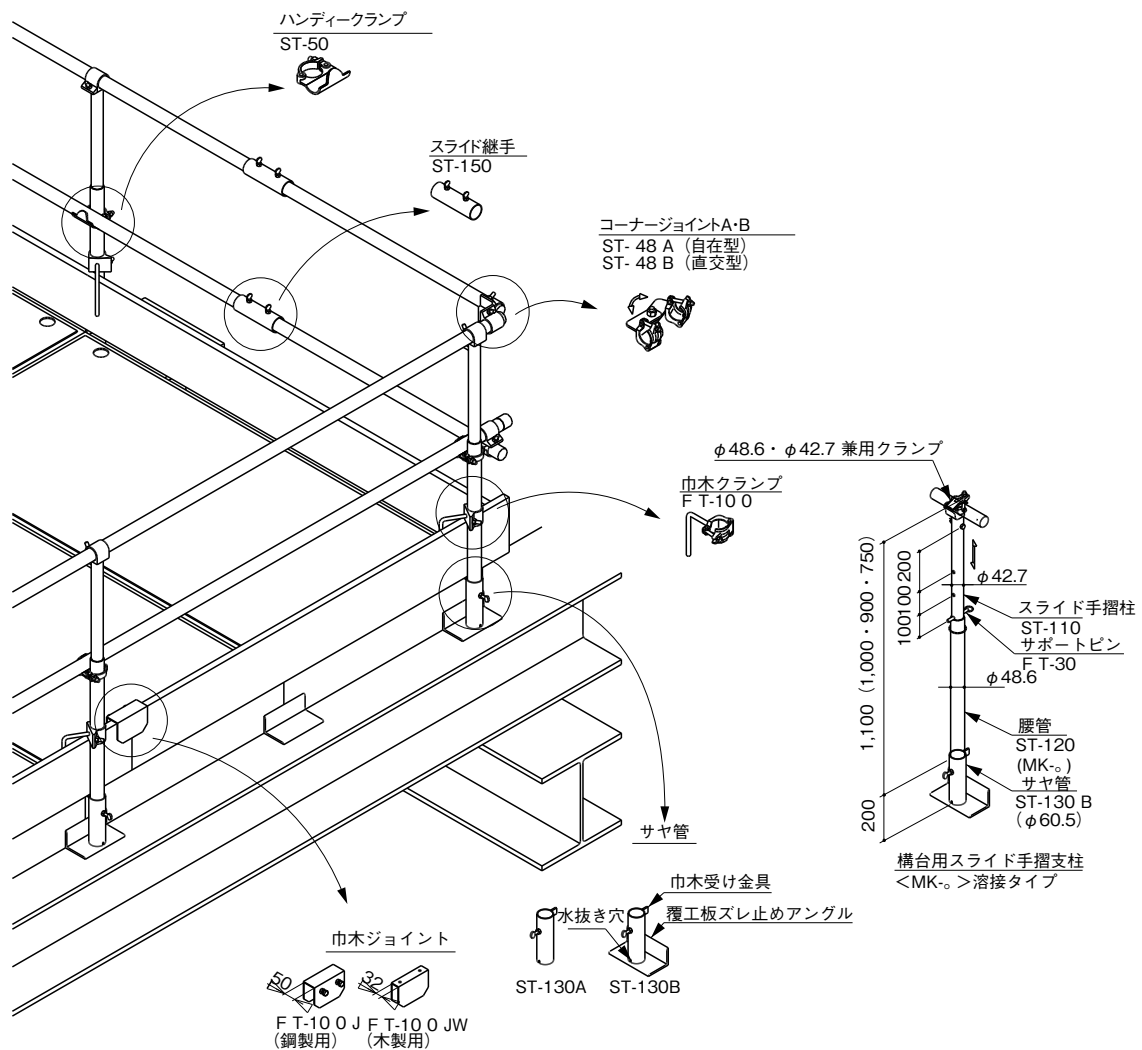

覆工板用手摺支柱

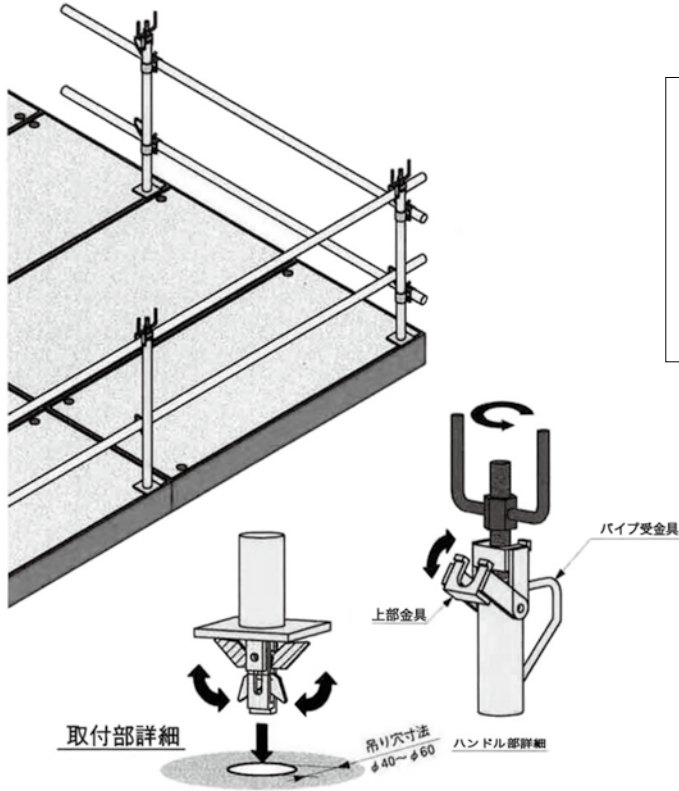

⚠ 注意

覆工板のメーカーにより、パイプ受金具の向きが（手摺方向より90°）変わる場合があります。その場合、単管クランプにて手摺を取付けて下さい。

☆覆工板の吊り穴を利用して簡単に設置出来ます。穴へ差し込み上部金具を矢印の方向へはめ込みます。ハンドルを回すことによりツメが開き固定します。手摺は、本体のパイプ受金具に通して下さい。

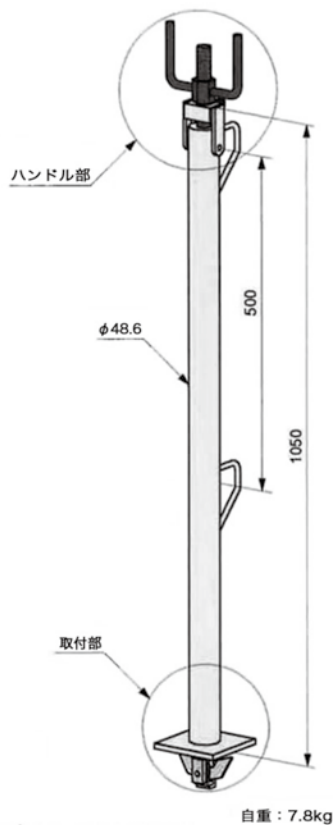

覆工板用 **ST-550**

自重：7.8kg

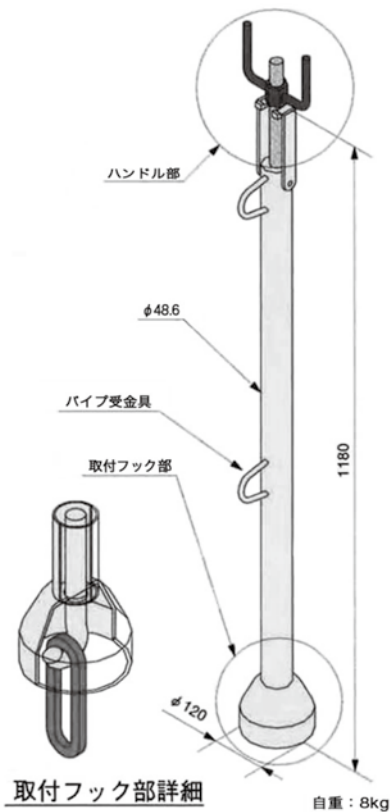

取付フック部詳細

自重：8kg

コンポデッキ用 **ST-600**

ラージテッスル

説明

- ① 開口部分墜落・転落防止として、軽量かつ伸縮構造などから取り付け、取り外しが簡単である。
- ② 単管、クランプ、専用工具等を必要としない。
- ③ サヤ管にモルタルが入るのを防ぐために、従来はガムテープ・ビニール・発泡スチロール等で養生していたが、専用のゴムキャップでカバーでき、簡単である。
- ④ 手摺がスライド式なため、サヤ管のピッチが決めていたピッチより左右にずれても支障なく取り付けができる。



注意

- ① 安全帯のロープ、親綱、控え、壁つなぎ、足場板などの支持点又は、資材荷上げの吊り元に使用しないで下さい。

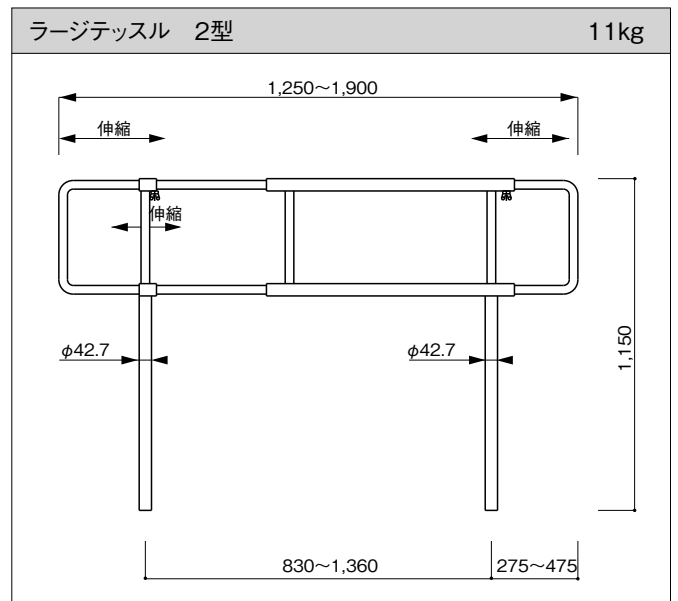
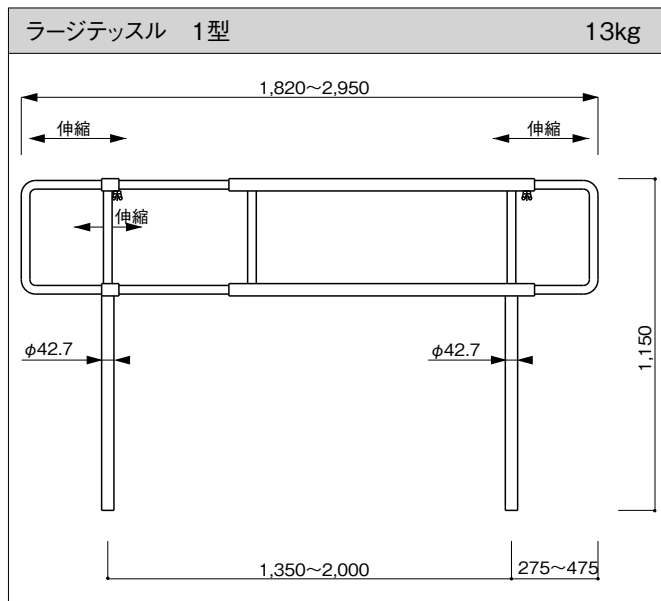

●幅木

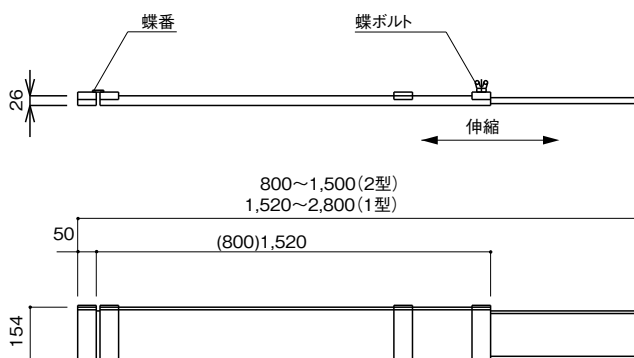

●幅木止めクランプ

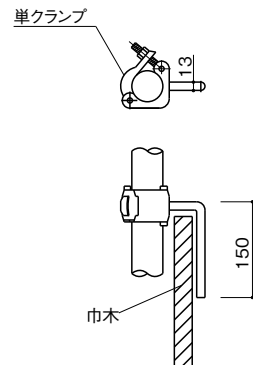

●幅木止め金具

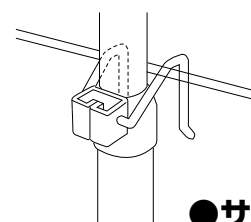

●サヤブーツ (販売品)



グランレイル

●グランレイル1型 (18.5kg)

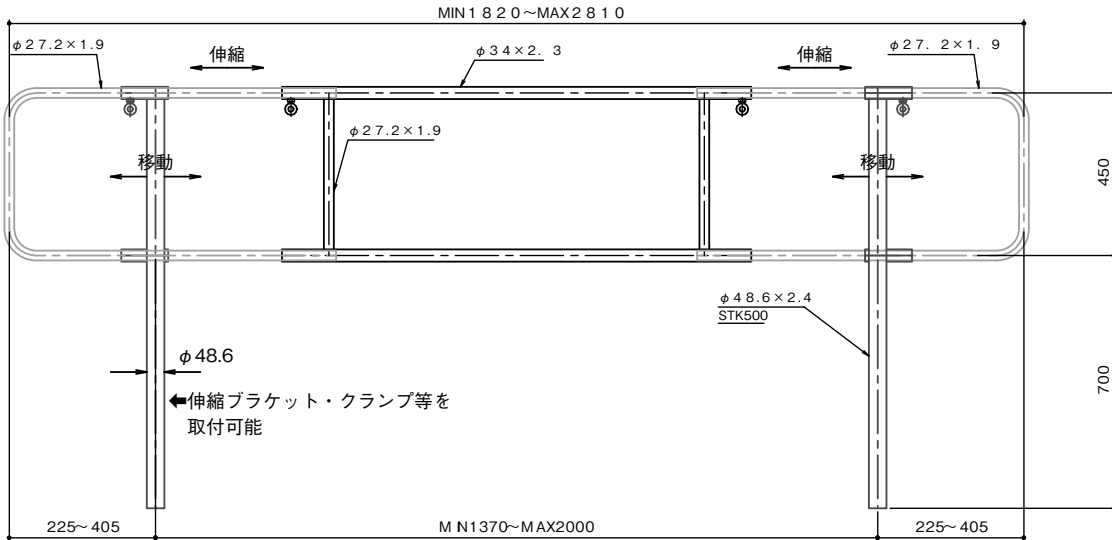

●単管ブーツ (販売品)



●グランレイル2型 (15.5kg)

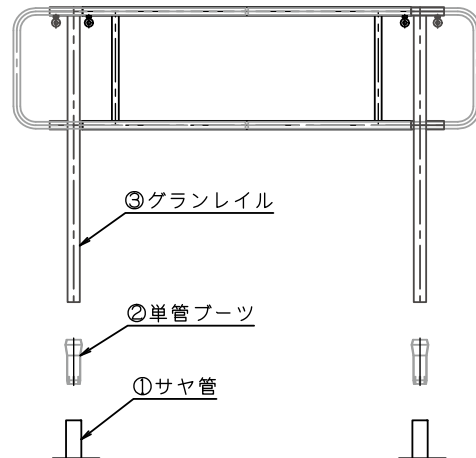
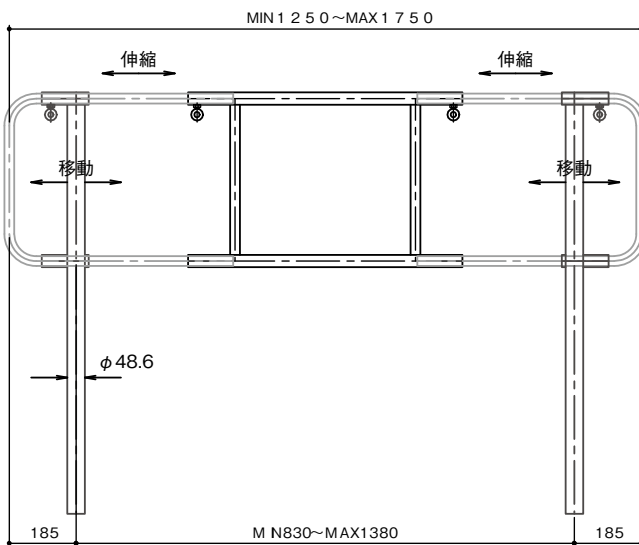

説明

- ① サヤ管を溶接します。φ60.5×3.2tを使用。高さは、各スラブ厚よりマイナス5~10mmとする。
- ② サヤ管に単管ブーツを入れます。
- ③ グランレイルの脚を単管ブーツの入ったサヤ管に差込み、力強く最後まで押し込んで下さい。

●グランレイル3型 (12kg)

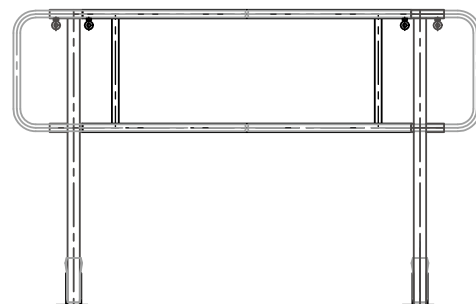
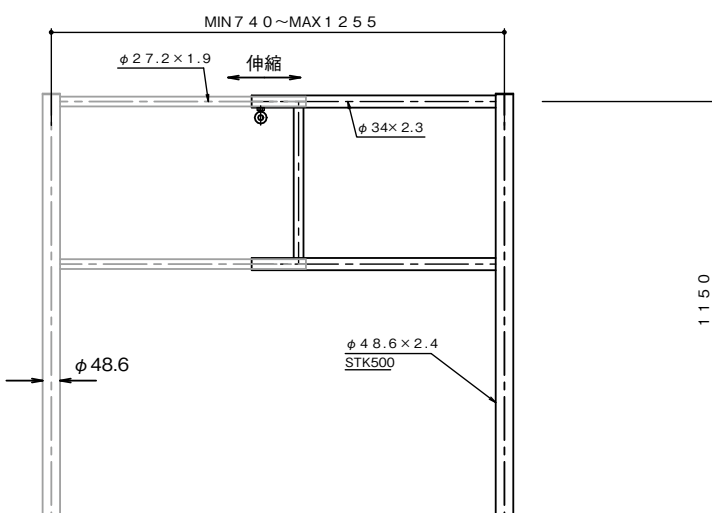

アクセスカバー

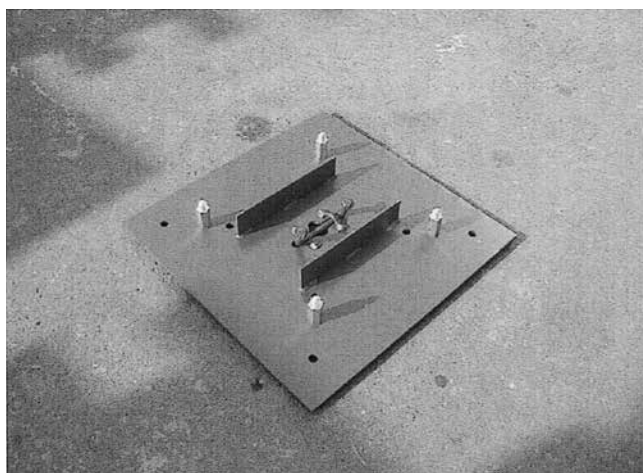

DATA 仕様

品番	寸法	重量(kg)
AC-6/61-122	1220×610×6t	37kg
AC-6/68-91	910×680×6t	31kg
AC-6/45-91	910×450×6t	20kg
AC-6/60-60	600×600×6t	16.5kg

説明

- ① スラブ面との段差が少ない。
- ② 正方形／長方形／円形の開口部に対応。
- ③ 同型種連結により側溝に対応。
- ④ 長期間の使用が可能。
- ⑤ 産業廃棄物の減少。

使用方法

- ① 規格養生蓋に合わせ、開口型枠を組みます。
※固定リブ(ズレ止め)寸法に合わせて型枠を組んで下さい。
- ② コンクリート打設後、開口部実寸法を確認します。
- ③ 1. 養生蓋の裏に取り付けてある固定リブをズレ止として利用する開口の場合は、そのまま設置します。
2. ボルトナットをズレ止として利用する開口の場合は、ボルトナットを養生蓋に取り付けた後設置します。
- ④ 連結にて使用する場合は、接続金具を連結孔にセットします。

注意

- ① 開口寸法にあった養生蓋をご使用下さい。
- ② 開口の形状をご確認下さい(欠き込み/テーパー等)。
- ③ 開口寸法の違う開口への転用は絶対にしないで下さい。
- ④ 転用時は再度寸法・形状を御確認下さい。又は弊社にお問い合わせ下さい。
- ⑤ 設置／開閉の際は必ず取手を使用して下さい。
- ⑥ 人の通行以外、過剰な荷重は禁止です。
- ⑦ 各種建設機械／車輛等の通行の場合、荷重計算で確認の上、作業所管理でご使用願います。
- ⑧ カタログ記載のサイズ以外の御注文は別途協議させていただきます。

※設置計画がある際は、弊社営業担当にお問い合わせ下さい

段差くん

G-5/13 段差通路「段差くん」

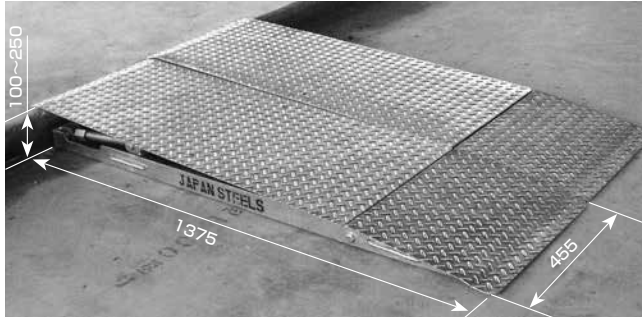

高さ：100～250（無段階調節可）

許容荷重：1000kg 自重：50kg

- ・無段階調節可能で各種段差に対応
- ・専用架台を利用して高さ450迄OK

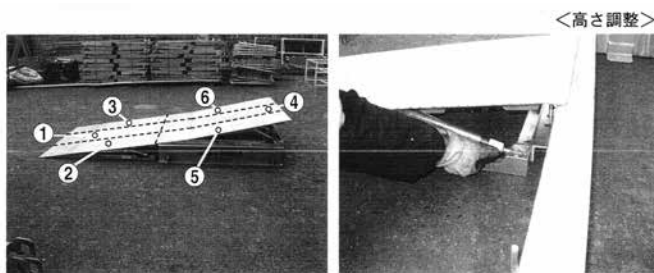

ステップ-1

下側真ん中から設置する
下側段差君3枚 下側番号順に
①、②、③は高さ調整後取り付ける



アンカー止め
2ヶ所（1台当り）
M12サイズ相当



フック差し込み

<高さ調整>



<上側段差通路取付>

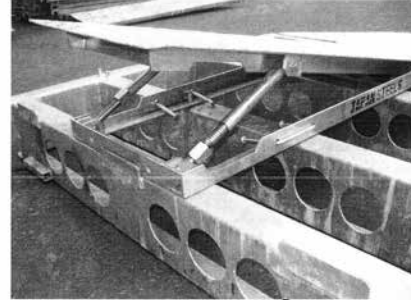

ステップ-2

上側真ん中から設置する
上側段差君3枚 上側番号順に
④、⑤、⑥は高さ調整後取り付ける

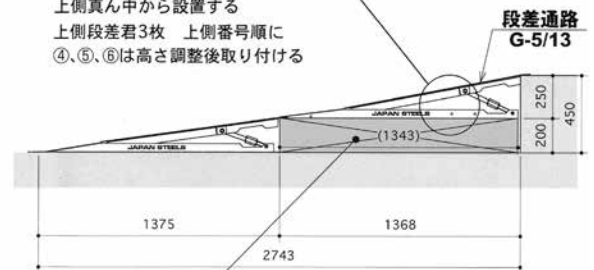

<段差通路用架台 G-200> (90kg)

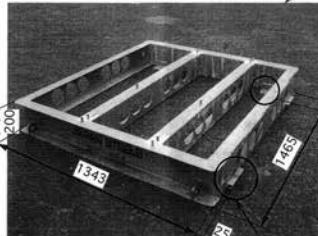

壁側スペーサー（角パイプ）

アンカー止め・・・4ヶ所
M12サイズ相当

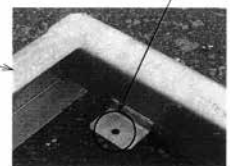

アルファスロープ

驚きの軽さ!!
14.8kg
 従来の鋼製スロープの
 50%以下!



超軽量

14.8kgの超軽量ボディに引き出す持ち手がついて、片手でラクラク持ち運べます。作業負担を軽減します!!



片手で
持ち運べる!!

高強度

耐荷重 1.25t/台

2.5tを通過させることができます。 ※2台均等に重量を分散した場合。



軽くて丈夫!!
これぞ現場の
スロープ

高さ調整幅

高さ 100mm~250mmの範囲で自在に調整可能。



片側ずつ
高さ調整ができます。

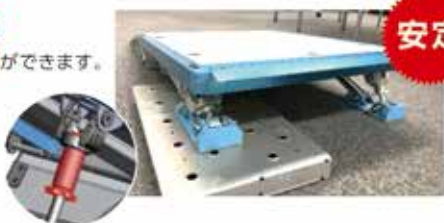

安定

充実した機能



面版に
強化プラスチック
すべりにくく、さびにくい

裏面は
すべり止め
をとりつけている



便利

同じ向きで
積み重ねられます。

台車

アルミ6輪台車 (ALクォーク0712)

最大積載時でもスムーズに動かさせます!!

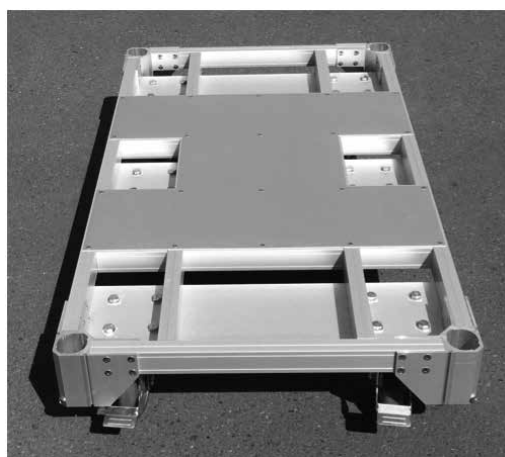
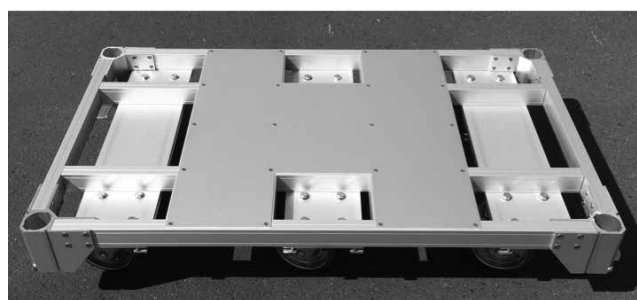
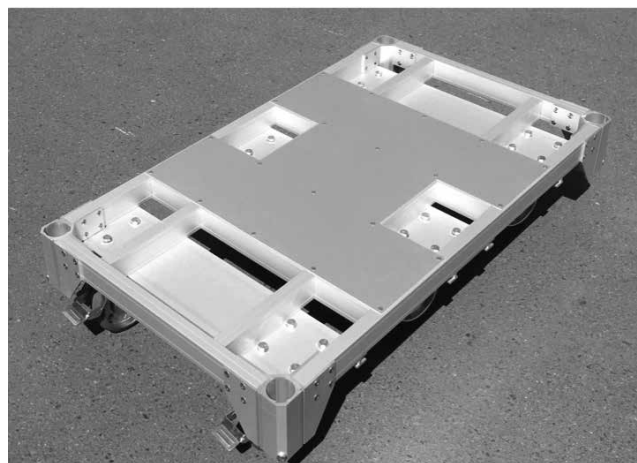

特長

- 車輪（ウレタン仕様）
最大積載時でも始動時が楽に動かさせます。
仕上げ作業時でもウレタン仕様の為、床に跡が付きません。
- 運搬効率もアップ
製品寸法を見直す事で、4t車に最大96台積載可能。
- 簡単操作で安全!!
四隅の車輪はセンターロック式を採用。
積載時でもロック・解除が容易に出来ます。
従来の既製台車の重量を約半分に低減。

★注意事項★ 未使用時、積み重ね時は、コーナー4輪をロックして下さい。



ロック解除時



ロック時

DATA 仕様

型式	品名	寸法(mm) W×L×H	積載荷重(kg)	自重(kg)
ALクォーク0712	アルミ6輪台車	700×1,200×245	1,000	32

ノナ・クォーク



アルミ製ボックス台車「ノナ・クォーク」組立要領

⚠ 組立ては必ず車輪のロックをかけて行う事



① 天板を閉じたままハンドルを持つ



② ハンドルをもって桁側パネルを立ち上げる



③ 桁側固定フックをロックする
※固定フックを下部金具へ落とし込む
※反対側も同様に組立てる

⚠ ①～③の操作は必ずハンドルを持ったまま操作する



④ 妻面パネルのハンドルを持ち手前に引き起こす



⑤ 妻面パネルが確実に固定されたことを確認
※反対側も同様に組立てる



⑥ 完成

ベビー台車

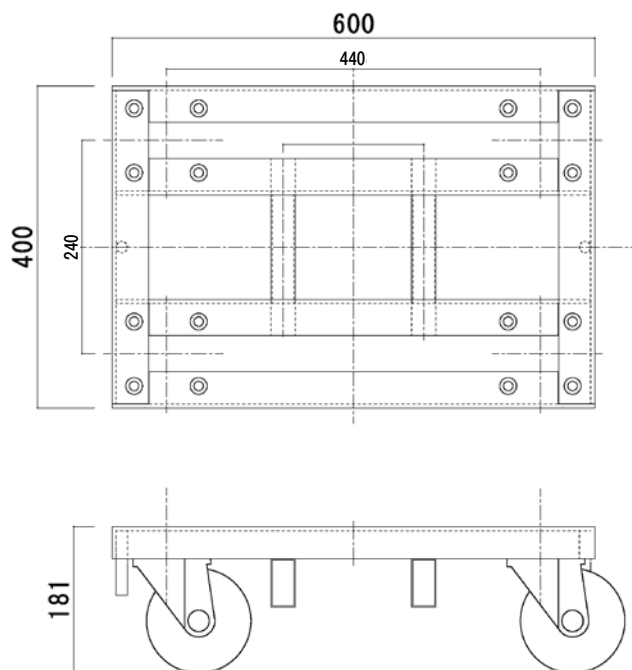

特長

小さくても丈夫な重荷重キャスターです。大型物品も複数使用で運ぶことができます。
 赤いウレタンキャスターは床面に跡を残しません。
 保管時・台車運搬時には井桁に組んで積み重ねができます。
 上部には滑り止めと緩衝用を兼ねたゴムが取り付けられています。
 本体の高さが200mm以下なのでハンドパレットで荷取り作業ができます。

DATA 仕様

名称	ベビー台車LBC
積載荷重	700kgf (8,860N)
荷台寸法	400mm×600mm
天板までの高さ	181mm
車輪	130φウレタン自在輪
質量	18kg



●AD-1100



積載荷重 600kg

特長

- 軽量スチールで持ち運びラクラク

DATA 仕様

型 式	AD-1100
荷台寸法(mm)	700×1,100
積載荷重(kg)	600
質 量(kg)	26

●BS-1200 / BS-1800



積載荷重 1,000kg

特長

- スタンダードな1t台車

DATA 仕様

型 式	BS-1200	BS-1800
荷台寸法(mm)	800×1,200	1,000×1,800
積載荷重(kg)	1,000	1,000
質 量(kg)	60	82

●システム台車



積載荷重 800kg (2フレーム)



⚠ 注意

- つなぎの単管を2m以上でご使用の場合は、3フレームでご使用下さい。

DATA 仕様

型 式	900型(UN)	700型(UN)
台車車幅(mm)	900 ~ 1,280	700 ~ 1,000
積載荷重(kg)	800 / 2フレーム 1,200 / 3フレーム	
連結棒・支柱(φ)	単管パイプ48.6	
質 量(kg)	13.5 / 1フレーム	12.0 / 1フレーム

●伸縮台車 NS-1220



積載荷重 960kg

特長

- 長さ1200～2000まで調整可能。布板も設置可能（1200～1800）で用途は広がります。
- 部材の肉厚を薄くし軽量化を実現（49kg）。しかも積載荷重は960kg。
- 柱は可倒式で一体型、滅失の心配はありません。また収納時は床面がフラット。

DATA 仕様

型 式	NS-1220
荷台寸法(mm)	768×1,200・1,500・1,800
積載荷重(kg)	960
質 量(kg)	49

●2t台車



積載荷重 2,000kg

DATA 仕様

型 式	2t台車
荷台寸法(mm)	809×1,209
積載荷重(kg)	2,000
質 量(kg)	124

3ton台車

特長

- ①重量物の運搬移動
- ②荷崩れ防止策として、φ48.6、□50パイプを四隅に差し込めます

DATA 仕様

寸法	L1,320XW750XH268
自重	62KG
積載荷重	3,000KG
車輪サイズ	オール自在φ150 ウレタン

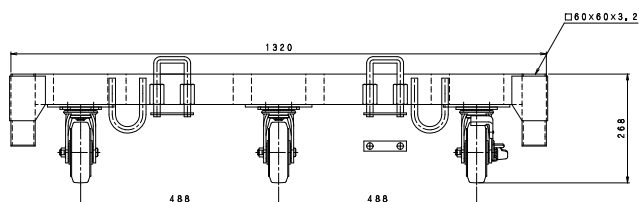
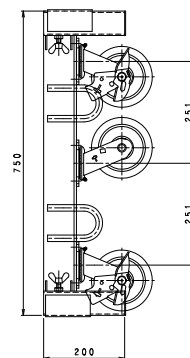
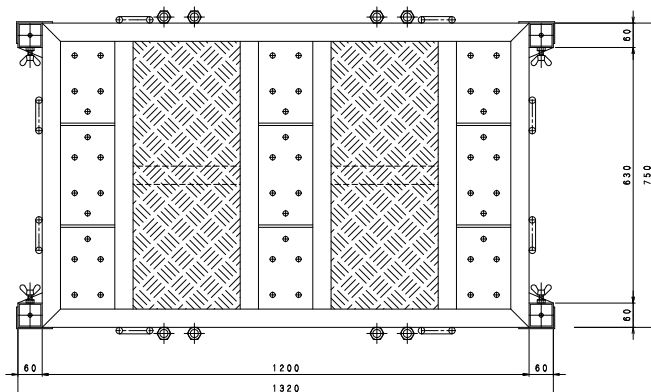

棚台車

●New棚台車



積載荷重 500kg

特長 ●アルミ製棚板でさらに計量になりました
 ●組み立て簡単で作業効率アップ
 ●折りたたんで楽々収納
 ●全ての車輪にストッパー付

DATA 仕様

型 式	new BR-1800
寸法(mm)W×L×H	1,875.4×637.4×1,609
積載荷重(kg)	本体500 / 棚板100
質 量(kg)	本体58 / 棚板10×3枚

●棚台車



積載荷重 (BR-1500W) 400kg

積載荷重 (BR-1800) 600kg

特長 ●折りたたみ式で組立簡単 ●整理整頓に活躍

DATA 仕様

型 式	BR-1500W	BR-1800
寸法(mm)W×L×H	1,510×750×1,651	1,871×626×1,608
積載荷重(kg)	400	600
質 量(kg)	97 (棚板3枚付)	106 (棚板3枚付)

●棚用足場



積載荷重 (1段) 250kg

特長 ●部材組立式 ●狭い場所にも持ち運び可能

DATA 仕様

型 式	600-1	600-2	900-1	900-2	1200-1	1200-2
組立部材	建枠 VF-0608	2	4	—	—	—
	建枠 VF-0908	—	—	2	4	—
	建枠 VF-1208	—	—	—	—	2
	筋違 B-0518	1	2	1	2	1
	布板 HF-518	2	4	2	4	4
	布板 HF-218	—	—	2	4	—
	ジャッキ付車輪 A-726J	4	4	4	4	4
積載荷重(kg)	250 (1段)					

建方用治具置場

玉掛けワイヤー・チェーンブロック等の整頓に最適！

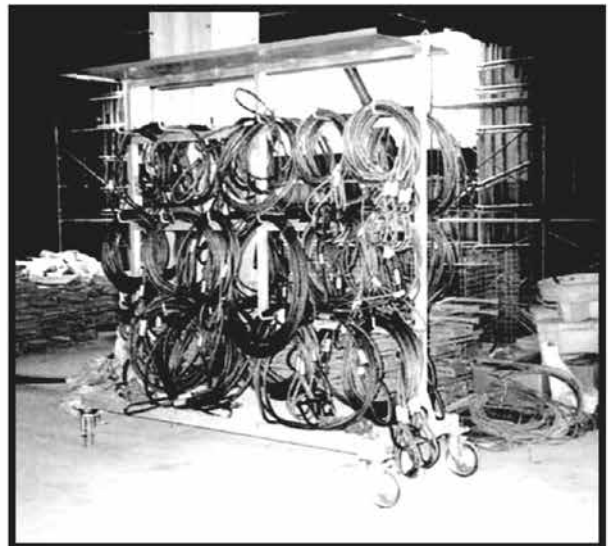
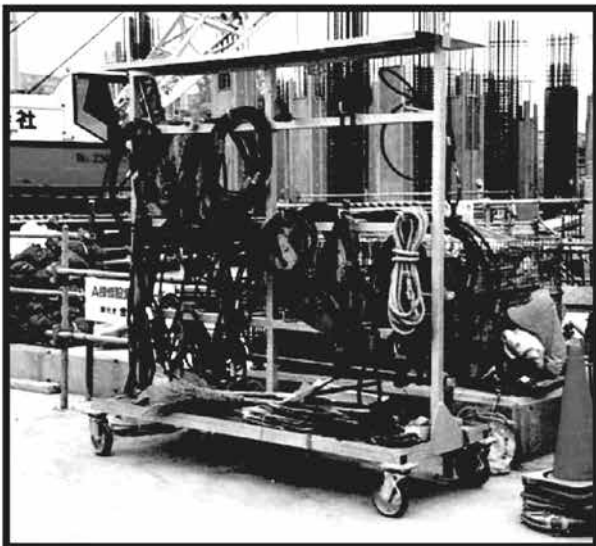
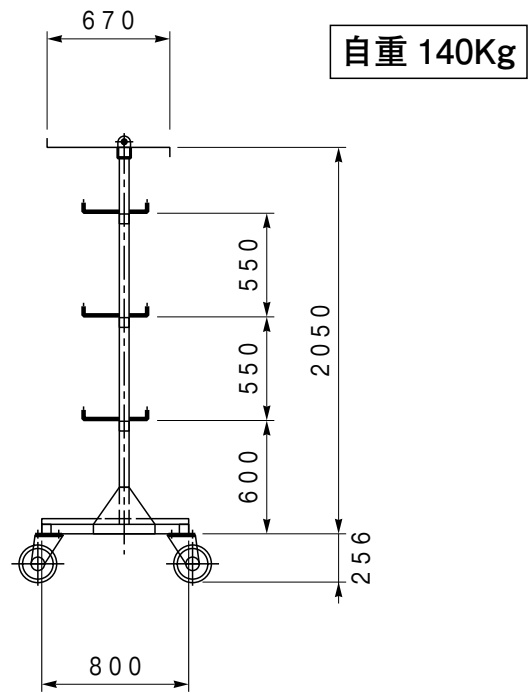
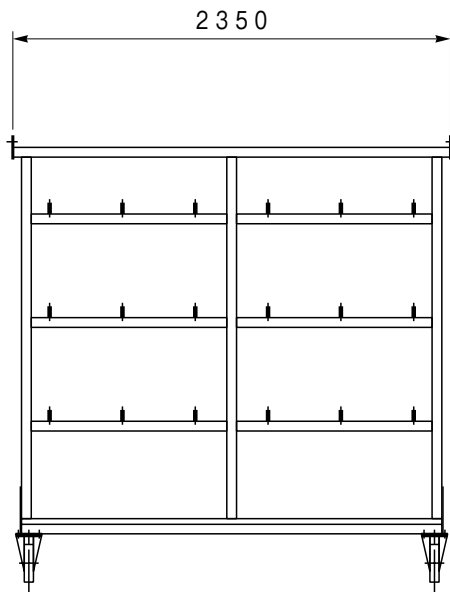

メッシュパレット ハンガーパレット

●メッシュパレット

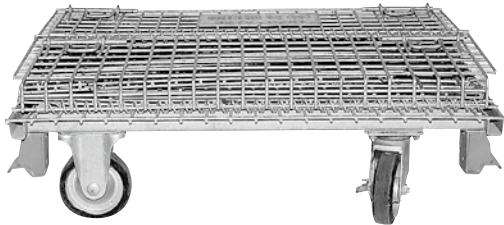

注意

■揚重不可



説明

- ① 組立て、折りたたみが簡単です。
- ② パレット底面積内で組立て、折りたたみが可能です。
- ③ 立体的格納にも、すぐれた安定性です。
- ④ 吊り上げ厳禁。(不可能)
- ⑤ 積み重ね時は、全重量で800kgf以内として下さい。
※ミニメッシュパレットは、700kgf内



品名・規格・寸法

規格寸法 型式	許容積載荷重	外形寸法			脚高	金網 ピッチ	質量
		幅	長さ	全高			
SW-3	800kg(7.84KN)	800mm	1,000mm	1,050mm	100mm	50mm×50mm	57kg
SW-4	800kg(7.84KN)	1,000mm	1,200mm	1,100mm	100mm	50mm×50mm	87kg
ミニ	700kg(6.86KN)	650mm	800mm	800mm	100mm	50mm×50mm	51kg

●ハンガーパレット

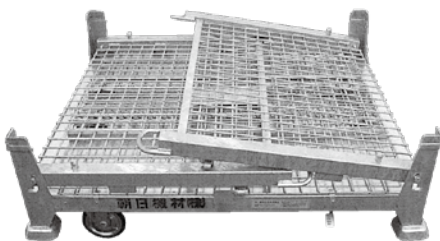

※ハンガーパレットふた
HP-CV (オプション)

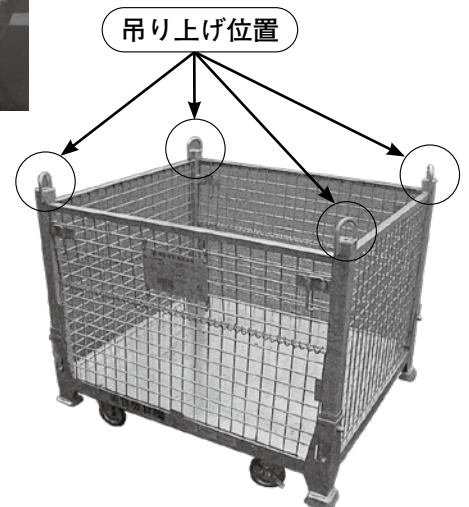

説明

- ① 組立て、折りたたみが簡単です。
- ② パレット底面積内で組立て、折りたたみが可能です。
- ③ 立体的格納にも、すぐれた安定性です。
- ④ 積み重ね時は、全重量で800kgf以内として下さい。

※吊り上げることができます。



品名・規格・寸法

規格寸法 型式	許容積載荷重	外形寸法			脚高	金網 ピッチ	質量
		幅	長さ	全高			
HP-4	800kg(7.84KN)	1,000mm	1,200mm	930mm	80mm	50mm×50mm	97kg

吊りパレット キャスター付

特長

●効率向上

上端の吊輪にてユニックやクレーンでの吊上げが可能な為、作業効率の向上が図れます。

●移動しやすい

φ150mmの大型キャスターの採用により、重量物でも軽々移動できます。

●積み重ねできる

組立時は4段、折りたたみ時は8段までの積み重ねが可能です。

●メッキ加工

表面処理は溶融亜鉛メッキを施しており、防錆性、耐久性に優れております。

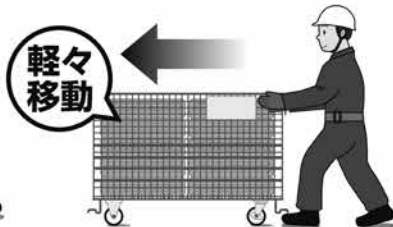
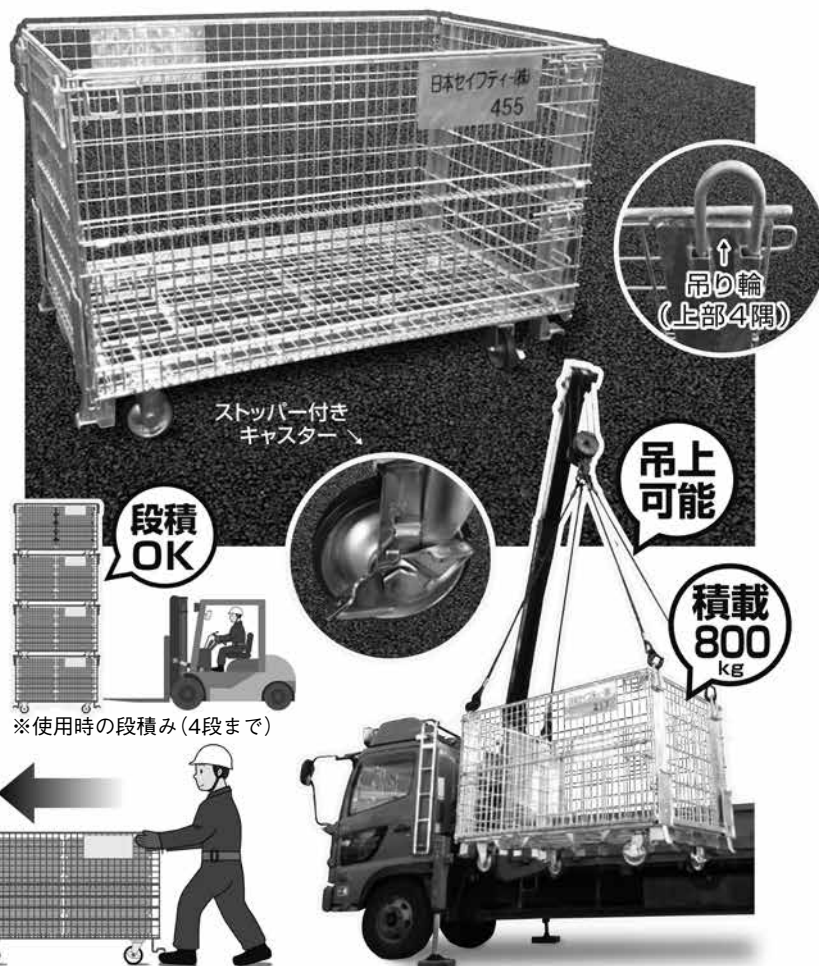

※使用時の段積み(4段まで)

●組み立て簡単

組み立て、折りたたみには工具を必要としない為、スピーディーな取り扱いができます。

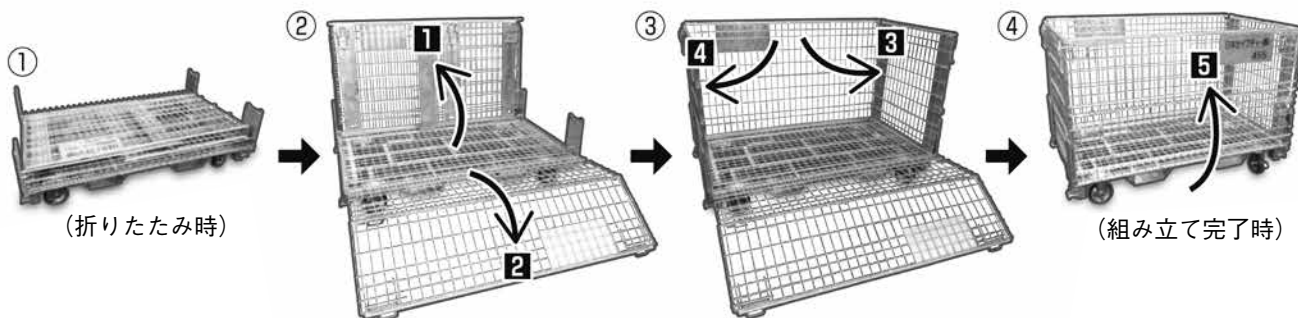

DATA 規格

キャスター	外寸法(mm)			内寸法(mm)			網目		積載重量(kg)	吊り重量(kg)	段積	自重(kg)
	間口	奥行	全高	間口	奥行	全高	線径(mm)	ピッチ(mm)				
あり	1613	1034	1085	1516	971	845	6	100×50	800	800	4	132

Eコンテナ 貴重品BOX

●Eコンテナ



積載荷重800kg

- 軽量化を実現
本体床を鉄板からメッシュにすることにより軽量化を実現しました。
- 簡単な組立、収納
組立、収納が1人で容易にできます。また、一体型のため紛失部材の恐れもなくなりました。
- 高い実用性
ダクトの取り出しは妻側、桁側の両面から取り出しが可能になりました。

DATA 品名・規格・寸法

型 式	外寸法 W×L×H(mm)	内寸法 W×L×H(mm)	積載荷重(kg/kN)	重 量(kg)
EC-1.8	1,735×862×1,758	1,668×800×1,495	800/7.84	95
EC-3.0	3,030×1,000×1,754	2,960×930×1,500	800/7.84	140

●貴重品ボックス

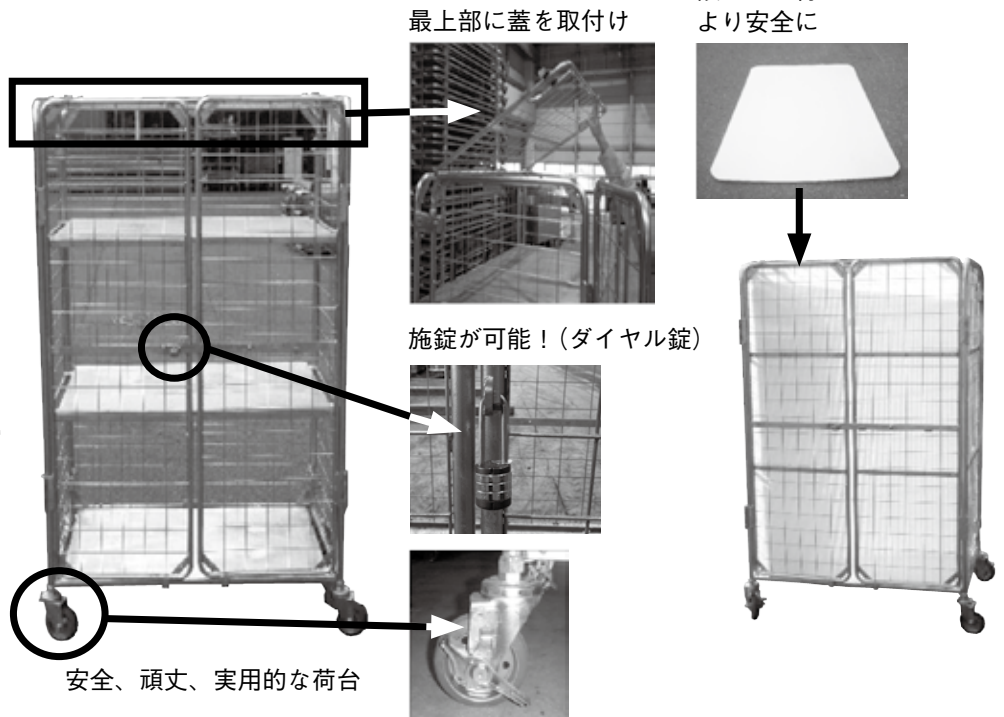
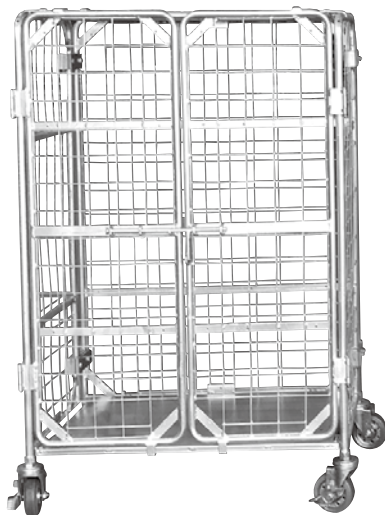

DATA 仕様

型 式	寸 法(mm) (W×L×H)	積載荷重(kg/kN)	重 量(kg)
貴重品ボックス	1100×800×1750	本体400 / 3.92	本体64(棚板11)
		棚板100 / 0.98	
貴重品ボックス mini	940×620×1500	本体400 / 3.92	本体57(棚板8.5)
		棚板100 / 0.98	

特徴

- 鍵をかけて中身をガード
- 片側二輪にストッパー付
- 一体型でコンパクト収納

倉庫

有機溶剤保管庫 シャッター倉庫 ゴリラ シャッター倉庫 コアラ

●有機溶剤保管庫

- 奥行き906mmなので、ハンドパレットで移動可能
- 不燃材仕様・換気ガラリ・鋼製棚が標準装備 ●屋内外兼用
- 設置後すぐに使える取扱い責任者札・消火器フックを装備

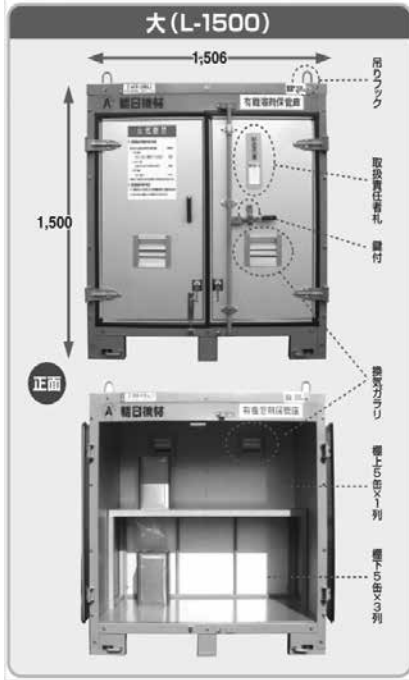

仕様	大(L-1500)	小(L-1200)
外寸	W1,506×D906×H1,500(mm)	W1,206×D906×H1,500(mm)
床面積	1.36㎡	1.09㎡
構造	軽量形鋼パネル組立構造	
屋根 (複合パネル)	外壁・内壁:亜鉛鉄板 t=0.3 中:耐熱材ウレタン t=30	
壁	外壁・内壁:ガルバ鋼板 t=0.3 中:ベニヤ板 t=5	
床	鉄板張りメッキ塗装仕上げ t=2.3 耐荷重250kg/㎡	
建具	両開戸	片開戸
換気ガラリ	アルミ製 L200mm×H150mm 4ヶ所	アルミ製 L200mm×H150mm 2ヶ所
棚 D=45	鋼製棚メッキ仕上げ 耐荷重200kg	
重量	250kg	210kg

●保管庫用キャスター



●有機溶剤保管庫の大・小、コアラにも適応



注意事項表示

火気厳禁

- 消防法上の保管可能な数量

第4類(引火性液体)の保管可能な数量	1個所に付
①第一石油類 (ガソリン・トルエン・軽油・灯油・ベンゼン等)	20リットルまで
②アルコール類 (メチルアルコール・エチルアルコール等)	40リットルまで
③第二石油類 (灯油・軽油等)	1,000リットルまで

 ※1,000リットル以上も同時保管する場合は保管数量・保管場所の合計が10リットルを超過しない事
- 指定数量未満の規定
 - ※本規格が「火災予防条例」において指定数量が異なる場合は準用できません。
 - ※倉庫の内面に必要以上の有機溶剤を貯蔵してはなりません。

●ゴリラ



●コアラ (2021年1月リリース予定)



- EVにも載る、コンパクトサイズ!
- 揚重可能
- 奥行き906mmなので、ハンドリフトで移動可能
- シャッターで前面スペース広々 ●屋内外兼用

DATA 仕様

外寸法	W1894×D1894×H2420
室内有効寸法	W1804×D1739×H2146
有効開口寸法	W1500×H1830 (軽量シャッター式)
床面積	3.14㎡(0.95坪)
床面耐荷重	300kg/㎡
総重量	480kg



DATA 仕様

外寸	W1200 × D906 × H1750
構造	軽量形鋼パネル組立構造
屋根	【複合パネル】 内・外:亜鉛鉄板 t0.3 中絶熱材:ウレタン t30
壁	亜鉛鉄板 t0.8
床	鉄板メッキ塗装仕上げ t2.3 耐荷重:250kg/㎡
建具	手動軽量シャッター 有効:W1048 × H1200
重量	約200kg

室内足場

ライトベース

ライトベースL型



ライトベースH型

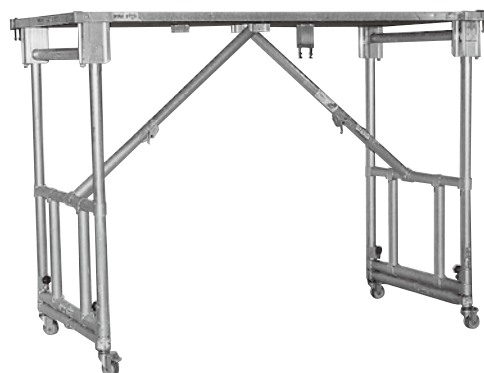

ライトベースM型



DATA 規格・寸法

製品名	ライトベース L	ライトベース M	ライトベース H
作業床寸法	750(W)×1,820(L)	750(W)×2,020(L)	1,000(W)×2,020(L)
収納時寸法 (高さ)	1台:174mm(H) n台:174+157(n-1)mm	1台:174mm(H) n台:174+157(n-1)mm	1台:219mm(H) n台:219+202(n-1)mm
作業床高さ	850/1,000/1,100/1,200 4段階	1,000～1,400 5段階 100mmピッチ	1,500～1,900 5段階 100mmピッチ
許容荷重	176kg(1.73KN)	187kg(1.84KN)	225kg(2.21KN)
質量	29kg	32kg	41kg

説明

- ① ライトベース（移動式作業台）L・M・Hを使用する事により、広範囲に対応ができます。
- ② 収納時、すべての規格がコンパクトに積み重ねができ、置場所にも困らず、運搬費も大幅に低減できます。
- ③ ライトベースシリーズは、アルミ合金製の為、軽量です。

注意

- ① 台車代わりに使用しないで下さい。
- ② 使用時には必ずキャスターのストッパーロックを確認して下さい。
- ③ 本体どうしに渡し（足場板等）をかけて使用しないで下さい。
- ④ 単体使用および妻面連結時は必ずアウトリガーの使用をお願いします。
- ⑤ アウトリガーが使用できない場合は桁面連結使用をお願いします。



妻手摺杵 (固定型)

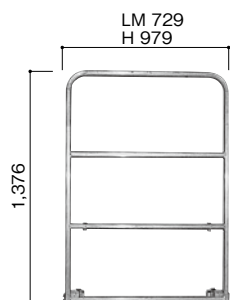

品名	色	質量
ライトベース用手摺 L・M型	紺	3.0kg
ライトベース用手摺 H型	赤	4.0kg

妻手摺杵 (開閉型)

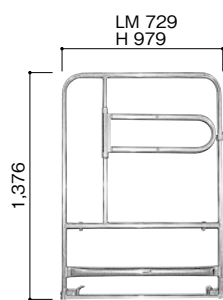

品名	色	質量
ライトベース用手摺 L・M型	紫	4.0kg
ライトベース用手摺 H型	ピンク	5.5kg

桁手摺杵 (固定型)

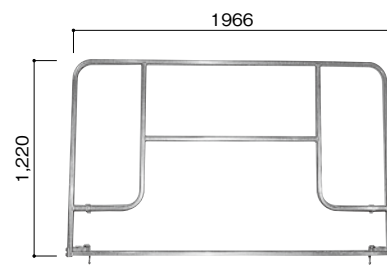

品名	色	質量
ライトベース用手摺 M・H型	黄	5.5kg

桁手摺杵 (開閉型)

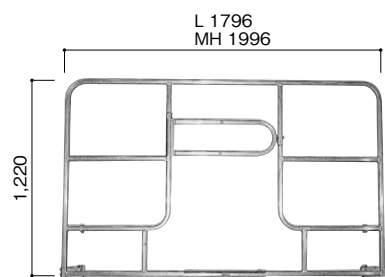

品名	色	質量
ライトベース用手摺 L型	橙	6.5kg
ライトベース用手摺 M・H型	青	7.0kg

梯子

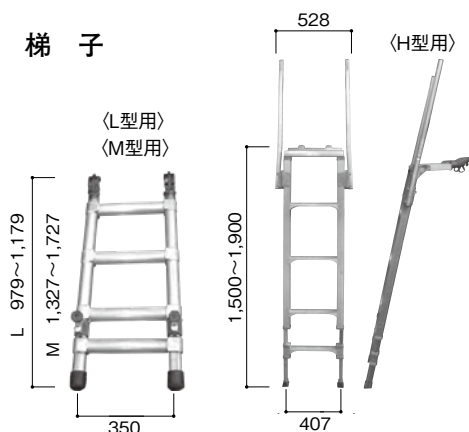

	長さ調節範囲	質量
L	979 ~ 1,179 3段100mmピッチ	5.3kg
M	1,327 ~ 1,727 5段100mmピッチ	6.2kg
H	1,500 ~ 1,900 3段100mmピッチ	10.5kg

(H型用天板寸法: 389×406)

アウトリガー (新型)

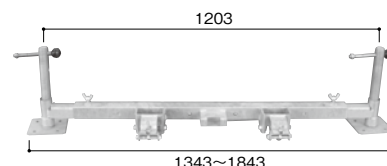

※調整ピッチ250mm 2段階

質量
9kg

(本体1台につき2本必要です。)

! 注意

手摺杵には、安全帯を掛けないで下さい。

※アウトリガー・手摺取付け時



※ライトベース連結時

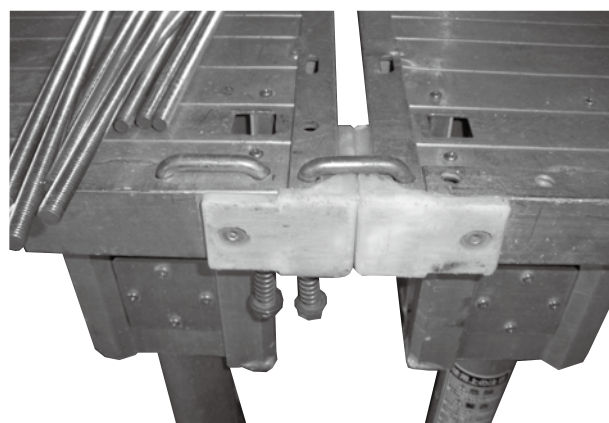

ライトベースミニ 1260

廊下や小部屋で活躍する アルミ室内足場誕生!!



特長

- 今までにない大きさ・高さで使い易い。
天板600×1,200で取り回しが簡単。
脚部に車輪が付いているので移動がラクラク！
従来工法より、転用効率が向上！
- ホテル・マンションの通路仕上げに最適！。
妻側連結（幅600mm）でも作業床に隙間ができない。
ユニット連結で天井仕上げ用足場としても使える。
トイレ・狭小部屋の仕上用室内足場として…
- 簡単操作で安全！！
軽量コンパクトでアルミ製。自重20.4kg
ライトベースと同様に簡単に組立て！
車輪のロックが容易に確認できる。（黄色表示）
天板に感知突起を設置し、踏み外しを防止！
指詰め危険箇所は、赤色で注意喚起！
- コスト低減
従来のステップキューブ+渡し板より低価格。
細かい部材がないので、紛失の心配なし。

車輪ロックの「見える化」

ロック状態



ロック解除



従来の施工方法

ステップキューブ(2台)+渡し板



改善

ライトベースミニ

本体1台のみ



連結パターン

妻側連結



妻・桁連結



⚠ 注意

- ・必ず車輪はロックをして作業を行ってください。
- ・ロックピンが完全に固定されているか確認してください。
- ・天板黄色の感知突起内で、作業を行ってください。
- ・柱脚折り畳み時は、車輪を内側にロックして折り畳んでください。

DATA 仕様

品名	作業床寸法(mm)	収納時高さ	作業床高さ(mm)	許容荷重	自重
ライトベースミニ1260	600(W)×1,220(L)	155(H)	560・700(2段階)	150kgf(1.4kN)	20.4kg

マキシムベース

幅広な天板、脚部で安心

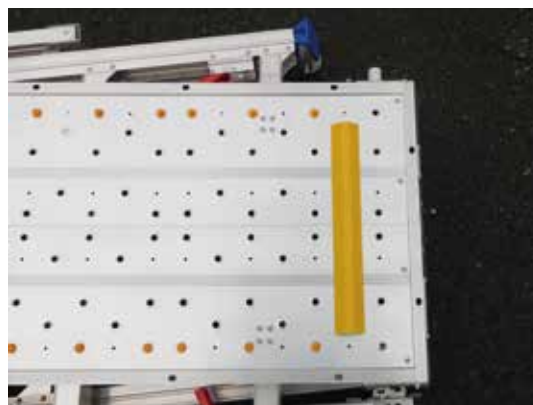
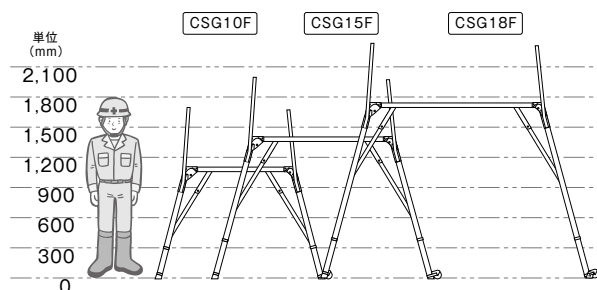
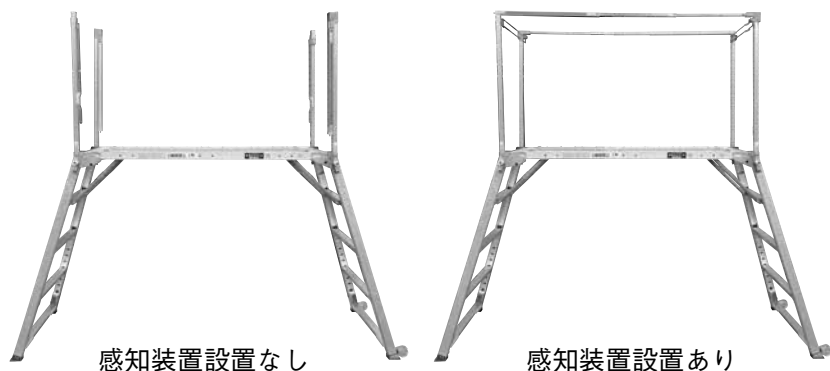

安全のため、天板の桁・裏面に感知板を取付けております。

⚠ 注意

- ① 使用時は伸縮脚のロックを必ずご確認ください。
- ② 本体どうしに渡し（足場板等）をかけて使用しないで下さい。
- ③ 感知装置には、安全帯を掛けしないで下さい。

・アウトリガー取付可能です。

DATA 規格・寸法

製品名	CSG10T	CSG15TC	CSG18TC
天板(W×L)	500mm(W)×1,540mm(L)	500mm(W)×1,540mm(L)	500mm(W)×1,540mm(L)
天板高さ(L)	725mm～1,075mm 50mmピッチ	1,040mm～1,440mm 50mmピッチ	1,355mm～1,755mm 50mmピッチ
脚部幅(W'')	689mm～776mm	757mm～845mm	826mm～914mm
本体質量	21.9kg	28.0kg	29.5kg
許容積載荷重	150kgf(1,470N)	150kgf(1,470N)	150kgf(1,470N)
手掛棒	4本	4本	4本

📝 説明

- ① 自動ロックヒンジを組み込んだプレスと、スライドロックとの二重ロックにより、さらに横（妻）方向の揺れも大幅に減少。
- ② 各伸縮脚は、50mmピッチで調節可能。しかも、ナイロン製スライド部品の採用でスムーズな伸縮性。複雑な凹凸の場所でも、ワンタッチで天板を傾けずに作業できます。
- ③ 開脚状態で回転金具と固定金具が完全接触。突き出しピン方式だけでは解消が困難な金具部分のガタツキが大幅に減少。

【新型】 軽量可搬式作業台



上記写真掲載モデル：エアース15型

特長

マキシムベースの安全性を引継ぎ、軽量化、作業性UP

- マキシムベースから『10%の軽量化』を実現！
- 主脚開閉機構を『足踏み式』に変更！
- 最下段ステップに『感知板』を装備！
- 『点検項目・組立手順書』は本体に装備、常時閲覧可能。

可搬式作業台 使用心得

- ①上部に安全帯取付可能な場所では墜落防止用器具を使用すること
- ②天板が水平で安定した状態で作業すること
- ③昇降時は手すり棒を使用すること
- ④天板上では足元をよく確認して作業すること
- ⑤昇降用踏み板では作業しないこと
- ⑥天板上に同時に二人以上おられないこと
- ⑦物をのせたまま移動しないこと
- ⑧昇降面に背を向けたり荷物を持ったまま昇降しないこと
- ⑨天板上に孤立、他の作業台等をのせて使用しないこと
- ⑩体を乗り出して作業しないこと
- ⑪長辺方向を壁と平行にして無理に押し引きしたりする作業をしないこと
- ⑫積載荷重(150kg)を超えて人・物をのせて作業しないこと
- ⑬感知装置は手摺ではなく墜落防止用器具を掛けないこと

主脚開閉ロックペダル

つまみレバー式⇒『足踏み式』に変更。
主脚の開閉が容易になり、作業効率UP。
指詰めのリスク回避し、安全性UP。



天板

天板の有効寸法：1,530mm×500mm
マキシムベースに引続き感知突起仕様。



最下段ステップ

最下段から足を踏外す事例が多発する為、『見える化』、『体感』で分かるように感知板(高さ5mm、幅40mm)を装備。



感知バー

四方に感知バーを設け、転落防止喚起。
※感知バーには墜落防止器具を掛けない、寄りかからないこと。



DATA 仕様

※許容荷重150kgf

品名	天板寸法	作業床高さ	脚部幅	許容荷重	自重
エアース10型	1,540mm×500mm	725mm～1,075mm	689～765mm	150kgf	19.8kg
エアース15型P	1,540mm×500mm	1,040mm～1,440mm	757～845mm	150kgf	24.3kg
エアース18型P	1,540mm×500mm	1,355mm～1,755mm	826～914mm	150kgf	27.4kg

DATA マキシムベースとエアースの重量比

マキシムベース10型	マキシムベース15型	マキシムベース18型
↓ -2.1kg	↓ -3.7kg	↓ -2.8kg
マキシムベース10型	マキシムベース15型P	マキシムベース18型P
19.8kg	24.3kg	27.4kg

マイティステップミニ ステップキューブ

●マイティステップミニ (60型、90型、120型)

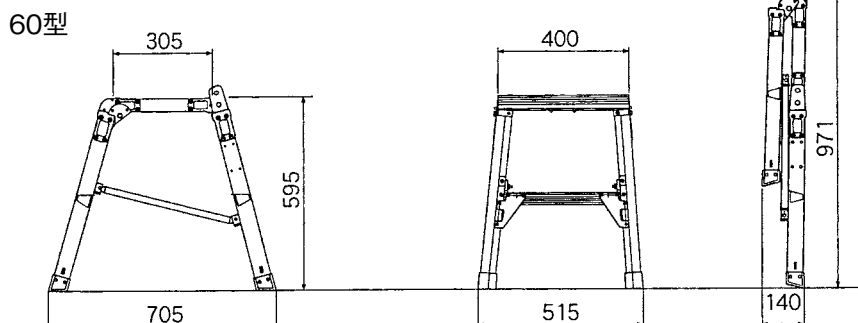

DATA 仕様

製品名	天板寸法		作業高さ	設置寸法		質量 (kg)	許容荷重 (kg)	収納寸法		
	幅	奥行		幅	奥行			長さ	幅	高さ
マイティステップミニ 60型	400	305	595	515	705	6	160	971	515	140

●ステップキューブ

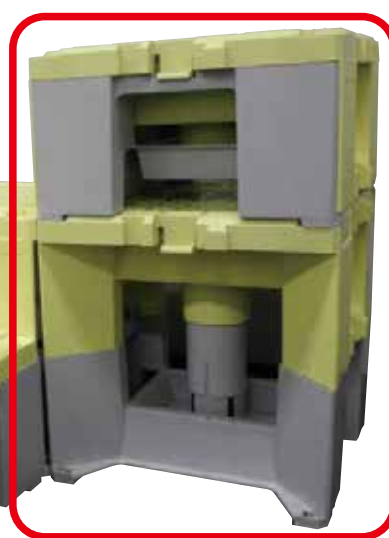
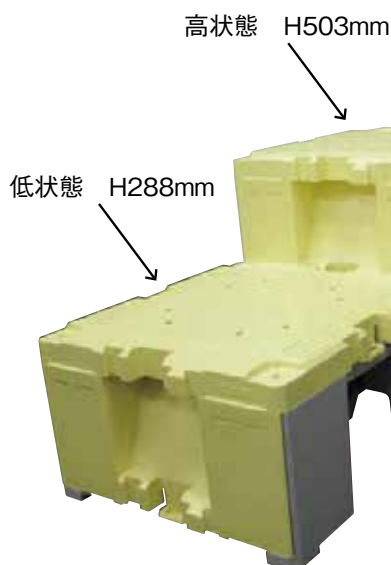

下段を組立てた状態 (H=503)
上段は、折りたたんだ状態 (H=288)
での使用は可能です。(最大H=711)

本体同士の直接連結

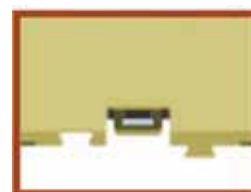

天馬：4方向に凸凹
脚部：2方向に凸凹

特徴

- 樹脂製で軽量
- 積み重ねや複数台の連結により組み合わせ無限大
- 持ちまわり易さや使い易さが違います
- 渡し板を使用する際は必ず開き止め材を使用すること。

DATA 仕様

型式	外形	W × D × H (mm)	許容荷重 (kgf)	質量 (kg)
SC 50	低	500 × 500	288	150
	高		503	
材質	ポリプロピレン (高衝撃)			
渡し板	500			7.4



マキシムステップ 脚立・ダンペイウマ

●マキシムステップ

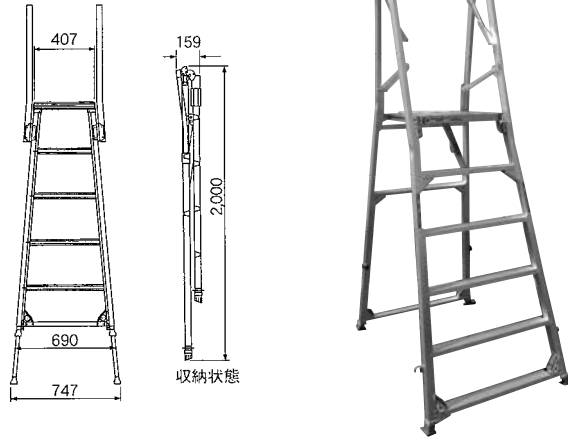

DATA 規格・寸法・質量 積載荷重150kg

品名	形式	天板寸法(mm)		作業床高さ(mm)	設置寸法(mm)		自重(kg)	収納時寸法(mm)		
		幅	奥行		幅	奥行		長さ	幅	高さ
マキシムステップ	CSFR-1620-A	500	604	1,590~1,990	976~1,049	1,318~1,504	19.6	2,828	976	130

●アルミ合金製脚立



DATA 規格・寸法・質量

形式	脚立の長さ	設置寸法	質量(kg)
SEC-S120	1.2m	598 × 899	7.6
SEC-S180	1.8m	730 × 1,266	11.6
※ SEC-S240	2.4m	862 × 1,633	16.7
※ SEC-S270	2.7m	928 × 1,817	16.8

※印は認定外

注意 ①本体どうしに渡し（足場板等）をかけて使用しないで下さい。

●ダンペイウマ

使用時

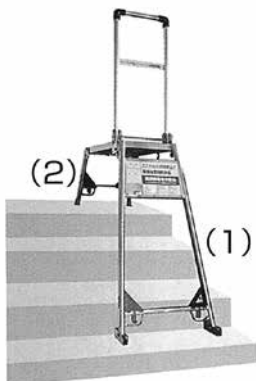

折りたたみ時

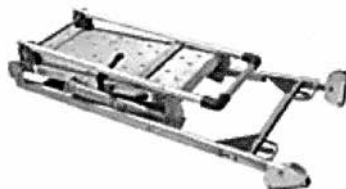

特徴

- 1 階段など段差がある所への専用足場です。
- 2 折りたたむとハンドキャリー型となり簡単に持ち運びが可能です。

	ダンペイウマ 450型	ダンペイウマ 570型
寸法	400×730	500×845
折りたたみ寸法	W580 D1275 H280	W710 D1460 H280
施工高さ	2000~3100	2200~3500
安全荷重(kg)	150	150
本体自重(kg)	17.9	23.0
高さ調節	(1) 1230~1520 (2) 485~595	(1) 1627~1915 (2) 696~980
天板面積(m ²)	0.29	0.43

コンスタワー240/270



積載荷重 150kg

■CEH-240

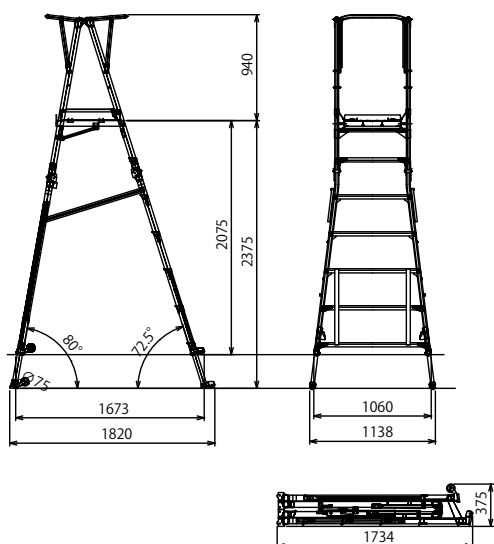

特長

- W字に折り畳みができ、エレベーターで階移動もできます。
- 昇降面側はゆるやかな72.5°で背面側は80°、作業ポイントまでの距離は脚立の約1/3。

DATA 仕様

型 式	CEH-240	CEH-270
天板寸法 (mm)	600×500	
作業床高さ (mm)	2,075 ~ 2,375	2,400 ~ 2,700
積載荷重 (kg)	150	
質 量 (kg)	31	33

■CEH-270

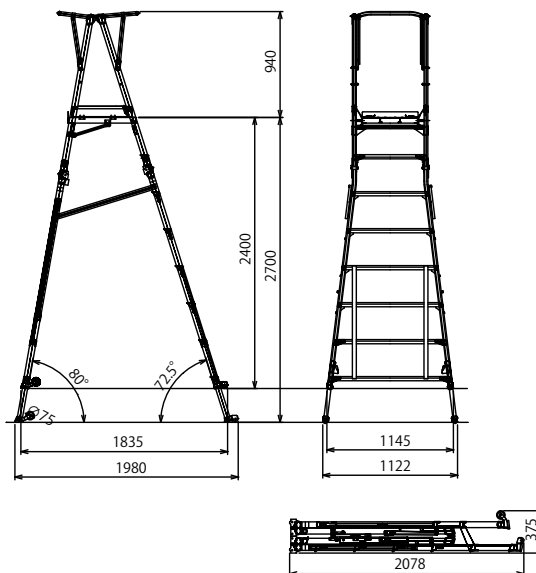

コンスライト

特長

■アルミ製軽量モデル

●脚立に代わる作業台として
作業床高さが最大で1980mm(脚立に換算すると約2700mmと同じ作業高)に500mmの幅広天板で安定した姿勢で作業ができます。
ピンポイントの天井作業に有効です。

●“倒さない”という発想(四方囲い)
重心を出さないようにすることで本体が倒れないよう、四方を囲み端部を身体にお知らせします。

■安全性

- 広い床面は滑り止めバーリング加工
- 天板のつま先板、モールで踏み外し防止
- 囲い高さ800mm
(安全帯の固定は行なわないでください)
- 揺れを抑えるロック金具設置
- 幅広ステップ採用(幅60mm)

■機能性

- 開閉式バーで天板への出入りがスムーズです
- 脚調節機能75mmピッチで5段階調節
- 脚調節ストローク約300mm
- 用途に応じた3種類のサイズを選べます
- 囲いも取外す事なく収納もスッキリ

作業床高さ2m未満の脚立に代わる作業台。

天板のロック金具の操作とステー（開止め）の揺れ防止の操作が同時に行なえる一体式なので設置が簡単です。

天板に四方囲いを設け重心がはみ出さないよう安全な状態を保ちます。昇降面角度75°は緩やかに昇降しやすく、背面角度77.5°は壁面に近づけるように設計しました。

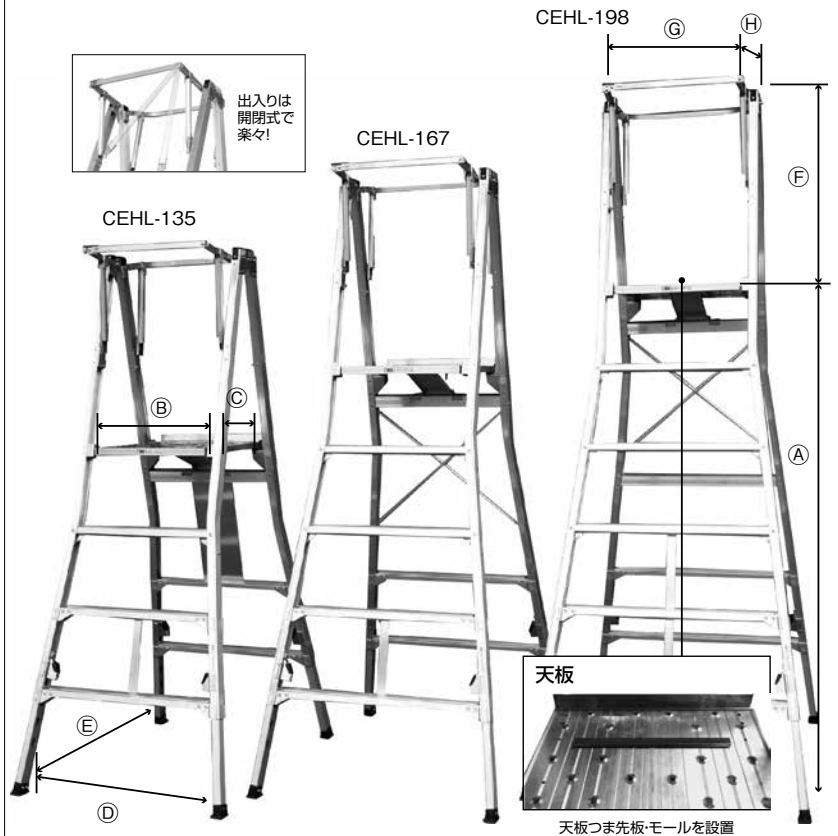

設置



ロック金具設置にて揺れの防止!!



手挟み防止の設計!!

収納状態



緩衝ゴムにて積重に効果あり!!



DATA 仕様

最大使用質量:150kg

型 式	天板 垂直高(mm) A	天板寸法 (mm)		設置寸法 (mm)		囲い (mm)			収納寸法 (mm)			角度		踏さん 数	質量 (kg)
		幅 B	長さ C	幅 D	長さ E	高さ F	幅 G	長さ H	長さ	幅	厚さ	正面	背面		
CEHL-135	1047 ~ 1351	500	550	846 ~ 923	1047 ~ 1196	800	507	543	1926	846	164	75.0	77.5	3	17.0
CEHL-167	1362 ~ 1666			925 ~ 1003	1201 ~ 1350				2252	925				4	18.0
CEHL-198	1677 ~ 1981			1006 ~ 1083	1355 ~ 1505				2578	1006				5	20.0

シフトステージ

シフトステージ



説明

- ① 高い安全性と安定感があります。
- ② ワンタッチで操作が簡単です。
- ③ スムーズな移動・上下調整が可能です。
- ④ コンパクトに収納ができます。
- ⑤ 軽量強固なステージです。
- ⑥ LL型にはSD（安全ダンパー）が付きます。

注意

- ① 本体どうしに渡し（足場板等）をかけて使用しないで下さい。

DATA 規格・寸法

(単位:mm)

形 式	LL(SD)型	L型	M型
天板サイズ(W×D)	2,050×1,300	3,000×1,000	2,000×1,000
天板高さ(H)	1,150~1,950	750~1,050	600~900
天板面積	2.67㎡	3.0㎡	2.0㎡
格納サイズ(W×D×H)	650×1,300×1,983	520×1,000×2,000	520×1,000×1,495
高さ調整	7段階	3段階	3段階
	1,150・1,250・1,350・1,500 1,650・1,800・1,950	750・900・1,050	600・750・900
許容荷重	150kgf(1,470N)	180kgf(1,765N)	180kgf(1,765N)
本体質量	100kg	74.5kg	57.5kg

内階段式ローリングタワー

・参考組立写真① (1.5段1式)



・参考組立写真② (2段1式)

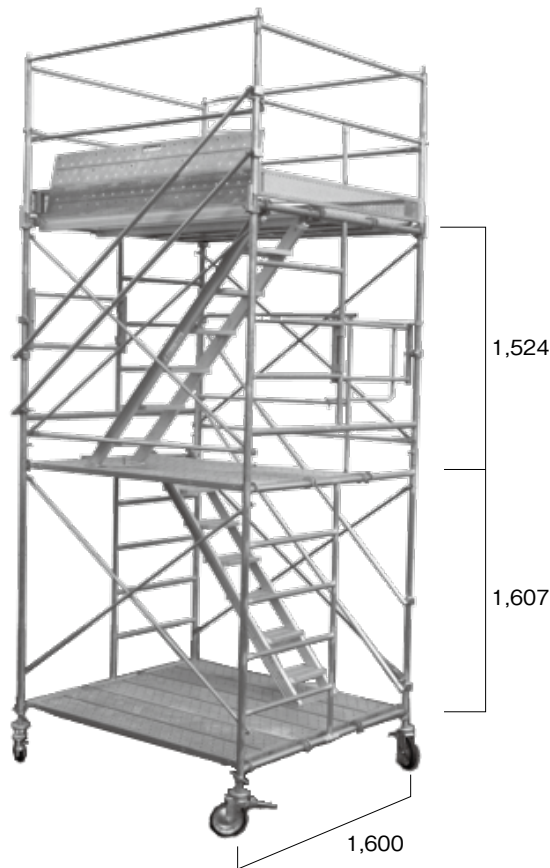

・構成部材

名称	記号	単重 kg	1段	1.5段	2段	2.5段	3段	3.5段	4段	4.5段	5段
			最小使用高	2,735	3,428	4,284	4,977	5,833	6,526	7,382	8,075
		最大使用高	1,998	2,854	3,547	4,403	5,096	5,952	6,645	7,501	8,194
ローリング枠	RV-1615	25.0	—	2	2	4	4	6	6	8	8
〃	RV-1609	17.8	—	2	—	2	—	2	—	2	—
最下段枠	RV-1615AWG	24.0	2	—	2	—	2	—	2	—	2
布板	HF-518	14.6	5	6	7	8	9	10	11	12	13
全開閉式布板	ALTHM-518S	13.6	1	1	1	1	1	1	1	1	1
内階段用アルミ階段枠	ALK13AW	10.4	1	1	2	2	3	3	4	4	5
内階段用開口手摺枠	KS-6AWG	11.3	—	—	1	1	2	2	3	3	4
階段伸縮式手摺		5.7	2	2	4	4	6	6	8	8	10
RT用エンド手摺	BREV-1G	3.8	—	1	2	3	4	5	6	7	8
筋違	B-1218	4.3	2	2	4	4	6	6	8	8	10
〃	B-0518	3.7	—	2	—	2	—	2	—	2	—
ジャッキ付車輪	A728J(φ200)	7.5	4	4	4	4	4	4	4	4	4
伸縮手摺枠	L=1600	15.1	2	2	2	2	2	2	2	2	2
手摺枠専用巾木		7.2	2	2	2	2	2	2	2	2	2
手摺	H-18	2.2	4	4	4	4	4	4	4	4	4
さん 兼用	L-1800 無色	2.1	—	—	2	2	4	4	6	6	8
	※アウトリガーなしの重量	段別重量	248.4	311.8	381.1	444.5	513.8	577.2	646.5	709.9	779.2
アウトリガー	R-700	8.2	—	—	—	—	4	4	4	4	4
	※アウトリガーありの重量	段別重量	281.2	344.6	413.9	477.3	546.6	610.0	679.3	742.7	812.0

※最下段枠RV-1615AWGは上段部には使用出来ません。必ず最下段部でお使い下さい。

●全開閉式布板と専用の最下段枠と内階段用アルミ階段枠採用で、より安全な内階段式ローリングタワーになりました。

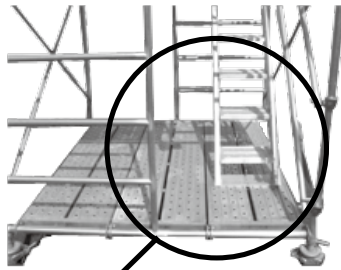
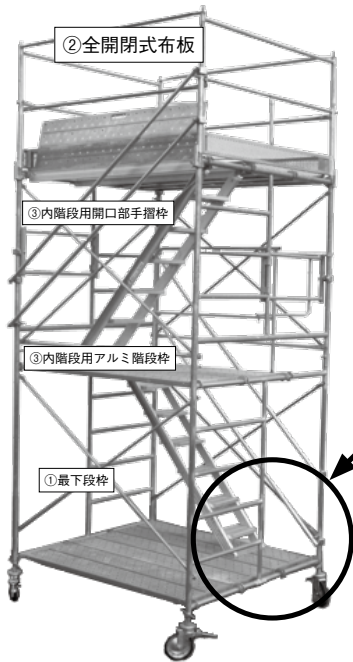

①専用の最下段枠を使用する事により出入口がスムーズになりました。

②ワンタッチで開閉する全開閉式布板を最上段に使用しました。



・下からの開閉



・上からの開閉

③専用の内階段用アルミ階段枠と内階段用開口部手摺枠を取り付ける事により、昇降がより安全になりました。

ローリング用伸縮手摺柱 (連結用)

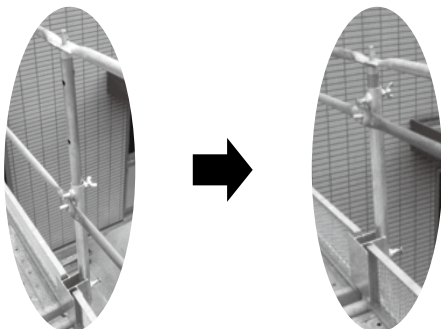

通常の手摺高さで使用した場合

手摺を縮めて使用した場合

DATA 仕様

ローリングタワー用伸縮手摺柱	
仕様	外管 φ42.7 内管 φ34
寸法	高さ寸法 H-①980mm ②800mm ③625mm

⚠ 注意

ローリングを連結して使用する場合、車輪の許容荷重が250kgの為、高さ3段以下で使用願います。

●吊チェーン用単クランプ

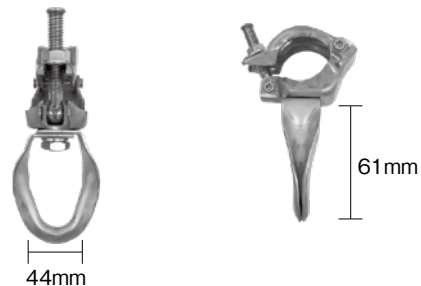
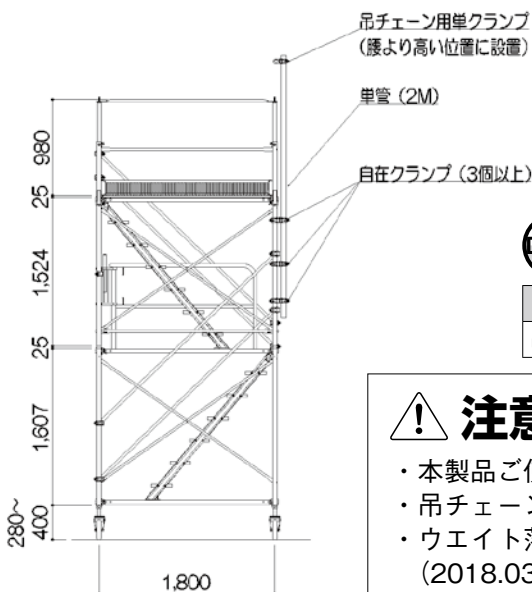

DATA 仕様

品名	寸法(吊管内径)	自重	主な使用用途
吊チェーン用単クランプ	L61×W44	0.56kg	主に、ローリングタワーでの作業に

⚠ 注意

- 一度衝撃のかかった商品を再使用しないでください。
- 使用前点検を行い、曲がり・損傷のあるものは使用しないでください。
- 本製品ご使用の場合は、強固な物に取り付けてご使用ください。
- 吊チェーン用単クランプの締め付け強度は(350kg/N)になります。
- ウエイト落下による衝撃耐荷重試験の結果から適切に設置すれば有効です。(2018.03.26 衝撃耐荷重試験実施済み)

アップスター US-25/36

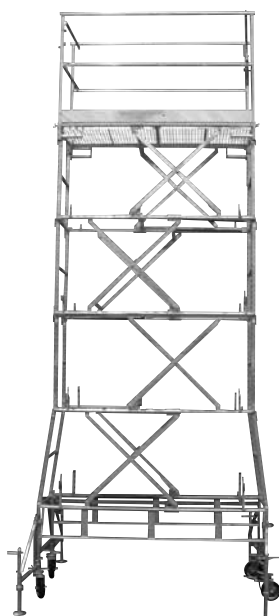

●US 36型

積載荷重 133Kg(US-25・36共)

特徴

- 優れた安全性
アウトリガーの使用により、優れた安全性を確保しました。
又、5度以上の転倒余裕角度を有しており、安全に使用できます。
- 軽量でコンパクト
作業床を下げアウトリガーを折り畳むとエレベーターなどでの移動が可能です。
- 確実な昇降装置
昇降装置はバネバランス式ですので、作業床は手動で昇降します。又、構造が単純ですのでメンテナンスがいりません。
- 強靱性
仮設工業会にて製品の強度試験を行い、各種機能を確認しています。又、溶融亜鉛メッキを施していますので耐久性は充分です。

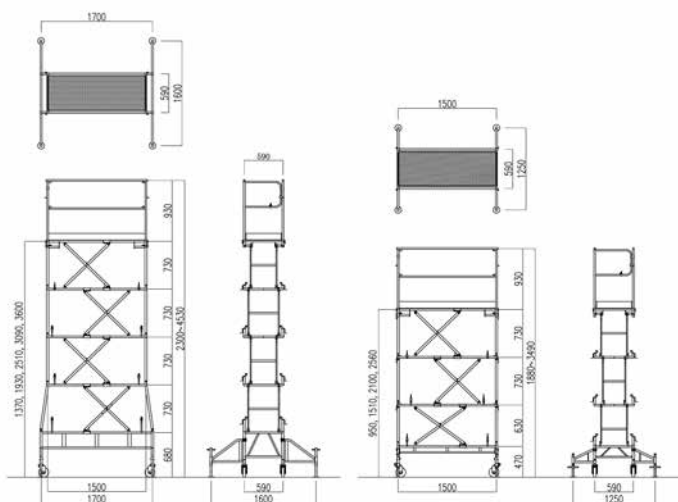

DATA 仕様

型 式	US-25	US-36
作業床寸法 (cm)	巾 590 長さ 1,500	巾 590 長さ 1,500
作業床高さ (mm)	4段階 2,550	6段階 3,600
	2,080	3,070
	1,500	2,490
	920	1,910
昇降装置	手動式(バネバランス式)	
質 量 (Kg)	120	188

⚠ 注意

- ①積載重量 US-25型 133Kg (1.29KN) です。
US-36型 133Kg (1.29KN) です。
- ②アウトリガーは、必ず使用してください。
- ③移動・転倒防止の為、車輪は全てロックしてください。
- ④必ず平坦な場所又は、本体は水平にして使用してください。
- ⑤人を乗せたまま、移動させないでください。
- ⑥墜落事故を防止するため安全ブロックの使用をお勧めします
※故障の原因になりますので、伸縮手順シールに従ってセットしてください。

簡易間仕切り

スライドパネル



全体図

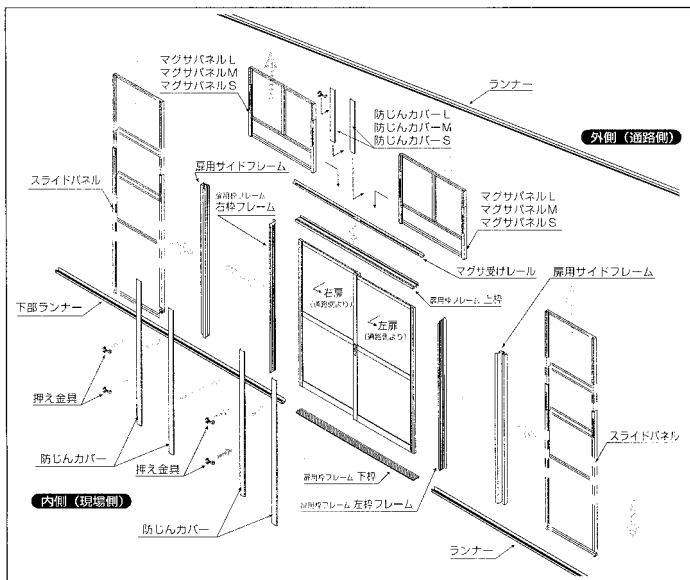

不燃材なので、防火対策が万全です。(ガルバリウム鋼板使用)
従来の石膏ボードのホコリが出ない為、ビニール養生が不要です
産業廃棄物が出ない為、環境汚染にやさしくなりました
スライド式なので、高さ調整が簡単です (H=1,825 ~ 3,000迄ミリ調整可)
調整カバーで、横巾は自由自在に調整可能になりました
スライド工法、軽量鋼板のため、施工スピード急速アップ
出入口専用四方枠で、脱着カンタン、専用ドアー鍵付き
専用防塵カバーで、粉塵をシャットアウト
つや消し鋼板で、美観良く、照明照り返しなし

DATA仕様

※1セット:130㎡【H3m×W43.4m(直線)で設定】

品名	品番	数量	寸法	単重(Kg)
ランナー	KC008	40本	25×47×2400	1.6
スライドパネル W700型	KC001	60組	40×700×1825	14.0
防じんカバー H1800型	KC009	60組	13×64×1800	1.8
マグサパネル H550型	KC005	1組	40×1400×585	8.5
防じんカバー H550型	KC010	2組	13×64×550	0.5
マグサパネル H350型	KC006	1組	40×1400×385	6.0
防じんカバー H350型	KC011	2組	13×64×350	0.3
右用扉(鍵付)	KC012	1枚	718×1766×19.6	10.7
左用扉	KC013	1枚	718×1766×19.6	10.7
マグサパネル ジョイントレール	KC007	1組	46×60×1400	4
扉用上レール	KC014	1本	1400×54×60	2.9
扉用下レール	KC015	1本	1394×50×10.5	1.0
扉用右サイドフレーム	KC016	1本	1798×51.6×45	2.3
扉用左サイドフレーム	KC017	1本	1798×51.6×45	2.3
スライドパネル固定ピン	KC018	200本		
防じんカバー用押え金具(入隅兼用)	KC019	100本	101×31×20	0.08

■オプション

品名	品番	数量	寸法	単重(Kg)
スライドパネル W350型	KC002	2組	40×350×1825	8.5
スライドパネル W175型	KC003	2組	40×175×1825	5.5
調整カバー W250型	KC004	2組	13×251×1800	4
調整カバー用スライド金具 L590型	KC020	10個	□15×590	0.23
調整カバー用スライド金具 L370型	KC021	4個	□15×370	0.15
調整カバー用スライド金具 L250型	KC022	4個	□15×250	0.11
出隅用止め金具	KC023	20個		

■オプション(受注生産品)

品名	品番	数量	寸法	単重(Kg)
マグサパネル H800型	KCP1	1組	40×1400×835	11
防じんカバー H800型	KCP2	1組	13×64×800	0.7
スライドパネル W180出隅型	KCP3	2組	180×180×1870	9
調整カバー用スライド金具 L200型	KCP4	4個	□15×200	0.11

ホコリ飛散防止シート

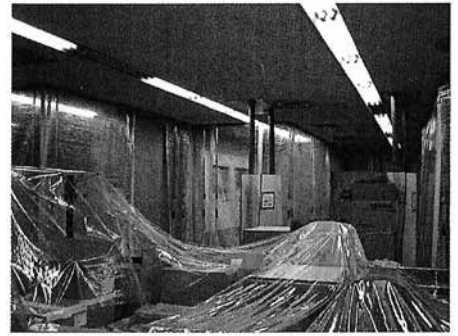
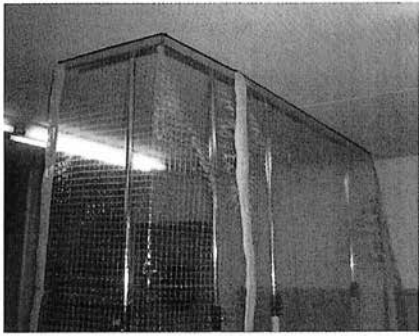

説明

- ①天井から床までをシートで仕切ります。
- ②ポールで天井と床を突っ張る単純な構造、設置には脚立も要りません。
- ③繰り返し利用でき、廃棄物の低減が計れます。

参考

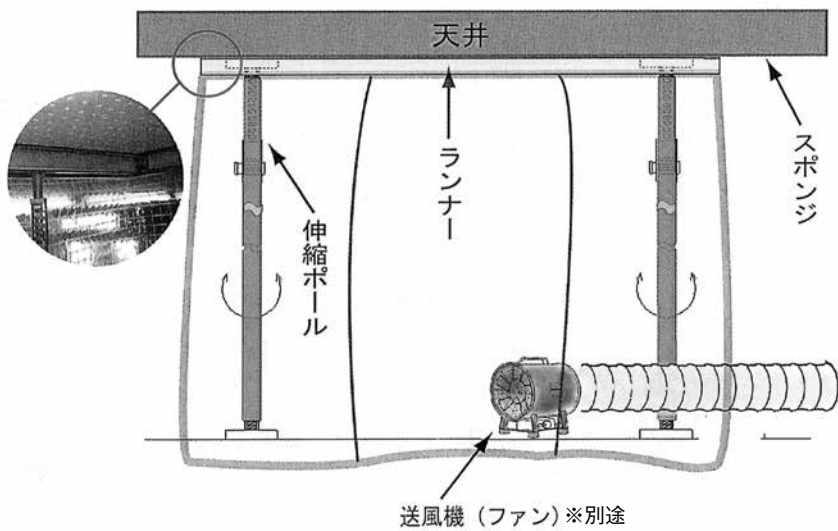

●集塵機を併用すれば、粉塵を濾過して排出できます。

●ポータブル集塵機
フィルタで濾過
風速10m³/min

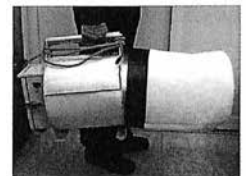

●プチ集塵機
(写真上)
フィルタで濾過
風速60m³/min

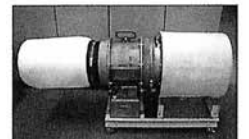

(写真下)
ダクト仕様



DATA 品名・規格・寸法

伸縮ポール	H=1,600 ~ 2,900 (2.5kg) / 1,950 ~ 4,900 (2.0kg)
ビニールシート (防災認定品系入り)	幅 450/900/1,800/コーナー 450×450 ※他幅調整サイズあり

アメンボ スパイダー

●コンクリート配管架台

説明

コンクリート配管架台です。鉄筋や床デッキにやさしく安定感があり、積み重ねができて保管管理も楽です。

●アメンボ

DATA 仕様

	MK-1
寸法	直径φ500 H240
本体自重 (kg)	5.0

MK-1

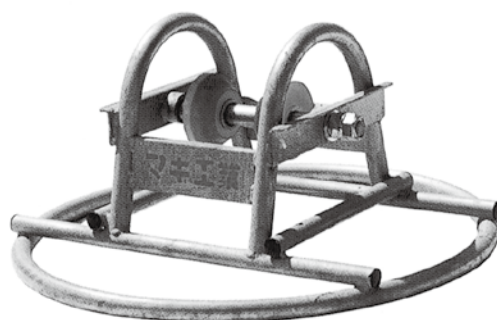

DATA 仕様

	MK-2
寸法	直径φ700 H300
本体自重 (kg)	7.0

MK-2

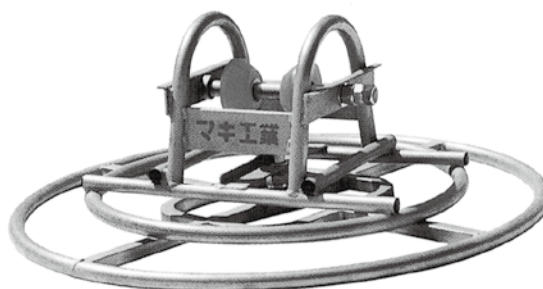

●スパイダー

DATA 仕様

寸法	W700×610×H240 (ローラー高)
本体自重 (kg)	7.0

積み重ねて保管可能

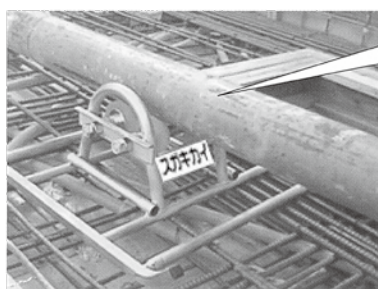
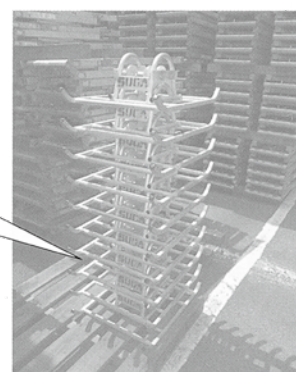

打設時の音を軽減します。
近隣様配慮に効果的!

Wローラーを使用し強度UP!

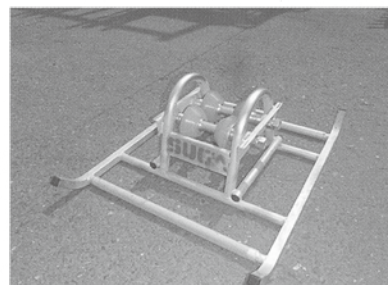
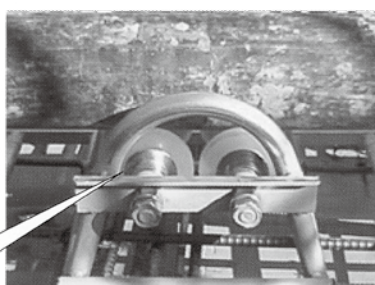

仮設建物

ユニットハウス CT-J型



コスモ Jシリーズ仕様、寸法



標準仕様	名称	CT-54J	CT-72J
	構造	軽量鉄骨構造(ラーメン構造)	
壁	複合パネル 内・外壁:カラー鋼板t=0.27 断熱材:スチレンフォームt=25		
屋根	ガルバリウム鋼板(立平葺)t0.35 断熱材:スチレンフォームt=25 防湿シート		
床	耐水合板t=12 床用防塵塗装仕上げ		
建具	アルミサッシ引違窓 トーメイガラスt3 アルミサッシ片開戸、アルミサッシ引違戸 トーメイガラスt3		
電気	コンセント 換気扇(20CM)漏電ブレーカー(30A) ブレーカー(20A×2)		
照明設備	照明(32W×2)×3		照明(32W×2)×4
寸法	全長	5,890mm	7,390mm
	全幅	2,350mm	2,350mm
	全高	2,675mm	2,675mm
	床面積	12.4㎡	15.7㎡
	本体重量	1,530kg	1,950kg

CT-72J 5連棟2F施工例

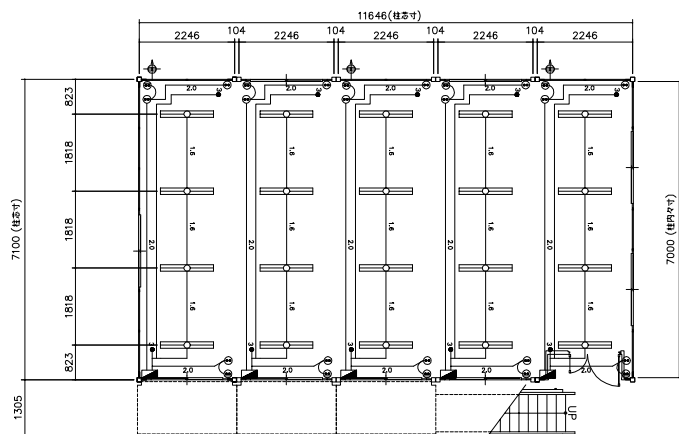

1F平面図

凡例

名称	記号	仕様
照明器具		FHF-32W×2灯(インバータ型)
分電盤		別図に示す
コンセント		天井付 2P 125V 15A
コンセント		壁付 2P 125V 15A
3路スイッチ		1P 300V 15A
換気扇		壁付け 20cm

分電盤 1次電気配線 別途工事
アース配線 別途工事

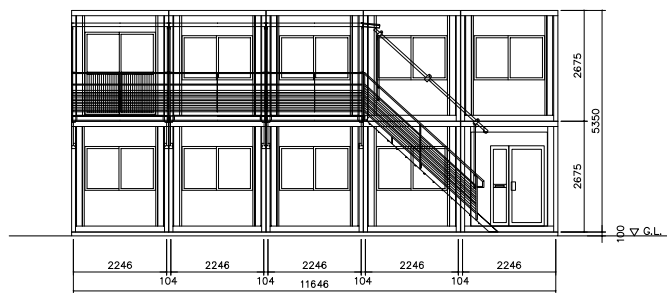
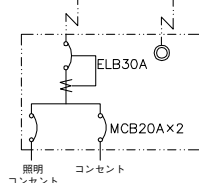

立面図

●安全性UP

屋根を吊上げると自動的に柱が起きる「バタフライ工法」を採用



歩廊屋根上に点検口のハッチを装備。メンテナンス等、歩廊より屋根上に上がれます。



多層階の建上げ時、階段の先行設置で、安全な昇降が可能。



●オプションパーツ

スペースカプセル



キッチンカプセル



トイレカプセル



ユニットハウス ダイワアシストⅣ

DATA 規格・寸法

(単位/mm)

構造	鉄骨ラーメン構造(折り畳み式)
床	床フレーム カラーコンパネ t=12 根太:C-100×50×20×2.3 @450
外壁	外壁パネル t=44 外側: カラー鉄板 t=0.35 シルバー色 芯材: 硬質ウレタンフォーム 内側: カラー鉄板 t=0.35 サンドホワイト色
屋根	ボルトレス折板(t=0.5 山高 H=90) 裏面: 発泡ポリエチレンフォーム貼 t=4
建具	窓/アルミサッシ引違い窓、硝子:透明 t=3 出入口/アルミサッシ 引違い戸 上部:硝子 透明 t=3 扉部:アルミ樹脂複合パネル 片開き戸:框戸 上部:硝子 透明 t=3 扉部:アルミ樹脂複合パネル
天井	サンドイッチパネル t=30 (表面): カラー鉄板 t=0.27 (裏面): 亜鉛鉄板 t=0.25 (芯材): 硬質ウレタンフォーム
電気設備	照明器具、コンセント、スイッチ、分電盤、換気扇

※品質向上の為、本仕様は予告なく変更することがありますので、あらかじめご了承ください。



●54型4連棟2階建 施工例

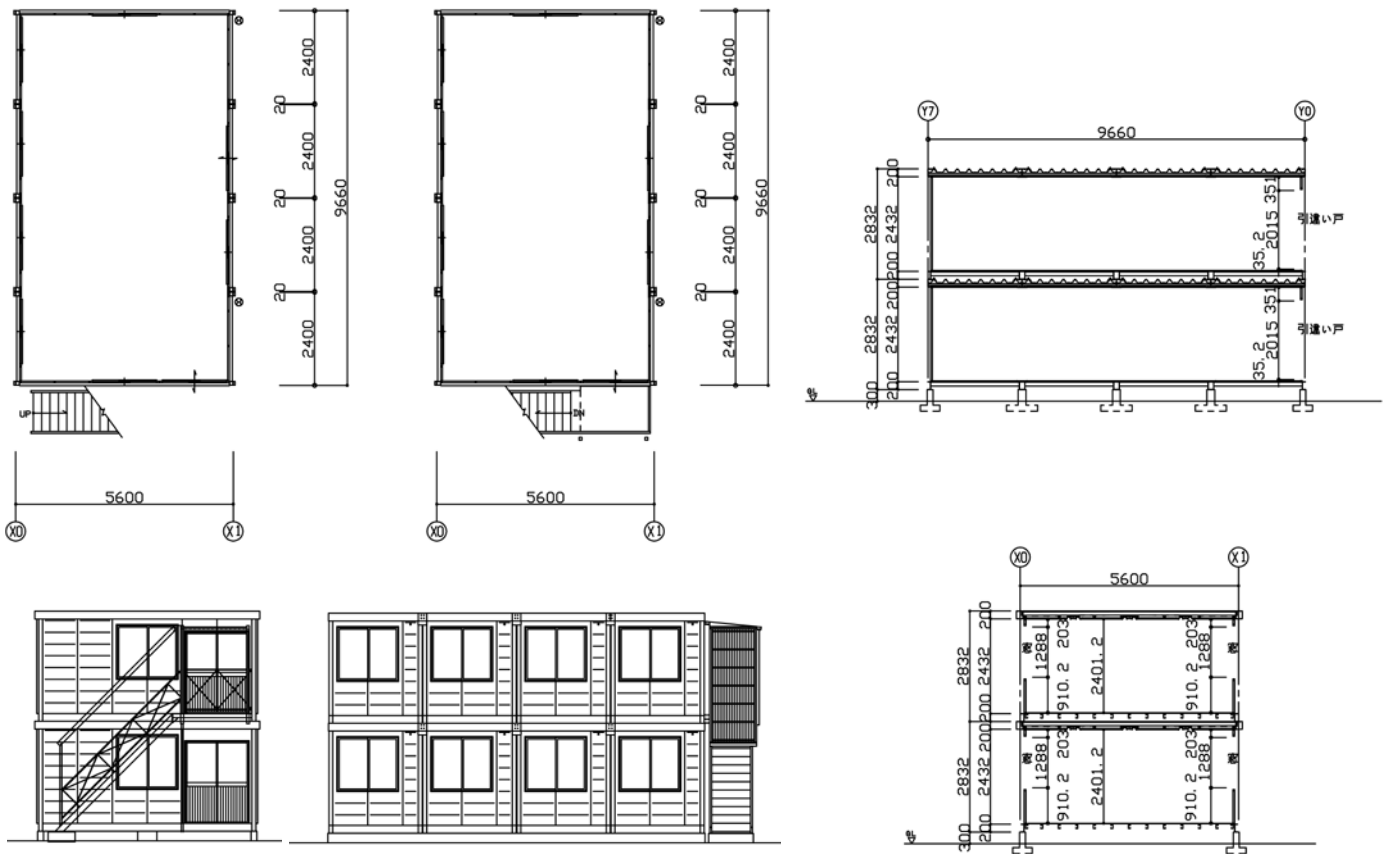

●アウターユニット



アウター-外部



アウター-内部



キッチン



トイレ



DATA 規格・寸法

		FLEX-H	
		H30	H40
フレーミング		鋼製フレーム	
床		耐水カラー合板 t=12	
屋根		ルーフデッキ(ガルバリウム鋼板)t=0.5	
壁パネル t=41	外	カラー鋼板 t=0.35	
	芯材	ポリスチレンフォーム	
	内	カラー鋼板 t=0.35	
建具	出入口	アルミサッシ引違い	
	窓	アルミサッシ引違い	
天井パネル		片面カラー鋼板接着合板 t=4+0.27(グラスウール t=50)	
照明		2ヶ所	3ヶ所
		40W×2灯:天井埋込み式	
コンセント	壁面	2口×1カ所	
	天井面	1口×6カ所	
設備		換気扇・フード 空調冷媒管用スリーブ(パネルに装備)	

※本仕様は改良・改善の為予告無く変更することがあります。

●H40型-6連棟2階建 施工例

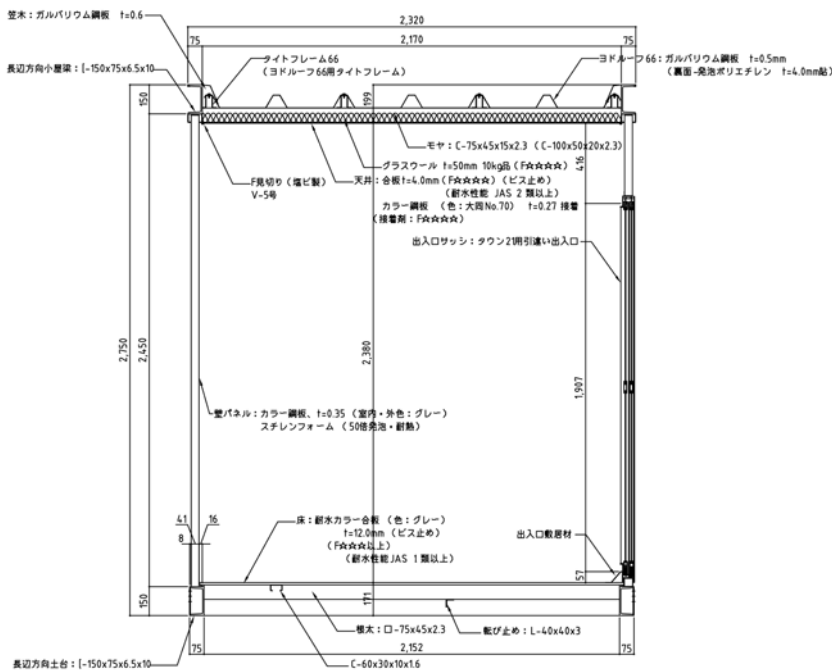
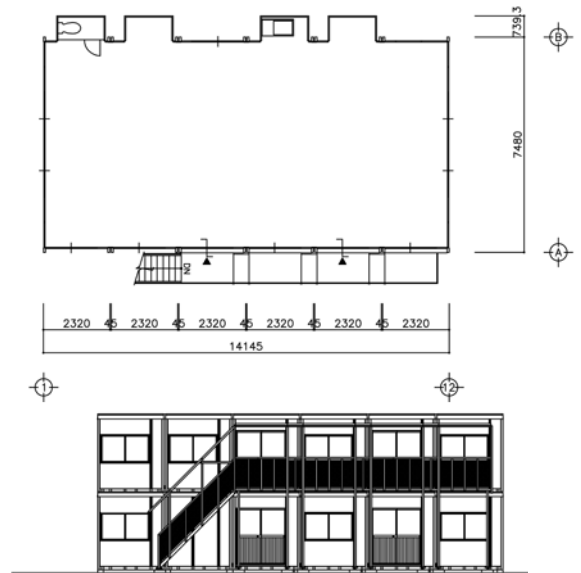
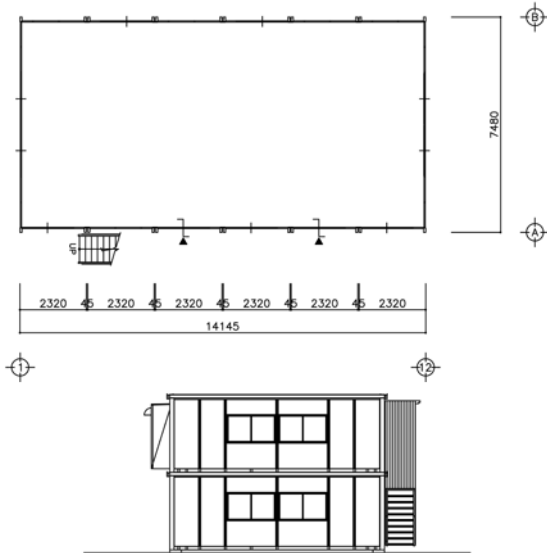

●オプション アタッチメント

アタッチメント外観



アタッチメント内観



キャビン



キッチン



トイレ

ダイワフラット



●4間×5間2階建 施工例

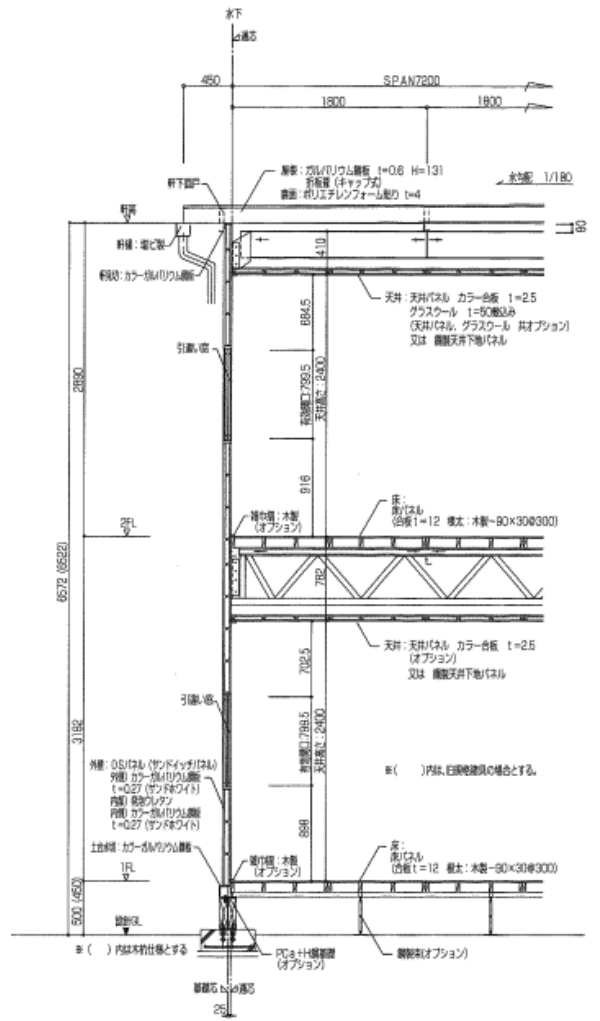
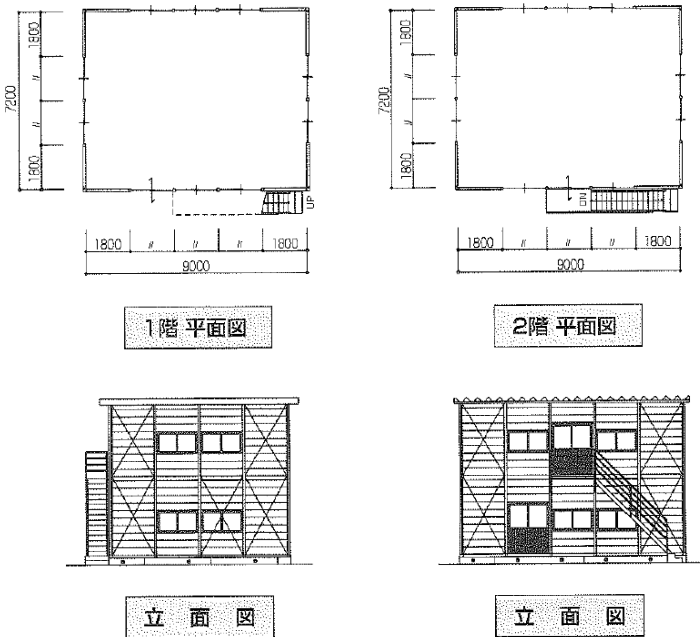

矩計図

DATA 規格・寸法

(単位/mm)

構造	軽量鉄骨造ブレース構造(妻側・桁側共)	
基礎	PCa+H鋼基礎 又は 木杭:末口90φ L=900@1,800 鉄筋コンクリート造布基礎 OP	
外壁	外壁パネル	IS OS
	厚さ	t=22(I種) t=40
	外側仕上げ色	塗装ガルバリウム鋼板 t=0.35 サンドホワイト色 カラー鉄板 t=0.27 サンドホワイト色
	芯材	硬質ポリウレタンフォーム 又はポリイソシアヌレートフォーム 硬質ポリウレタンフォーム
内側仕上げ色	塗装ガルバリウム鋼板 t=0.35 サンドホワイト色	カラー鉄板 t=0.27 サンドホワイト色
	上記イソバンドを内部パッキンにて固定	
屋根	ガルバリウム鋼板 t=0.6 折板葺(キャップ式)屋根勾配 1/180(片流れ) 裏面:発砲ポリエチレンフォーム t=4	
建具	窓/アルミサッシ 引違い窓 硝子:透明 t=3 出入口/アルミサッシ 引違い戸 硝子(上部):透明 t=3 腰部:アルミ樹脂複合板	
床	床パネル 合板 t=12 根太:木製-90×30@300 雑巾摺 合板-2.5×60(リース用)、合板-15×36(販売用) OP	
天井	天井パネル/カラー合板 t=2.5(サンドホワイト色) OP 最上階のみ グラスウール t=25 敷込み	

TOWN



※3階建は工所用仮設建物としてのみご利用いただけます。



●5間×14間2階建 施工例

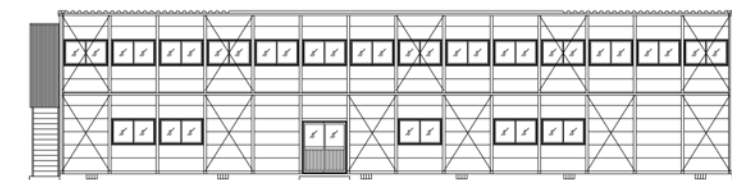
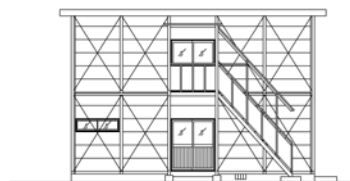
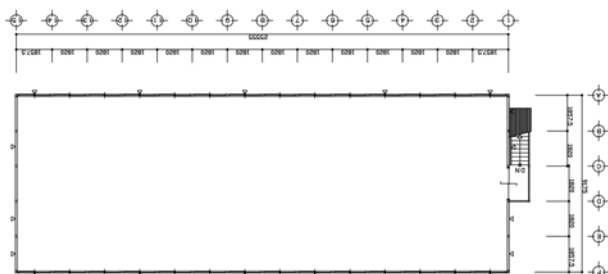
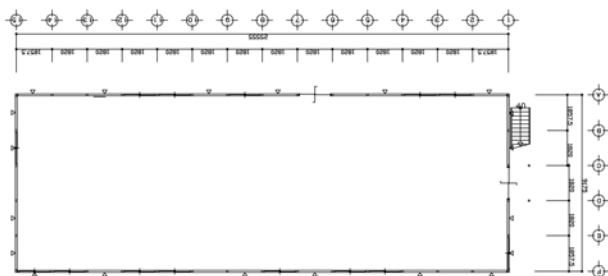

DATA 規格・寸法

		TOWN21	TOWN ACE
フレーミング		軽量鉄骨軸組構造	
床		木製床パネル t=90	木製床パネル 1F t=90、2F t=117
屋根		フラット ルーフデッキ(ガルバリウム鋼板)t=0.6(リース用 t=0.8)H.88	
外壁パネル	外	カラー鋼板 t=0.35	
	断熱材	硬質ウレタンフォーム	
建具	出入口	アルミサッシ引違い・ガラス障子	
	窓	アルミサッシ引違いガラス障子	
天井パネル		カラー合板 t=2.5	

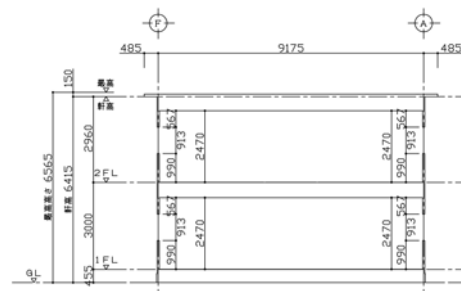

耐燃焼型ユニットハウス MS1



- EPS天井
天井内隠蔽配線でスッキリ
- LED照明標準装備
ランニングコスト58%削減
※弊社従来品比較

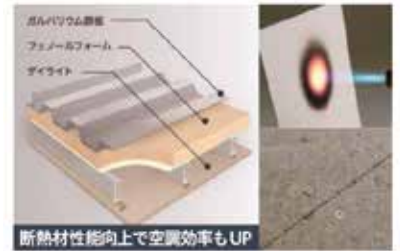

**人命を第一に
火災にも耐える内装材。**

壁、屋根の断熱材には燃えないフェノールフォームを採用。厚さも従来の1.6倍※となり、断熱性能も大幅UP。天井は火山性ガラス質複層板(ダイライト)+化粧シート貼り、床は燃えにくく腐食にも強い硬質木片セメント板を採用し、歩行感も向上しました。 ※CT-Jと比較

MS1参考プラン (5連棟 2階建て)



- エアコンパネル
(特許：6306079)
室内からメンテナンスOK
窓上エアコンも対応



- 配電盤パネル
(特許：5035736)
単相3線式、電灯200V対応
対応可能棟数約1.5倍
※CT-Jと比較



- カプセル (キッチン) (トイレ)
(特許：6277220)
ブレース不要・妻桁 両面設置可能
配管ユニット 室内から施工可能
(実用新案：第3205992号)

仕様表	57MS1	75MS1
外々寸法(L×W×H)	5821×2322×2800	7639×2322×2800
延床面積	12.60㎡(3.81坪)	16.64㎡(5.04坪)
天井高	2361	
構造	鉄骨造(軽量鉄骨造)	
屋根	ガルバリウム鋼板葺き 厚さ=0.5	
天井	仕上げ:火山性ガラス質複層板(ダイライト) 厚さ=6(化粧シート貼り) 断熱材:フェノールフォーム 厚さ=20	
壁	複合パネル / 外壁:カラー鋼板、断熱材:フェノールフォーム厚さ=40	
床	硬質木片セメント板 厚さ=18 フロアペイント仕上げ	
照明器具	LEDベースライト 3台	LEDベースライト 4台
電気設備	換気扇20cm 単相3線式 漏電ブレーカー(30A) 分岐ブレーカー(20A×3)	
床面耐荷重	295kg/㎡ ※床上に重量物を設置する場合等の特殊なご使用の場合は事前にご相談ください。	
許容積雪量	100cm	70cm
総重量	約1,690kg	約2,240kg

※全周にパネルを入れた重量です

アレンジパネルハウス

DATA 規格・寸法

本体骨材料	軽量形鋼 & 亜鉛曲鋼板
本体骨組構造	ロックダウン構造
屋根パネル	両面亜鉛エンボス鋼板貼り 高圧ウレタン注入パネル t=30
壁パネル	両面亜鉛エンボス鋼板貼り 高圧ウレタン注入パネル t=30
ドアパネル	アルミサッシュ 両開ドア
床	耐水合板 t=15 耐水シート貼り溝排水構造(ドレーン付)

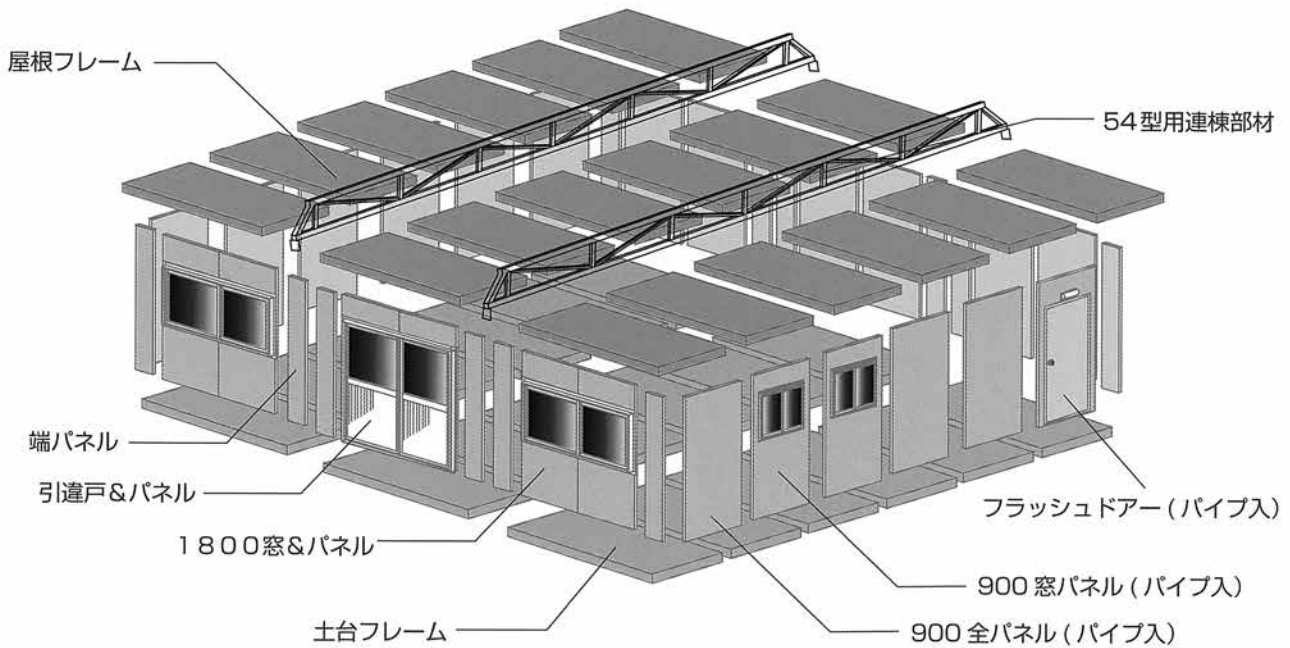

K-5連棟

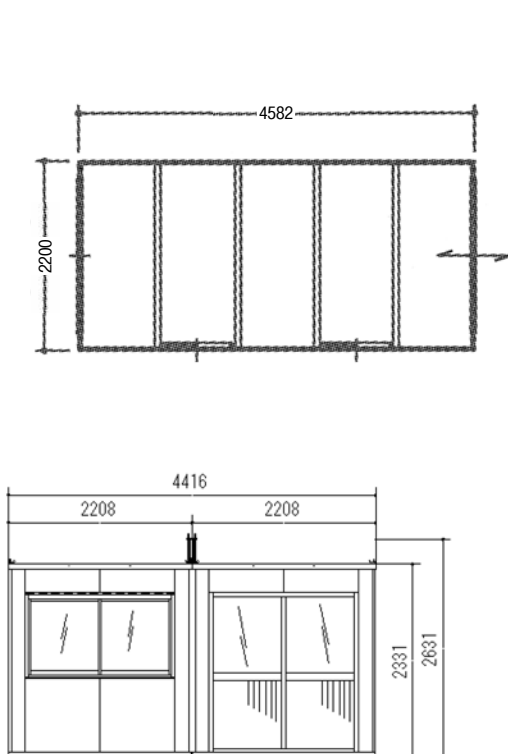

KJ-12連棟

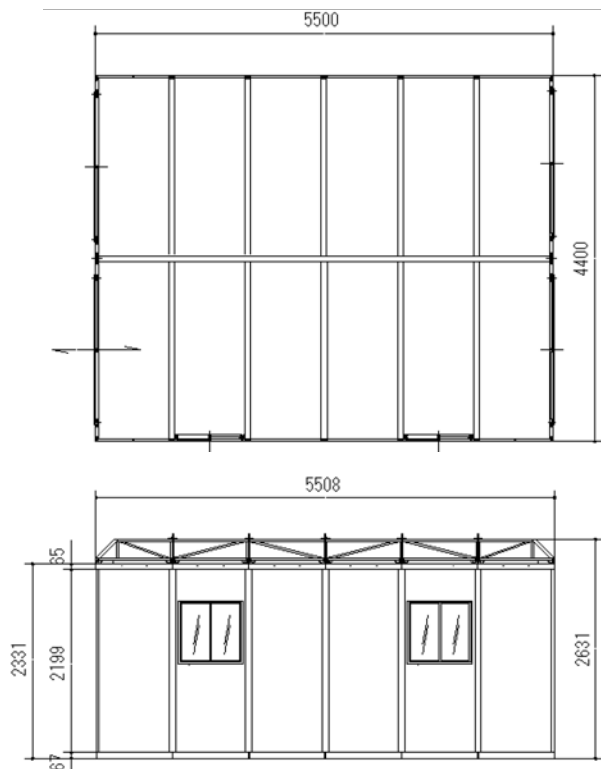

インドアーハウス

DATA 規格・寸法

ジョイント柱	アルミ押出成形 アルマイト加工 t=1.5
補強 梁	アルミジョイント材 & 角パイプ 60×30
屋根パネル	両面垂鉛エンボス鋼板 t=0.27 高圧ウレタン注入パネル t=30
壁パネル	両面垂鉛エンボス鋼板 t=0.27 高圧ウレタン注入パネル t=30
出入口	引違戸: アルミサッシ枠 障子(透明ガラス/パネル)
窓	引違窓: アルミサッシ枠 障子(透明ガラス t=3)
ベースフレーム	両スチール製 60×30×10 t=1.6 合板 t=12+t=4

W12600×D5400×H2500

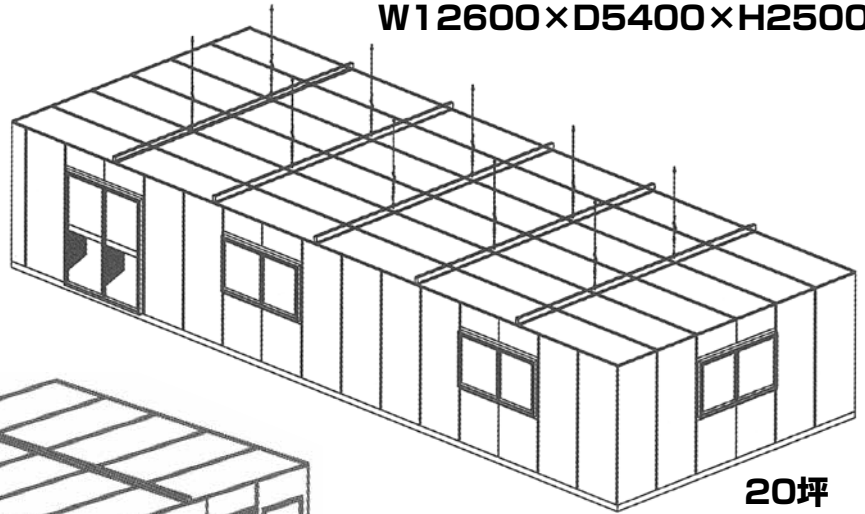

20坪

W9000×D4500×H2500

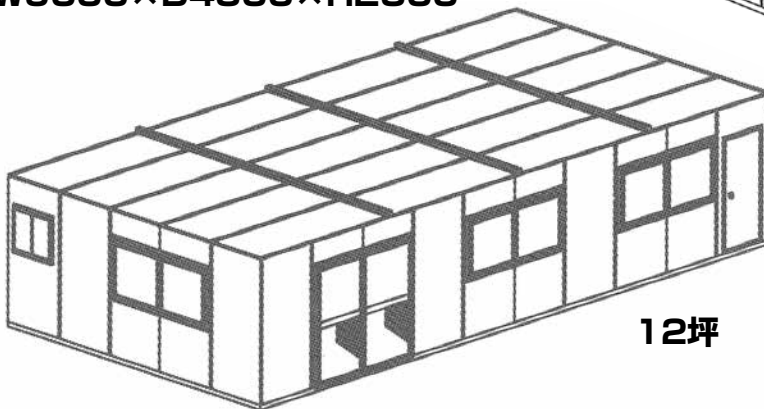

12坪

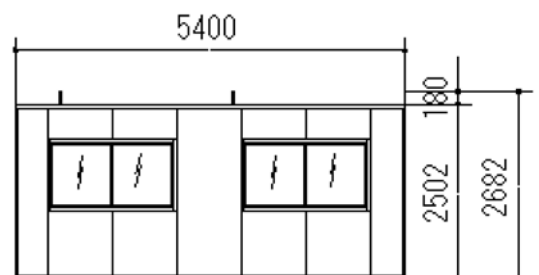
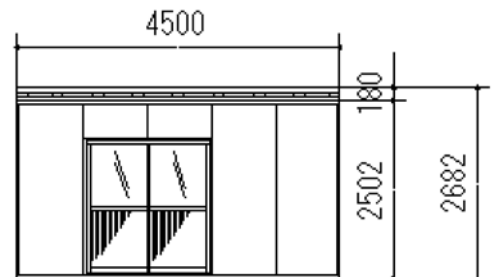
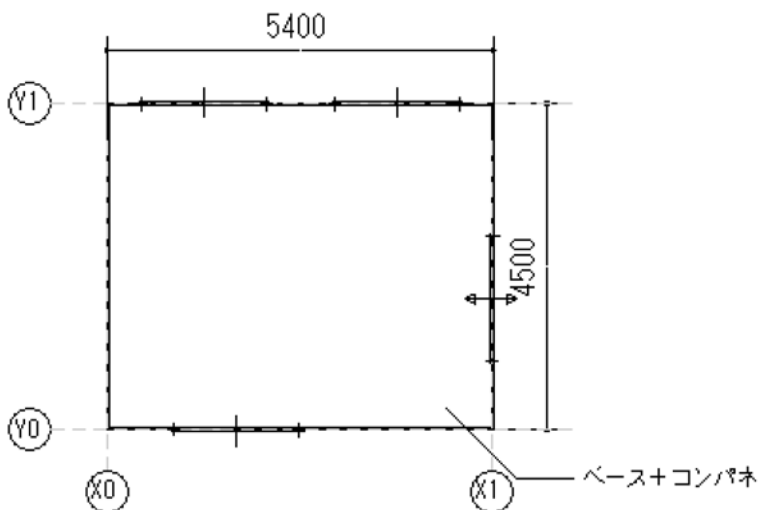

スーパーハウス

●スーパーハウス

【仕様】

- 構造材 / 角型鋼管・軽量形鋼
- 外装材 / 金属サイディング
- 屋根材 / 長尺カラー鉄板
- 床 / 耐水カラー合板12mm
- 内装 / ベニヤ

STH2
W3,650×D1,850×H2,603
質量 680kg

SH-H2
W3,650×D1,850

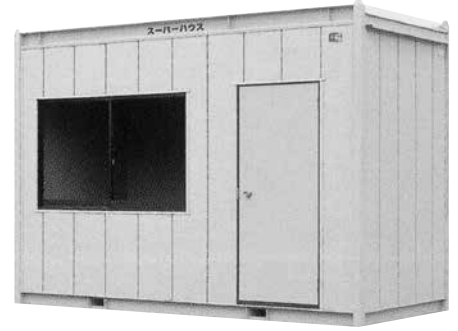

⚠️ 注意

- ① 中に重量物が入った状態での吊り上げは危険ですので、吊りフックの使用は中身を空にして吊って下さい。
- ② 移動の場合は、フォークリフトをご使用下さい。

SH-H3
W4,550×D2,300

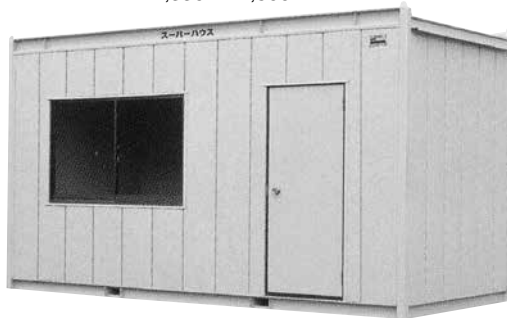

SH-H4
W5,450×D2,300

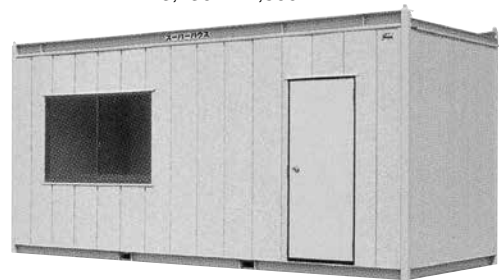

●金次郎

壁掛エアコン（単相100V）を窓枠パネルとセットで簡単に現地取付可能！



泥落とし踏み段

●ワンステップ



※積み重ねできる

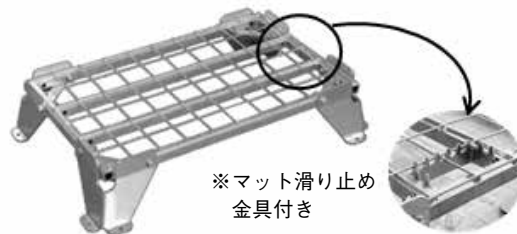
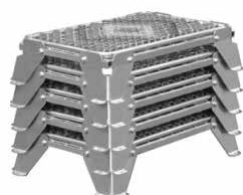

使用マット	W600mm×O360mm
本体サイズ	W690mm×D450mm×H180mm
重量	6kg

<p>仮設ハウス ハウスの入り口の段差に。ハウス内の掃除を楽にする。</p>	<p>仮設トイレ トイレの入り口の段差に。トイレの床を汚さない。</p>	<p>階段上り口 泥によるスリップを軽減。きれいな現場を保つ。</p>
---	---	--

エアコン スポットクーラー

●エアコン(セパレート型)



●エアコン(パッケージ型)



●冷暖房用 全機種空冷ヒートポンプ (50Hz)

	馬力数HP	プレハブ坪数 (概略)	電源	コンセント 形状	能力 冷房/暖房	消費電力	運転電流	質量	外形寸法 H×W×D(mm)
セパレート型	1.0HP	2～3	単相100V	T15A	2.5/3.6kw	1.1/1.3kw	6.8/10.3A	内 8.5kg 外 36kg	270×810×160 540×800×260
	1.5HP	3～4	単相200V	室外機側 ブレーカー	3.6/4.0kw	1.34/1.2kw	4.58/3.97A	内 20kg 外 47kg	375×950×195 560×850×260
	2.0HP	5～6	単相200V	室外機側 ブレーカー	4.5/5.0kw	1.6/1.48kw	5.51/5.1A	内 21kg 外 50kg	375×1,150×195 615×850×300
パッケージ型	3.0HP	8～10	3相200V	室外機側 ブレーカー	7.1/8.0kw	2.78/2.63kw	9.3/8.9A	内 43kg 外 76kg	1,850×600×250 850×950×340
	4.0HP	10～14	3相200V	室外機側 ブレーカー	10.0/11.2kw	4.15/3.49kw	14.6/13.1A	内 46kg 外 98kg	1,850×680×320 1,250×950×340
	5.0HP	15～18	3相200V	室外機側 ブレーカー	12.5/14.0kw	4.77/4.49kw	16.6/16A	内 46kg 外 103kg	1,850×680×320 1,250×950×340

上記数値は機種によって多少異なります。

●スポットクーラー



1
馬力



1.5
馬力



2
馬力



3
馬力

●大きな工場から小さなお店まで各種イベント会場にも最適です。工事不要で設置も簡単です。

●機能的で経済的です。

●集中的に冷房・除湿ができます。

DATA 品名・規格・寸法

モデル	スポットクーラー 1馬力		スポットクーラー 1.5馬力	スポットクーラー 2馬力		スポットクーラー 3馬力	
メーカー / 形式	ダイキン/SUASP1MS	エバラ/ASC-1-1	ダイキン/SUAS2MBU	ダイキン/SUAS3MBU	エバラ/ASC-3-2	ダイキン/SUAD4LU	
冷房能力 (kcal/h)	2150/2350	2150/2350	3700/4200	5100/5700	5100/5700	7550/8400	
	(kw)	1,0/1,2	1,0/1,2	1,5/2,0	2,0/2,6	2,0/2,6	3,3/4,2
全体寸法 (mm)	高さ	1165	860	1385	1385	1300	910
	幅	510	460	500	570	490	650
	奥行	440	390	580	700	590	1050
圧縮機出力 (kw)	0.6	0.7	1.1	1.5	1.5	2.2	
ファン出力 (kw)	0.16	0.16	0.25	0.5	0.45	蒸発器側0.43/凝縮器側0.15	
電圧 (V)	単相100V	単相100V	三相200V	三相200V	三相200/220V	三相200V	
自重 (kg)	38	48	100	115	92	134	

※延長ダクトは販売となりません。※商品の外観・仕様は年式やモデルにより多少異なる場合がございます。

ウォータークーラー 製氷機

●ウォータークーラー（冷水器）

卓上型・冷専用



足踏式



DATA 品名・規格・寸法

	卓上型 冷専用	卓上型 冷温兼用	床置型 冷水専用
電 源	単相100V	単相100V	単相100V
電 流	2.4A	2.4/6A	3.9A
電 力	160W	160/600W	290W
冷水温度	約4~6℃	約6℃	約4~12℃
温水温度	—	約85℃	—
タンク容量	12ℓ	12ℓ	5ℓ
質 量	21kg	22kg	34kg
外形寸法	W300×D495×H550	W300×D495×H550	W363×D406×H1,022
配管径	—	—	給水PT1/2 排水PT11/4

上記数値は機種によって多少異なります。

●製氷機

20kg タイプ [空冷]



25kg タイプ [空冷]



45kg タイプ [空冷]



DATA 品名・規格・寸法

形 名	IM-20CL	IM-25M	IM-45M
製氷能力	約19/20kg/日	約24/26kg/日	約45/49kg/日
	約14/17kg/日	約19/22kg/日	約39/44kg/日
貯氷量	自然落下時貯氷量	自然落下時貯氷量	自然落下時貯氷量
	約8kg	約8.5kg	約12.5kg
	最大ストック量	最大ストック量	最大ストック量
配管寸法	約9kg	約14kg	約22kg
	給水口 R1/2	給水口 R1/2	給水口 R1/2
	排水口 R3/4	排水口 R3/4	排水口 R3/4
電源	単相100V 50/60Hz	単相100V 50/60Hz	単相100V 50/60Hz
	0.66kVA(6.6A)	0.62kVA(6.2A)	0.66kVA(6.6A)
消費電力	225/230W	160/180W	270/285W
外形寸法(mm)	幅 450	幅 395	幅 630
	奥行 450	奥行 450	奥行 450
	高さ 630	高さ 770	高さ 800

事務用備品

DATA ニュータイプ備品 品名・仕様



品名	品番	仕様
両袖デスク	ND-1	W1,400×D 700×H 700
片袖デスク(右袖)	ND-2	W1,000×D 700×H 700
平デスク	ND-4	W1,400×D 700×H 700
脇デスク	ND-3	W 400×D 700×H 700
ワゴン	ND-3W	W 400×D 620×H 611
肘付回転椅子	NL-1	W 460×D 420×SH410~500
〃	NL-1F	W 550×D 470×SH420~480
回転椅子	NL-2	W 460×D 420×SH410~500
〃	NL-2F	W 550×D 470×SH420~480
ミーティング用テーブル	ND-157MT	W1,500×D 700×H 700
面談テーブル	ND-1575D	W1,500×D 750×H 700
面談イス	NL-202L	W 575×D 540×H 760
ソファ	NR-4F	W1,810×D 700×H 700×座高380
アームチェア	NR-4C	W 810×D 770×H 700×座高380
テーブル	NR-4T	W1,200×D 600×H 400
スチール引違い書庫	NS-3SL	W 899×D 480×H 730
〃	NS-3SH	W 899×D 480×H1,110
ガラス引違い書庫	NS-3GL	W 899×D 480×H 730
〃	NS-3GH	W 899×D 480×H1,110
両開き書庫	NS-4	W 899×D 480×H1,840
3段ファイル引出し	NS-3F	W 899×D 480×H1,110
ルーミーケースコンビ型	NB4-319	W 899×D 480×H1,110
ハイカウンター	NS-2S	W1,800×D 600×H 900
ハイコーナーカウンター	NS-2R	H1,110

整理ケース	B4-311	880(W)×400(D)×880(H)
保管庫	S-3S	880(W)×400(D)×880(H)スチール戸
	S-3G	880(W)×400(D)×880(H)ガラス戸
カウンター保管庫	S-2S	1,760(W)×440(D)×880(H)スチール戸
	S-2G	1,760(W)×400(D)×880(H)ガラス戸
両開書庫	S-4	880(W)×380(D)×1,790(H)
物品棚	RA-5	875(W)×450(D)×1,800(H)
清掃用ロッカー	J-30	455(W)×515(D)×1,790(H)
更衣ロッカー	K-1	455(W)×515(D)×1,790(H)
	K-2	608(W)×515(D)×1,790(H)
	K-3	900(W)×515(D)×1,790(H)
	K-4	900(W)×515(D)×1,790(H)
	K-6	900(W)×515(D)×1,790(H)
応接ソファ	R-4F	1,540(W)×735(D)×710(H)(座高380)
応接アームチェア	R-4C	720(W)×735(D)×710(H)(座高380)
応接テーブル	R-4T	1,050(W)×450(D)×450(H)
電子コピー	PPC-A3F	フロントローディング(ズームA3サイズ、キット別送)
コピー(リコー)	NA-10	(A1)自動分離
コピー(三田)	NA-12	(A1)自動分離
ファクシミリ	E-26	A3サイズ 工事費別途
無地黒板	R-36A	900(H)×1,800(W)
	R-23A	600(H)×900(W)

品名	品番	仕様
月例黒板	R-36B	900(H)×1,800(W)
	R-23B	600(H)×900(W)
行事予定表黒板	C-15	600(H)×900(W)
工程表黒板	R-36D	900(H)×1,800(W)
両面回転移動黒板	RA-36A	900(H)×1,800(W)
無地白板	R-36AW	900(H)×1,800(W)
	R-23AW	600(H)×900(W)
月例白板	R-36BW	900(H)×1,800(W)
	R-23BW	600(H)×900(W)
行事予定表白板	C-15W	600(H)×900(W)
工程表白板	R-36DW	900(H)×1,800(W)
両面回転移動白板	RA-36AW	900(H)×1,800(W)
製図機械	F-105	適合製図板B1サイズ750(W)×1,050(H)
製図板	F-750	750(W)×1,050(D)×29(T)
製図台	F-100S	適合製図板600(W)×900(H)(卓上型)
	F-800	適合製図板750(W)×1,050(H)(スタンド型)
製図用ライト	F-300	(蛍光灯)
製図用クレンジング	F-300	(蛍光管)
製図用チェア	F-400	406(W)×370(D)×460(H)~660
	F-400D	450(W)×370(D)×460(H)~660(油圧式)
平行定規	F-F	B1サイズ
バラライナー	F-P	B1サイズ
マップケース	A1-5	978(W)×740(D)×415(H)
マップケース用置台	A1-ST	978(W)×740(D)×505(H)
図面掛	A1-11	655(W)×310(D)×970(H)
製図本棚	A2-T	A2サイズ
製図スケール	F-S3-S4-S5	1/3×1/5・1/3×1/4・1/5×1/6
消火器	Y-4	粉末4型
	Y-10	粉末10型
	Y-20	粉末20型
電子レンジ	E-24	300(W)×315(D)×190(H)
電気ポット	E-17	
掛時計	E-14	乾電池
カラーテレビ	E-2	14型・室内アンテナ付
	E-2-19	19型・室内アンテナ付
ラジオカセット	E-19	

品名	品番	仕様
放送アンブ	E-12A	15W
放送マイク	E-12B	
放送スピーカー	E-12C	8Ω
ウォータークーラー	E-6F	冷温兼用卓上型12ℓ
	E-7	水道直結足踏式
冷凍冷蔵庫	E-1	(100ℓ)約1,000(H)
	E-1D	(170ℓ)約1,200(H)~1,300
洗濯機	E-3	700(W)×395(D)×962(H)(脱水機付)
	E-3D	590(W)×575(D)×900(H)(全自動)
乾燥機	E-15	610(W)×323(D)×728(H)
乾燥機スタンド	E-15S	
掃除機	E-4	業務用
	E-4A	家庭用
電気コンロ	E-5B	
ガスコンロ	E-5A	LPG1口
	E-5	LPG2口
ガス瞬間湯沸器	E-11	LPG5号
コンロ台	PG-60	600(W)×540(D)×620(H)
流し台	PS-60	600(W)×550(D)×800(H)
調理台	PC-45	450(W)×550(D)×800(H)

品名	品番	仕様
食器棚	P-30	600(W)×300(D)×1,800(H)
パーティション	W-900	900(W)×1,800(連立型)
	W-900D	900(W)×1,800(ドア)
	W-900P	900(W)×1,800(H)(単立型)
ベッド(組立費別途)	R-1H	1,910(W)×910(D)×450(H)(1段)
	R-2H	1,910(W)×910(D)×1,760(H)(2段)
スクリーン	R-56	1,800(W)×1,510(H)
扇風機	E-8	フロア型
	E-9	卓上型
電気ストーブ	H-1	(小)消費電力 800W
対流型ストーブ		適室5~6坪
反射式ストーブ	H-5	適室3~5坪
ガス赤外線ストーブ	H-4	適室6~8坪
ブルーヒーター	H-15	適室15~20坪(温風ファンなし)
	H-20	適室15~20坪(温風ファン付)
赤外線こたつ	H-20D	消費電力 400W
こたつ板	H-2	750(W)×750(D)

パイプテント 各種ベンチ

●パイプテント

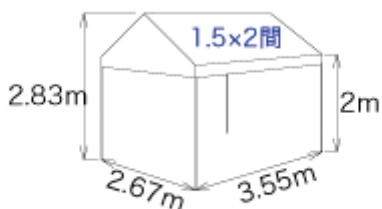

広さ:約6畳

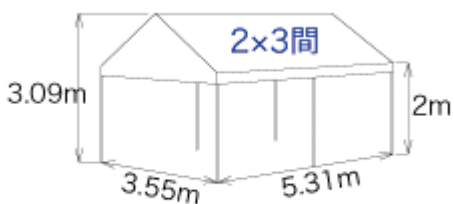

広さ:約12畳

●スタッキングベンチ

座面はポリエチレン樹脂製で従来品より割れにくくなりました。



折畳めば脚部が座面にすっぽり収まり厚さ55mmに。積重ねても収納できる薄型設計。

約W1800×D400×H365mm (使用時サイズ)

材質 座面: ポリエチレン、脚: スチール角パイプに粉体塗装

規格色 ブルー・グレー

収納時サイズ 約W1800×D400×H55mm

重量 約15kg

発送単位 2台

●クーラーテント (屋内設置専用)

- ・フラットな天幕
- ・骨組はアルミ製で軽量
- ・組立・収納が簡単
- ・手運び可能
- ・連結できる
- ・防災仕様
- ・透明な横幕で在室が目視で確認できる

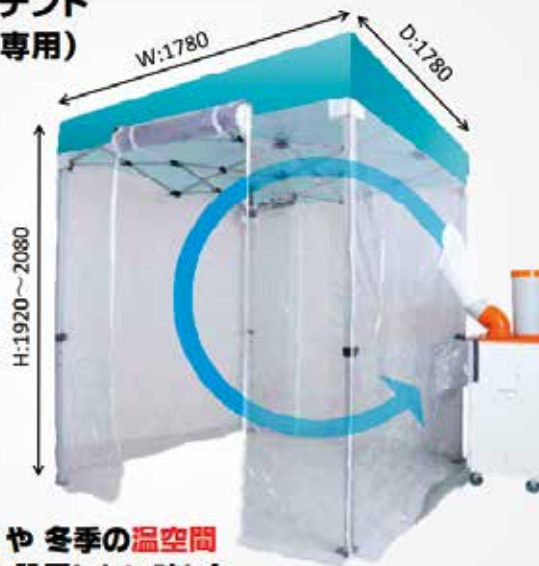

夏季の涼空間 や 冬季の温空間
を手軽に設置したい時に!

休憩所や熱中症対策室に!

●レスキューベンチ

持ち手部分は湾を丸めた持ちやすい形状です。



普段はベンチとして、いざという時は担架に

座面を取り外した状態



座りやすく、要救助者を優しく支える弓状座面
レスキューボードベンチ

持ち手が地面と干渉しません



材質	座面: ポリエチレン、脚: スチールに粉体塗装、ベルト: ナイロン、バックル: POM樹脂
ベンチ時サイズ	約W1780×D460×H380mm
担架時サイズ	約W1780×D430×H81mm
ベルト長さ	約1460mm(バックル部の端から端まで)
規格色	ブルー・レスキューオレンジ
重量	ベンチ時:約22.5kg、担架時:約7.5kg
耐荷重(目安)	約100kg(担架時)

EXTイレ シンク流し台

DATA 規格・寸法

●PLAST ε x-連棟(水洗/架台据置式)

屋根・天井	ポリエチレン製ダブルウォール(中空)成形品
サイドパネル	ポリエチレン製ダブルウォール(中空)成形品 t=35mm
バックパネル	ポリエチレン製ダブルウォール(中空)成形品 t=35mm
フロントパネル	ポリエチレン製ダブルウォール(中空)成形品 t=35mm
ドア	ポリエチレン製ダブルウォール(中空)成形品 t=35-50mm
床・土台	ポリエチレン製ダブルウォール(中空)成形品 t=60mm
衛生器具	陶器製和風洗出し床上給水両用便器・ 樹脂製ロータンク 壁掛小便器
水洗架台	スチール製架台 H=250
組立ボルト	ステンレス製M8ボルトナット
付属品	棚板(ポリエチレン製)・ペーパーホルダー・ 接続ボルト 照明ソケット

※壁パネルがピンク色の女性用トイレもございます。
(詳しい仕様はお問い合わせ下さい。)

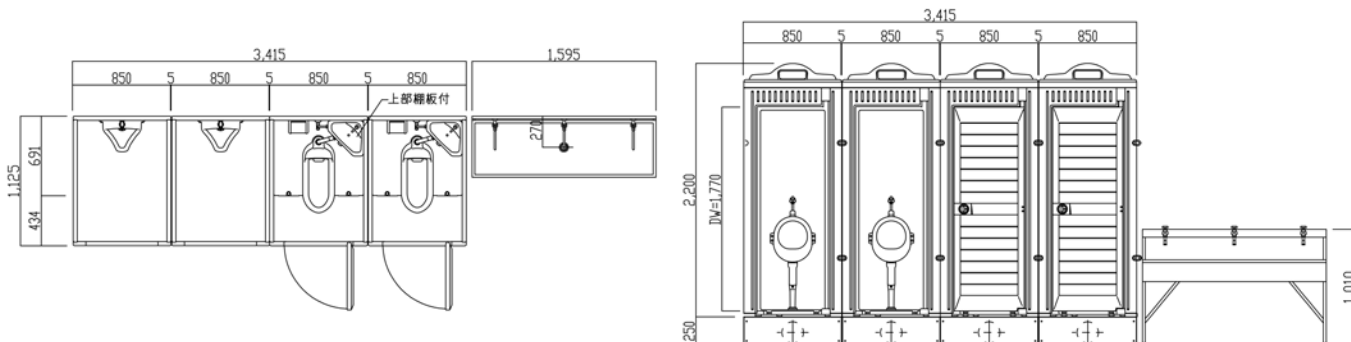

●シンク流し台

DATA 規格・寸法

●ユニシンク(ステンレス槽)

架台	角パイプ□-25×25 焼付け塗装
流し台	亜鉛銅板焼付塗装 t=0.8mm
シンク	ステンレス板SUS304 t=0.5 ハンダ付加工
水栓	高級自在水栓
給水管	塩ビ管VP-13
排水管	塩ビ管VU-35に塩ビ蛇腹ホース接続

●1槽タイプ

巾600×奥行585×高さ1,010mm

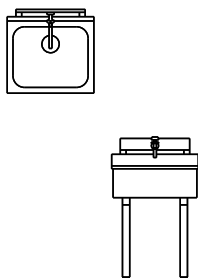

●2槽タイプ

巾1,200×奥行585×高さ1,010mm

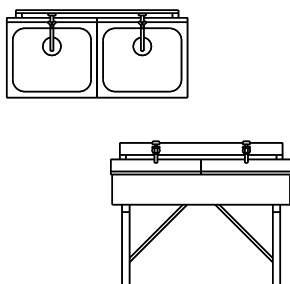

●3槽タイプ

巾1,800×奥行585×高さ1,010mm

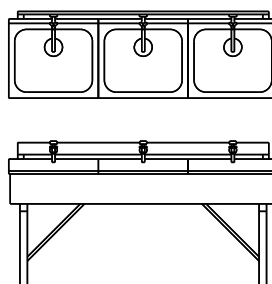

●全槽タイプ

巾1,595×奥行530×高さ1,010mm

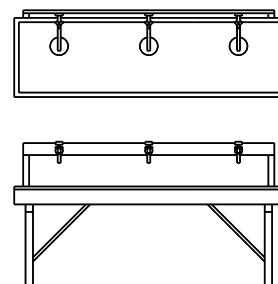

ウォッシュブルハウス

DATA 規格・寸法

本体骨組	軽量鉄骨構造
屋根パネル	超高分子ポリエチレン(採光型天井パネル)
側面パネル	超高分子ポリエチレン
間仕切パネル	超高分子ポリエチレン
床	耐水塩ビシート張り(耐水スノコ付)
窓	アルミサッシ(型板ガラス)
ドア	アルミサッシ枠付
電気	蛍光灯、ブレーカー付
大便器	陶器製 2個
小便器	陶器製 1個
手洗器	陶器製 1個

※壁パネルがピンク色の女性用トイレもあります。
(詳しい仕様はお問い合わせ下さい。)

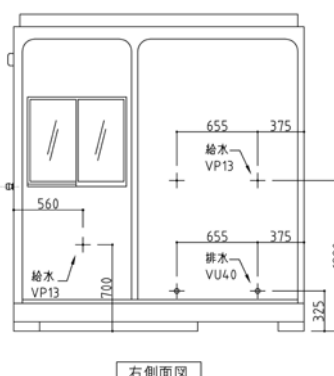
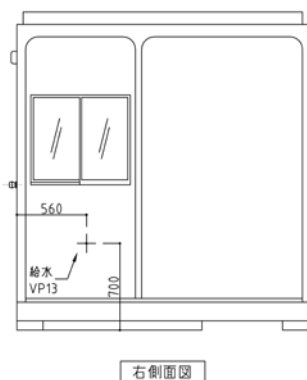
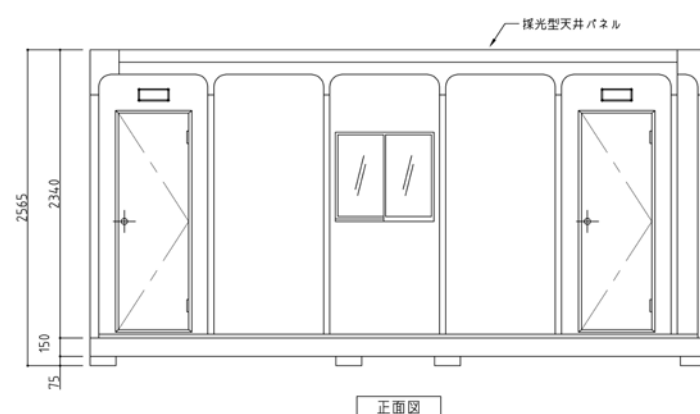
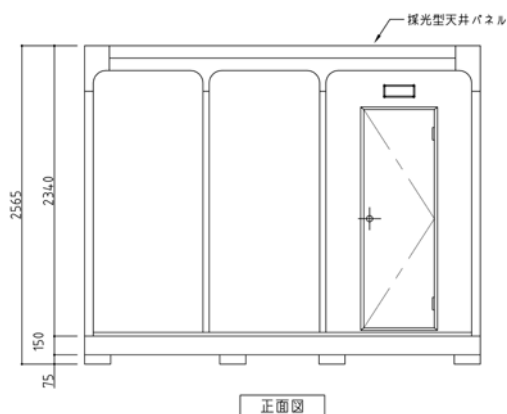
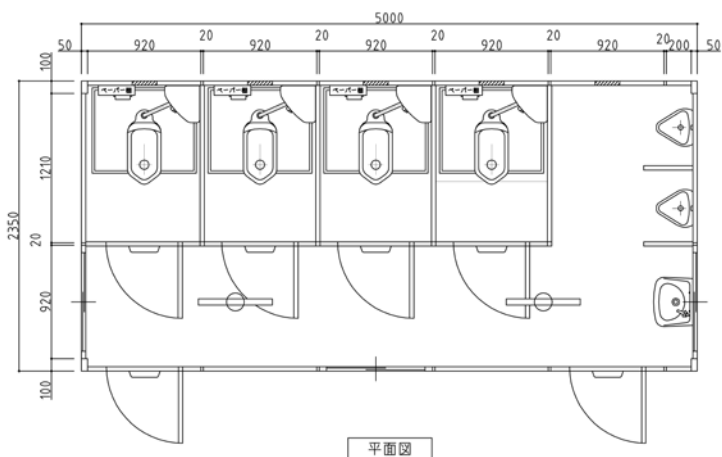
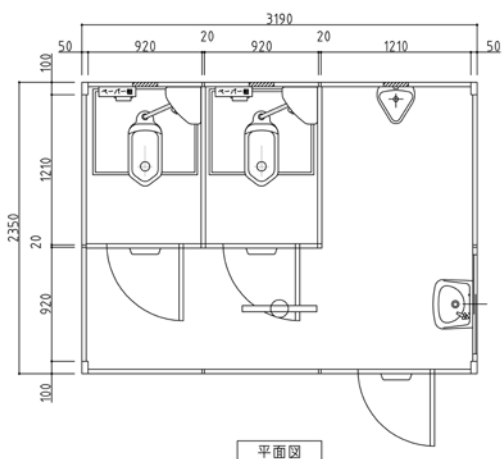

ガードマンボックス

DATA 規格・寸法

●ユニキャビン UC-1、UC-2

屋根	亜鉛メッキ鋼板曲げ加工、焼付け塗装 t=0.6mm
壁パネル	カラー鋼板曲げ加工 t=0.8mm
ドア	亜鉛メッキ鋼板曲げ加工、焼付け塗装 t=0.8mm
窓	アルミサッシ 透明ガラス 3ヶ所
床	型枠用合板、オイルステン塗 t=12mm
土台	亜鉛メッキ鋼板曲げ加工、焼付け塗装 t=1.2～2.3
付属品	内部カウンター、電灯ソケット(レセップ)
基礎	コンクリートブロック4点平置き(図面表記の基礎は見積別途)

●UC-1型 W1,120×D1,120×H2,150

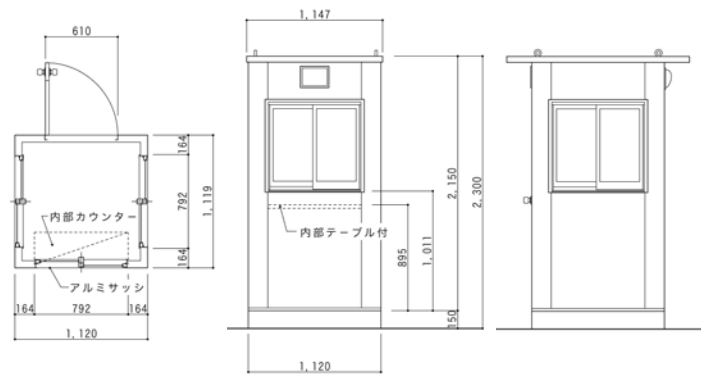

●UC-2型 W2,029×D1,575×H2,250

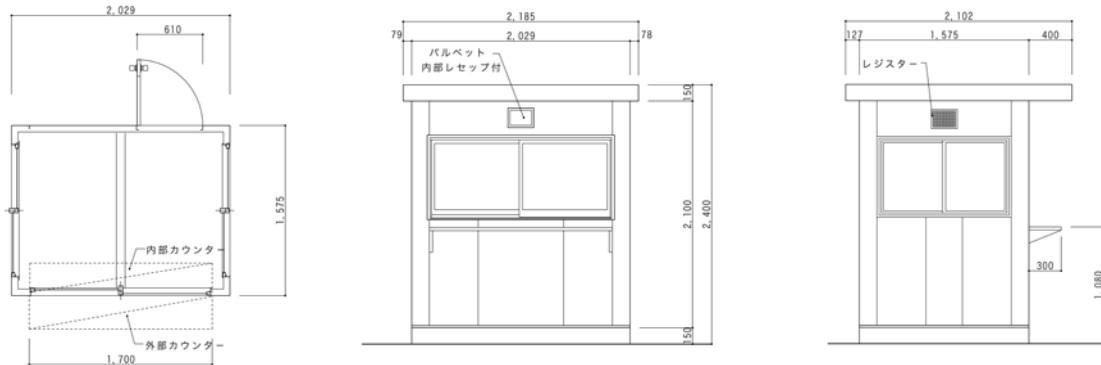

DATA 規格・寸法

●ガードマンハウス RG-1、RG-2

屋根	超高分子ポリエチレン製 透過性天井
壁パネル	超高分子ポリエチレン製
ドア	超高分子ポリエチレン製
窓	アルミサッシ 透明ガラス 3ヶ所
床	超高分子ポリエチレン製
土台	超高分子ポリエチレン製
付属品	内部カウンター、焼付鋼板
基礎	コンクリートブロック4点置き

●RG-1型

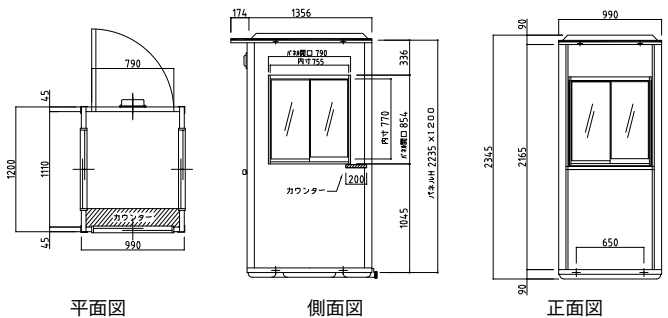

●RG-2型

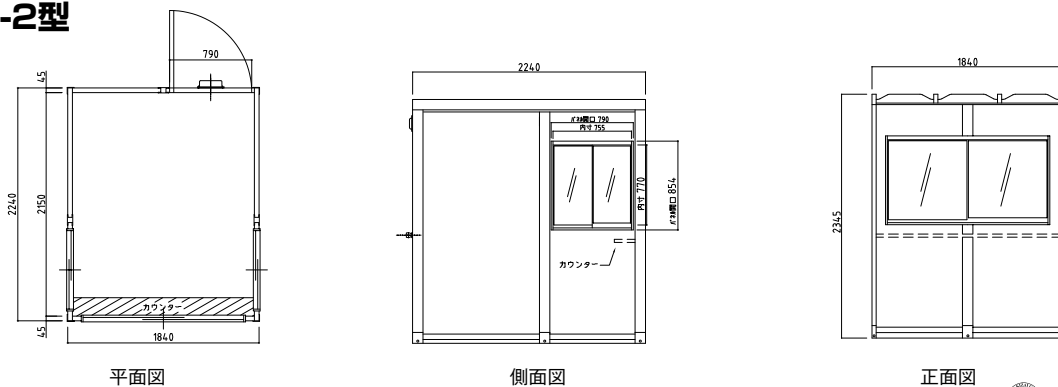

発電機

発電機の選定

発電機の選定

ここでは主に3相モーター（水中ポンプ・送風機等）を負荷として使用する場合の発電機の選定をご紹介します。

(1) 1台だけの始動 または複数台の同時始動の場合

下の表から負荷（kw）と始動方法で必要発電機容量（KVA）を合計します。

●表1

負荷(kw)		1.5kw	2.2kw	3.7kw	5.5kw	7.5kw	11kw	19kw	22kw	37kw	45kw	60kw	75kw
始動方法	直入(KVA)	5.1KVA	7.4KVA	12.4KVA	18.5KVA	25.2KVA	37.0KVA	63.9KVA	73.9KVA	125KVA	152KVA	202KVA	252KVA
	Y-△(KVA)	3.4KVA	5.0KVA	8.4KVA	12.4KVA	16.9KVA	24.8KVA	42.8KVA	49.6KVA	83.3KVA	102KVA	135KVA	169KVA

次に表2から合計を上回る発電機を選定します。

●表2

50Hz	10KVA	20KVA	37KVA	50KVA	75KVA	125KVA	195KVA	270KVA	340KVA	450KVA	550KVA	700KVA
60Hz	10KVA	25KVA	45KVA	60KVA	90KVA	150KVA	220KVA	300KVA	400KVA	500KVA	600KVA	800KVA

〔例1〕19kwの水中ポンプを直入で始動するのに必要な発電機容量は？

●表1より 63.9KVA それを上回るのは表2より 50Hzでは75KVA 60Hzでは90KVA

〔例2〕3.7kwのミキサーと37kwのY-△起動の水中ポンプを同時に始動するには？

●表1より ミキサー + 水中ポンプ
12.4 + 83.3 = 95.7KVA

●表2より 50Hzは125KVA 60Hzは150KVA を選定します。

〔例3〕50Hzで75KVAの発電機にて11kwの水中ポンプを1台始動させるが、あとどの位のポンプを同時に始動できるか？

●11kwのポンプを始動するには表1より37.0KVA必要になるので、75-37kw38KVAが残り負荷の最大起動容量であるから、表1より 11kw1台 もしくは 5.5kw2台 が起動可能。

(2) 複数台の負荷を順番に起動する。(順次始動)

分電盤等を用い、負荷を順番に始動する場合の考え方として、最後の1台を除いた各負荷が運転のために必要な発電機容量+最後の1台の起動容量が必要発電機容量ということになります。

運転のために必要な発電機容量

●表3

負荷	1.5kw	2.2kw	3.7kw	5.5kw	7.5kw	11kw	19kw	22kw	37kw	45kw	60kw	75kw
出力	2.2KVA	3.3KVA	5.5KVA	8.1KVA	11.1KVA	16.2KVA	27.9KVA	32.4KVA	54.4KVA	66.2KVA	88.3KVA	111KVA

上の表3より最後の1台を起動する前の各負荷の必要運転容量の合計と最後の1台の起動容量(表1より算出)の合計を上回る発電機を選定します。ただし、最後の1台を起動する前の単体最大負荷の起動容量を上回る必要があります。

〔例1〕 5.5kwの送風機を4台順番に始動する場合の必要発電容量は？

- 最後の1台の前の状態では表3より $8.1 \times 3 = 24.3\text{KVA}$
- 最後の1台を始動するためには表1より18.5KVAが必要 $24.3 + 18.5 = 42.8\text{KVA}$
- 表2より 50Hzは50KVA 60Hzは45KVA を選定します。

〔例2〕 水中ポンプ37kw (Y-△起動) を始動し、次に2.2kwの水中ポンプを2台同時に始動する。

- 37kwの水中ポンプ運転状態の発電機容量は表3より54.4KVA
- 2.2kwの水中ポンプ2台を同時始動させるためには表1より $7.4 \times 2\text{kw} = 14.8\text{KVA}$
 $54.4 + 14.8\text{kw} = 69.6\text{KVA}$ となりますが、37kwの水中ポンプを λ - Δ で始動する場合には、表1では83.3KVA必要となり69.6KVAでは足りません。この場合は83.3KVAを基準に表2より 50Hzでは125KVA 60Hzでは90KVA を選定します。

●アースの設置方法

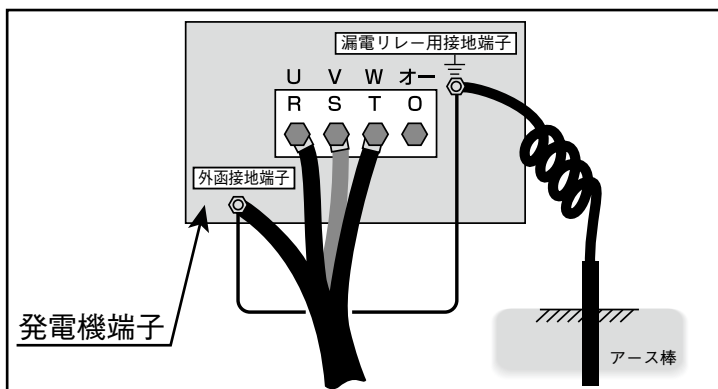

1. 発電機の外函接地端子と漏電リレー用接地端子は共用(両端子を接続する)で良い。
 ・アース棒は1ヶ所地中に打ち込む。
2. O端子は端子は単相電源を取る端子なのでアース線は接続しないこと。
 ※発電機電圧が
 ・200Vで使用の場合115V~121Vの電圧が得られる。
 ・400Vで使用の場合240Vの電圧が得られる。
 ・通常使用する電圧よりも高電圧なので取扱いには十分な注意が必要。

小型発電機

小型発電機 (2~3kVA)

2kVA汎用型



DATA 仕様

呼称	2kVA汎用型	
型式	EB23K1 JN	
メーカー	本田技研工業	
電圧(V)	100	
周波数(Hz)	50/60	
定格出力 交流(kVA)	2.3	
コンセント	15A 2個/20A 1個	
燃料/タンク容量(L)	無鉛ガソリン/9.2	
連続運転時間(h)	5.8	
寸法(mm)	全長	445
	全幅	402
	全高	496
乾燥質量(kg)	30	

2kVAガソリン



DATA 仕様

呼称	2kVAガソリン	
型式	EX22K1 JNK	
メーカー	本田技研工業	
電圧(V)	100	
周波数(Hz)	50/60	
定格出力 交流(kVA)	2.2	
コンセント	15A 2個/20A 1個	
燃料/タンク容量(L)	無鉛ガソリン/12.7	
連続運転時間(h)	8.4	
寸法(mm)	全長	658
	全幅	482
	全高	570
乾燥質量(kg)	52.6	

3kVAディーゼル



DATA 仕様

呼称	3kVAディーゼル	
型式	DA-3100SSEIV	
メーカー	デンヨー	
電圧(V)	100	
周波数(Hz)	50/60	
定格出力 交流(kVA)	3.1	
コンセント	15A 2個/30A 1個	
燃料/タンク容量(L)	軽油/15	
連続運転時間(h)	10.8	
寸法(mm)	全長	870
	全幅	585
	全高	857
乾燥質量(kg)	187	

中・大型発電機

中型発電機 (15~100kVA)

- アースは1本必要。
- 建設現場等で使用される10kW以上のエンジン発電機は、電気事業法の規制対象となります。TKの場合、西日本機材センターの設置検査が必要です。

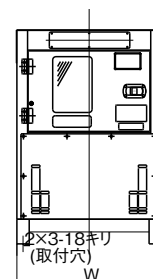
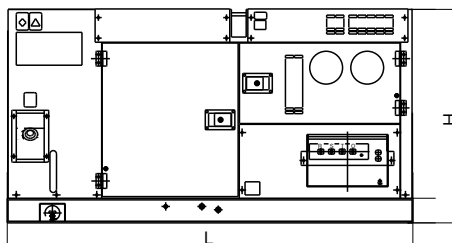

DATA 仕様

呼称			13/15kVA	20/25kVA	37/45kVA	50/60kVA	80/100kVA
型式			DGM150UMK	DCA-25LSK	DCA-45LSK	DCA-60LSI	DCA-100LSI
メーカー			やまびこ	デンヨー	デンヨー	デンヨー	デンヨー
出力 (三相/单相)	kVA	50Hz	12.5/7.2	20/12	37/21.4	50/28.9	80/46.2
		60Hz	15/8.7	25/15	45/26	60/34.6	100/57.7
	kW	50Hz	10	16	29.6	40	64
		60Hz	12	20	36	48	80
電流 (A) (200V/400V)	50Hz		36.1/-	57.7/28.9	107/53.4	144/72.2	231/115
	60Hz		39.4/-	65.6/32.8	118/59	157/78.7	262/131
燃料/タンク容量 (L)			軽油/60	軽油/70	軽油/100	軽油/140	軽油/225
寸法 (mm)	全長L		1,350	1,540	1,850	2,090	2,550
	全幅W		780	700	880	950	1,080
	全高H		1,140	950	1,250	1,280	1,500
乾燥質量 (kg)			750	700	1,100	1,310	2,020

大型発電機 (125~400kVA)

- 200V/400V切り換え式。
- アースは1本必要。
- 建設現場等で使用される10kW以上のエンジン発電機は、電気事業法の規制対象となります。TKの場合、西日本機材センターの設置検査が必要です。

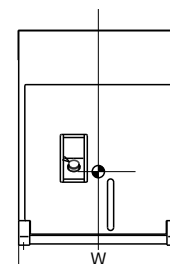
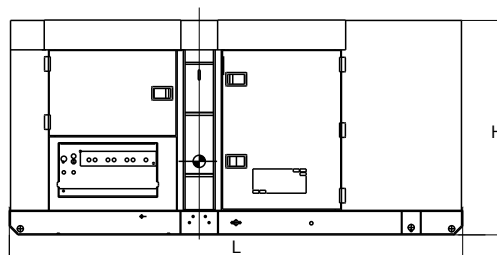

DATA 仕様

呼称			100/125kVA	125/150kVA	200/220kVA	270/300kVA	350/400kVA
型式			DCA-125LSI	DCA-150LSK	DCA-220LSI	DCA-300LSK	DCA-400LSK
メーカー			デンヨー	デンヨー	デンヨー	デンヨー	デンヨー
出力 (三相/单相)	kVA	50Hz	100/57.7	125/72.2	200/115.4	270/-	350/-
		60Hz	125/72.2	150/86.6	220/127	300/-	400/-
	kW	50Hz	80	100	160	216	280
		60Hz	100	120	176	240	320
電流 (A) (200V/400V)	50Hz		289/144	361/180	577/289	779/390	1010/505
	60Hz		328/164	394/197	577/289	787/394	1050/525
燃料/タンク容量 (L)			軽油/250	軽油/250	軽油/380	軽油/490	軽油/490
寸法 (mm)	全長L		2,650	3,250	3,600	4,000	5,910
	全幅W		1,080	1,080	1,350	1,470	2,465
	全高H		1,500	1,550	1,650	1,800	2,715
乾燥質量 (kg)			2,190	2,660	3,850	5,200	7,300

発電機兼溶接機

発電機兼溶接機

- 発電機、または溶接機として使えます。
- 発電機として使用すると定格出力が10KVAとなります。

ディーゼル防音型

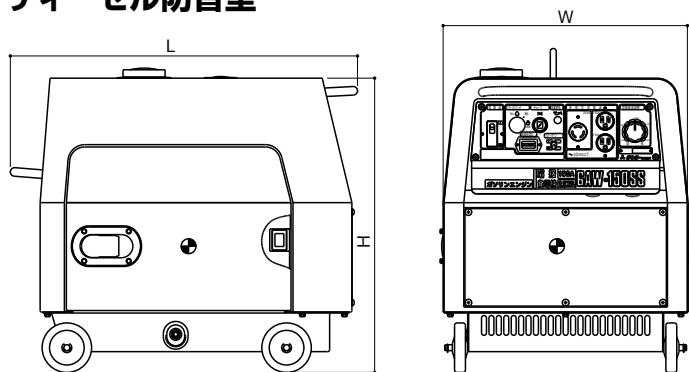

■BLW-280SSは50/60Hz専用機になります。

DATA 仕様

電 流 範 囲	30~300A	
メーカ-	デンヨー	
型 式	TLW-300SSK	
使 用 率	50%	
溶 接 棒	2.0~6.0mm	
燃 料	軽油	
燃料消費量	2.2/2.6ℓ/hr	
タンク容量	36ℓ	
寸 法	全長 L	1,380mm
	全幅 W	740mm
	全高 H	720mm
乾 燥 質 量	380kg	

特教 (溶接機としての使用時のみ)

発電機兼溶接機2人用

ディーゼル防音型

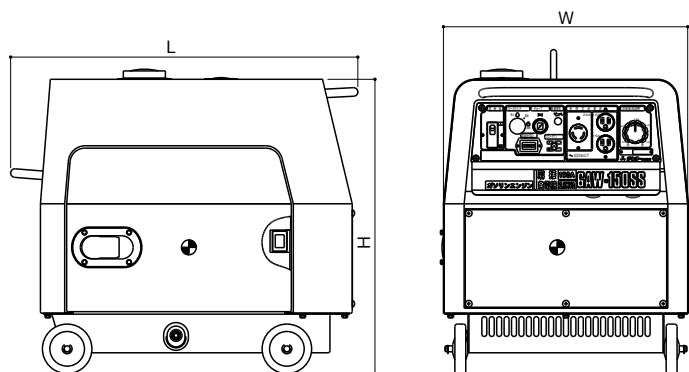

DATA 仕様

電流範囲 (A)	1人用	60~300	60~380
	2人用	30~150	30~190
メーカ-		デンヨー	デンヨー
型 式		TLW-300SSWK	TLW-380SSWK
使 用 率		50%	60%
溶接棒	1人用	2.6~6.0mm	2.6~8.0mm
	2人用	2.0~3.2mm	2.0~4.0mm
燃 料		軽油	軽油
燃料消費量		2.2/2.6ℓ/hr	3.6/4.2ℓ/hr
タンク容量		36ℓ	40ℓ
寸 法	全長 L	1,380mm	1,600mm
	全幅 W	740mm	780mm
	全高 H	720mm	720mm
乾 燥 質 量		380kg	465kg

特教 (溶接機としての使用時のみ) **特教** (溶接機としての使用時のみ)

水中ポンプ

水中ポンプ

100V水中ポンプ(横吸い)



●建築・土木現場等における揚排水処理に使用されます。

DATA 仕様

呼称	0.4kW	0.45kW	0.48kW	0.48kWオート
型式	VF3-400	50EZ5.45S	LB-480	LB-480A
メーカー	アイム	荏原製作所	ツルミ	ツルミ
口径(インチ)	2	2	2	2
電圧(V)	100	100	100	100
全揚程(m)	8	8	8	8
吐出量(m ³ /min)	0.1	0.12	0.12	0.12
寸法(mm)	全長	194	187	187
	全幅	194	233	233
	全高	380	286	286
質量(kg)	11	8.5	10.4	11

スweepポンプ(底吸い)



- 受水槽ポンプビットの清掃排水、一般建設現場の床水排水、地下道・地下ビットなど溜水排水、各機ビット残水排水等に使用されます。
- 特殊な吸込み口を持つ独自の底板構造により床板上のわずかの水(残水能力1mm)まで吸い揚げます。

DATA 仕様

呼称	0.4kW	0.4kWオート	0.45kW	0.45kWオート
型式	50EQS6.4S	UEXK-40	50EZQ5.45S	50EZQA5.45S
メーカー	荏原製作所	桜川	荏原製作所	荏原製作所
口径(インチ)	2	2	2	2
電圧(V)	100	100	100	100
全揚程(m)	11	10	11	11
吐出量(m ³ /min)	0.1	0.06	0.1	0.1
寸法(mm)	全長	190	189	189
	全幅	227	225	225
	全高	366	258	258
質量(kg)	12	11	8.8	8.8

残水処理ポンプ



- 建築フロアの残水処理、プール・タンクの底水排水、簡易ウエルポイント用、湧き水・溜まり水等の排水に使用できます。
- 1~3mmの水位でも始動しますので、薄い膜状の水でも大丈夫です。
- 水中モーター使用の為、雨の中での作業や、水没しても漏電・感電の心配がありません。

DATA 仕様

呼称	残水処理ポンプ	残水処理ポンプ オート
型式	LSP1.4S	LSPE1.4S
メーカー	ツルミ	ツルミ
口径(インチ)	1	1
電圧(V)	100	100
全揚程(m)	8	8
吐出量(m ³ /min)	0.06	0.06
寸法(mm)	全長	300
	全幅	265
	全高	307
質量(kg)	16.5	16.5

水中ポンプ200V サンドポンプ

200V水中ポンプ (横吸い)



DATA 仕様

呼称	1.5kW	1.5kW	3.7kW	5.5kW
型式	KTV2-15	V-82	KTV2-37	KTV3-55
メーカー	ツルミ	アイム	ツルミ	ツルミ
口径(インチ)	2・3	3	3・4	3・4
電圧(V)	三相200	三相200	三相200	三相200
全揚程(m)	15	10	18	22
吐出量(m ³ /min)	0.2	0.35	0.5	0.6
寸法(mm)	全長	240	309	285
	全幅	240	183	285
	全高	380	485	510
質量(kg)	11	27	36	46.5

水中ポンプ高揚程



DATA 仕様

呼称	1.5kW高揚程	3.7kW高揚程	3.7kW高揚程	5.5kW高揚程
型式	V-52	KH-85	KTV2-37H	80EUC65.5
メーカー	アイム	アイム	ツルミ	荏原製作所
口径(インチ)	2	3	2	3
電圧(V)	三相200	三相200	三相200	三相200
全揚程(m)	15	20	30	28
吐出量(m ³ /min)	0.2	0.5	0.2	0.5
寸法(mm)	全長	275	320	285
	全幅	183	305	285
	全高	485	614	510
質量(kg)	27	53	36	49

サンドポンプ



DATA 仕様

呼称	0.4kWサンド	2kWサンド	3.7kWサンド	5.5kWサンド
型式	HS2.4S	KTV2-50	KH-85K	100EHS65.5
メーカー	ツルミ	ツルミ	アイム	荏原製作所
口径(インチ)	2	2	3	4
電圧(V)	100	三相200	三相200	三相200
全揚程(m)	8	12	12	10
吐出量(m ³ /min)	0.1	0.25	0.8	1.3
寸法(mm)	全長	184	250	320
	全幅	241	250	305
	全高	328	453	714
質量(kg)	11.3	24.5	53	120

照明機

ディスクバルーン300W アイランプ

ディスクバルーン300W

- 夜間工事や緊急災害時の照明にオススメです。
- 広い照射角と首振り灯部で調光式照射方向、明るさ調整可能
- 三脚は別途となります。

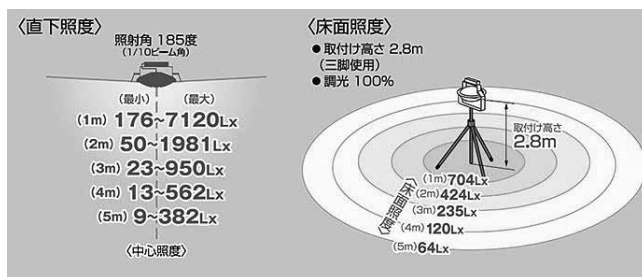

DATA 仕様

型 式	L-300W-AB-50K
メーカー	日動工業
電圧(V)	100
消費電力(W)	344
全光束(lm)	28,500
寸法(mm)	386×368×331
質量(kg)	8.1

アイランプ

- 雨・風に強い防水、省エネタイプ。
- 水銀灯・信号機・サンライト・ジャンボライト・電子式回転灯・電子表示器・電交板・信号変換器もあります。

⚠ ・固定はしっかり。



DATA 仕様

出力(W×灯)	300
ラ ン プ	レフランプ
全 光 束	3,650lm
電 源	100V
使用条件	野外使用可
標準コード	5m
最 大 高	400mm
質 量	2.8kg

LEDボールライト

消費電力 **120W** 全光束 **12000** ルーメン 色温度 **5000K** 昼白色

樹脂カバーバルーンタイプのLEDボールライトファンレス構造で故障が少なくムラのない柔らかな光で360度を照らします。



三脚スタンドと合わせて高所照明に

ハイライトスタンド

型式 / CBX-3N

仕様 / 縮長寸法 1,280mm

伸長寸法 1,980mm

収納寸法 1,400mm

- 2段式で1,280mmから最高1,930mmまで自由に高さ調節が可能
- 軽量で丈夫なスチールパイプ製



確実な固定が可能な締め付けボルト



2段まで段積み可能

収納・保管スペースが2倍に利用できます。

特長

- 大光量120WLED採用
- LED寿命は約40,000時間
- LEDなのでスイッチONで瞬時に100%点灯
- 影ができにくい全周囲均一照射。照射面にムラができません
- 照明カバーは転倒などの衝撃にも強く、耐薬品性なので溶剤で拭き取り清掃ができます
- 故障の心配が少ないファンレス構造
- 紫外線放射が少ないので、虫を寄せ付けません
- コンセント付なので連結点灯が可能（8灯まで）
- 一次側ケーブルラック兼用スタンド



照明 ON/OFFスイッチ付



連結使用や補助電源として使用できる防雨型コンセント

仕様

型式	電線仕様		コンセント仕様		照明装置	定格 (電圧・消費電力 周波数)	質量(kg)
	長さ(m)	種別・太さ(mm ²)・心数(C)	定格	形状×個数			
LLA-120K	5	VCT 1.25 × 3	2P・12A・1 25V 接地付	Ⓢ × 1	120W 白色LED	100V 120W 50/60Hz兼用	7.9

LED充電式ボールライト

35W LED
Hi時(100%) 全光束 4400ルーメン
Low時(50%) 全光束 2200ルーメン
色温度 5000K 昼白色

2段階明るさ切り替え可能。充電式だから夜間作業でも発電機による騒音もなく、どこでも使えます。



■寸法図

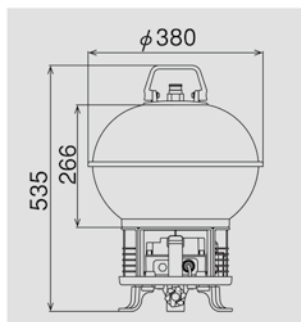

2段まで段積み可能
収納・保管スペースが
2倍に利用できます。

三脚スタンドと
合わせて高所照明に
ハイライトスタンド
型式/CBX-3N

点灯時間	Hi時(100%)	連続約7時間
	Low時(50%)	連続約14時間
充電時間	約3.5時間	

特長

- 安心の屋外防じん・防雨型
- 電池パック式なので、電池パックだけ取り外して充電できます
- 大光量35W LED採用
(バラストレス水銀ランプ250W相当の明るさ)
- バッテリー残量計付き
- 狭い場所にも持って入りやすいコンパクトタイプ
- LEDなのでスイッチONで瞬時に100%点灯
- 照射ムラや影ができにくい360度均一照射
- 照明カバーは転倒などの衝撃にも強く、耐薬品性なので溶剤で拭き取り清掃ができます
- 紫外線放射が少ないので、虫をほとんど寄せ付けません



残量表示が分かりやすい
バッテリー残量付き



バッテリーはスライド
取り出し式

仕様

型式	電池仕様	光源	点灯時間 (h)	充電時間 (h)	摘要	三脚 取付部寸法	質量 (kg)
LLA-35B	定格48.1V 5,200mAh リチウムイオン電池	35W 高輝度LED	Hi時/連続約7 Low時/連続約14	約3.5	明るさ2段階 切り替え式 専用充電器付	φ27	7.1

パノラマスタンドLED型



PS05B

DATA 仕様

型 式	PS05B
光 源	LED
設 計 寿 命	40,000h
電 圧	AC100V
消 費 電 力	100W
消 費 電 流	1.2A
連 結 台 数	10台
周 波 数	50/60Hz
電 源 コード	10m(ボッキングプラグ)
寸 法	(H)1110×(W)355×(D)355mm
質 量	14kg

便利な使い方

👉 10台まで連結OK!

パノラマスタンドを最大で10台まで連結して使用することができます。

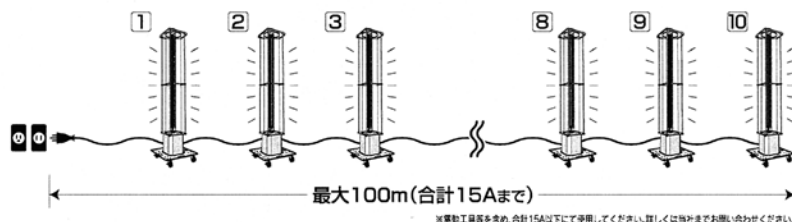

👉 電動工具が使える!

Wコンセントがついていますので、電動工具等を接続して使用することができます。

※本体と合計で15A以下にてご使用ください。

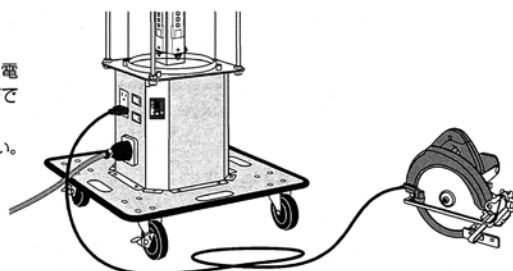

⚠️ 注意

- ① 電源コードをコンセントに接続したまま引っ張らないでください。スタンドが転倒して故障の原因になります。
- ② 水洗いは、ショートの原因となりますのでしないようにお願いします。
- ③ クレーンでの吊り上げ、吊り下げは器体を痛めますのでしないようにお願いします。
- ④ 斜面または強風のあたる場所での使用には、転倒しないように十分な対策を講じてください。
- ⑤ ランプエンドが黒化したりチラツキが生じた場合は、電源を切ってランプを取り替えてください。
- ⑥ 使用ならびに保管場所は室内で-10° ~50°C、相対湿度95%以内で結露しないところでお願いします。また、急激な温度変化、腐食性ガスのある環境での使用ならびに保管は控えてください。
- ⑦ 雨水などのかかるところでの使用は避けてください。
- ⑧ 電装ボックスは開けないでください。万一、点検する場合は電源を切ってからお願いします。

LED照明器具

24W LED 全光束 3200 ルーメン 色温度 5000K 昼白色

●24WレンカライトS LSX-5NH

特徴

- コンセント付なので連結点灯が可能
- 省エネ白色直管形24WLEDランプ採用
- LED寿命は約40,000時間
- 雨中でも安心の屋外用防雨型
- アース不要の二重絶縁構造
- 吊り下げ用フック付で横吊り及び角度調整が可能



■用途

道路・屋外夜間工事、防災、仮設、
地下道、仮設トンネル、通路灯など



可能連結点灯数

5mタイプ
最大15灯まで



●15Wケイライトプラス



特徴

- 15Wハイパワー LED
- 継ぎ足し充電可能のリチウムイオン電池使用
- 雨中でも安心の屋外周防雨型
- 耐衝撃プロテクター付
- 専用ACアダプター付属
(充電電車/AC100V 50/60Hz)
- AC100V電源での使用も可能
- 照明ON/OFFスイッチ付
- 眩しさを抑える防眩シート付属
- 持ち運びに便利なソフトキャリクケース付



バイス付アーム使用時



DATA 仕様

型式	全光束 (LM)	点灯時間	充電時間	仕様	質量 (kg)
LWK-15M	960	連続8時間	約8.5時間	マグネット・バイス	2.65
LWK-SS-M	1900	連続9時間	約5時間	マグネット	3.4

LEDテープライト (両面)

作業灯としてしっかり使える明るさです!

LEDテープライト 両面発光タイプ



点灯

全光束 (1mあたり)

1400 ルーメン (両面合計)

発光面の方向を気にしなくてもいい

両面発光タイプ

ここがスゴイ! 最大**50m**まで連結可能!



消灯

両側を照射!

発光面の方向を
気にしなくてもOK



トンネル工事の仮設灯、誘導灯、エレベーター工事など連結点灯して長い距離を照明できます。

連結方法

※テープライト同士の連結も同じ手順です。

- ①切欠部の形状に合わせてはめ込みます。
- ②ジョイントナットを右方向に回して、しっかりと締め付けてください。

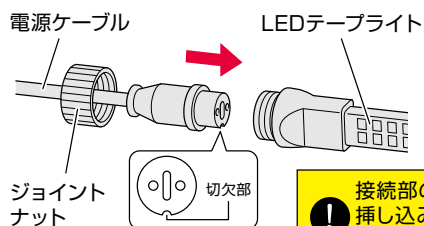

ジョイント
ナット

切欠部

接続部の
挿し込み方向に
注意してください。

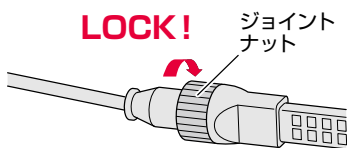

ジョイント
ナット

連結を外す場合はジョ
イントナットを最後まで
回して抜いてください。
途中で強引に抜くと破
損の原因になります。

DATA 仕様

型 式	発光面長 (m)	全光束 (Lm)	定 格	消費電力 (w)	質 量 (kg)
LTP-10S	10	1400/m	AC100V 50/60Hz	110 (11w/m)	2.0 (テープライトのみ)

環境機械

シューズクリーナー 高圧洗浄機

シューズクリーナー



DATA 仕様

型式	SADR08P-62A	WMS92N	
メーカー	北越工業	やまびこ	
吐出空気量 (L/min)	80	97/117	
使用最高圧力 (MPa)	0.7	0.6	
空気槽容量 (L)	39	20	
電圧 (V)	100	100	
ノズル数	エア用1本 水・エア兼用1本	エア専用2本 水専用1本	
寸法 (mm)	全長	720	380
	全幅	630	660
	全高	750	790
質量 (kg)	94	64	

高圧洗浄機



DATA 仕様

型式	WMT052	
メーカー	やまびこ	
モーター電圧/出力 (V/kW)	三相200/3.7	
吐出圧力 (MPa)	5.9	
吐出水量 (L/min)	31	
タンク容量 (L)	75	
電源コード (m)	5	
寸法 (mm)	全長	1,275
	全幅	580
	全高	932
質量 (kg)	121.5	

※付属としてノズルガン×1台、ウォーターホース20m×1本
ついています。

送風機

SFファン

SFファン

- 小型・軽量。
- 高効率・低消費電力。
- 圧力の変化に対して風量の変動が少ない。
- 低騒音・低振動。

●風速分布図

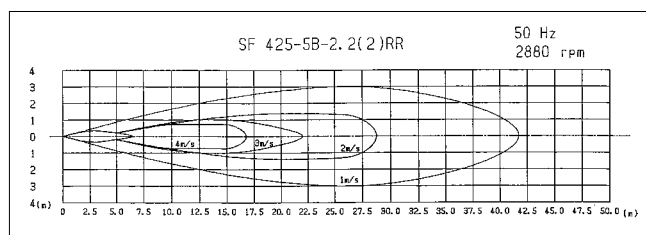

DATA 品名・規格

型 式	風量・風圧(最大)	モーター	質 量	騒 音
SF-425-5B-2.2(2)RR	140m ³ /min×70mmAq	2.2kw,200/220V,50/60Hz	180kg	70dB
SF-500-10B-3.7(2)RR	200m ³ /min×80mmAq	3.7kw,200/220V,50/60Hz	255kg	73dB
SF-500-10B-5.5(2)RR	300m ³ /min×50mmAq	5.5kw,200/220V,50/60Hz	275kg	74dB

●外形寸法図(SF-500型)

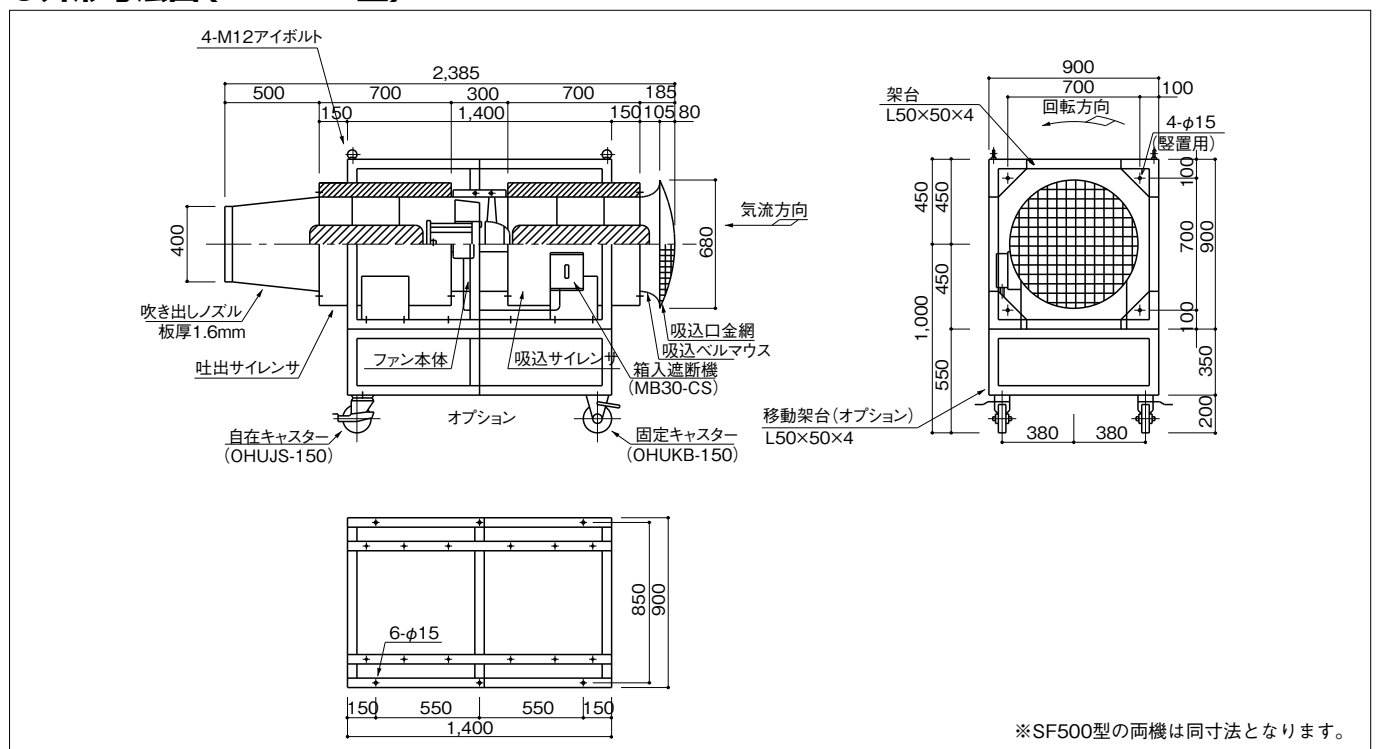

SFファンミニ

- 小型・軽量。質量35kgでキャスター付き
- 電源100V
- 低振動・低騒音。68dBで消費電力200W
- ダクト（風管）なしで40m先まで送風可能（風量：38m³/min）



●外形寸法図

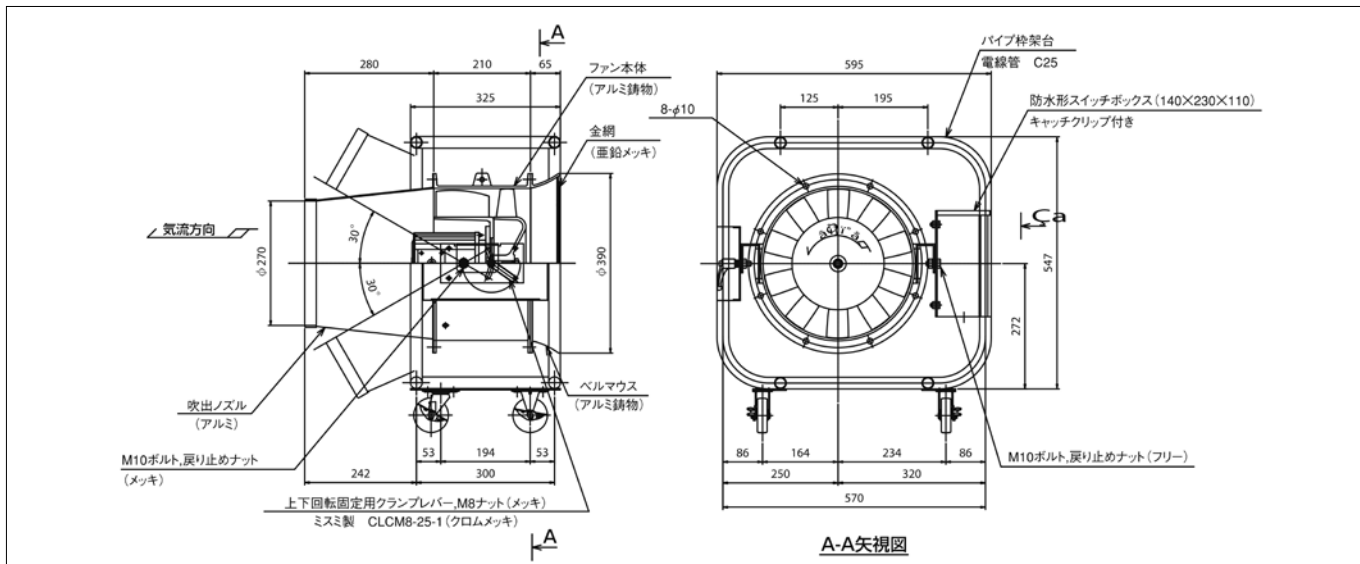

●風速分布図

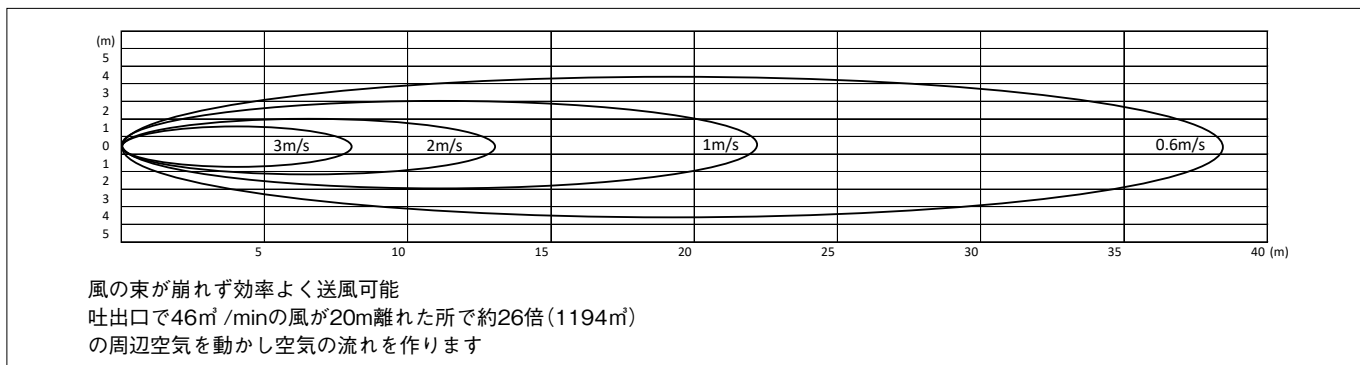

集塵機

集塵機

集塵機100V



- 単相100Vで画期的と言える集塵パワーを発揮します。
- 延長ダクト(2.5m)もレンタルしております。

DATA 仕様

型式	JS3-10	
メーカー	鶴見製作所	
周波数(Hz)	50/60	
風量(m ³ /min)	9/10.2	
電圧(V)	100	
消費電力(W)	600/990	
吸込口径(mm)	Φ125	
寸法(mm)	全長	640
	全幅	640
	全高	950
質量(kg)	52	

集塵機200V



- 運転は手元スイッチで簡単操作、何方にも運転可能です。

DATA 仕様

型式	EJD5HE	
メーカー	荏原製作所	
周波数(Hz)	50/60	
風量(m ³ /min)	60/70	
電圧(V)	三相200	
消費電力(W)	Φ250	
吸込口径(mm)	1,280	
寸法(mm)	全長	720
	全幅	1,040
	全高	173
質量(kg)	52	

ポータブル集塵機

ポータブル集塵機 超小型携帯集塵機

- 小型・軽量。
- 低騒音。

重量	16kg
電源	100V
動力	60W
風量	10m ³
騒音	65dB



外気への排気出来る場合



ビニールダクト仕様
(排気処理)

外気への排気が出来ない場合

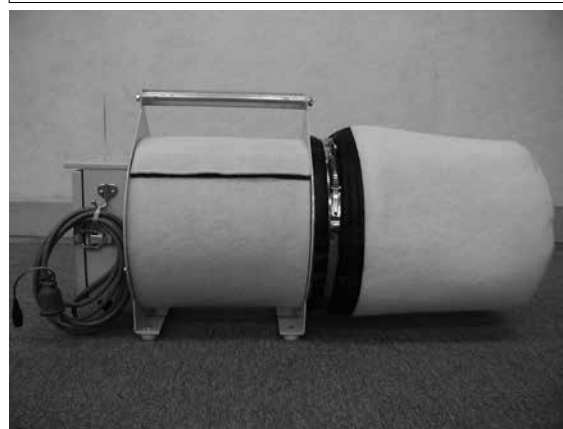

袋状フィルター仕様
(循環処理)



注意

浮遊粉塵の除去を目的とした集塵機ですので局所集塵（掃除機）用途には適してありません。

プチ集塵機

特徴

- 1、小型軽量でキャスター付。
重量51kg 電源は100V。
- 2、インバータ制御により風量が3段階に切り替え可能！
風量：60・48・40m³/min。
- 3、集塵時の音が静かです！
作動音 約71db。

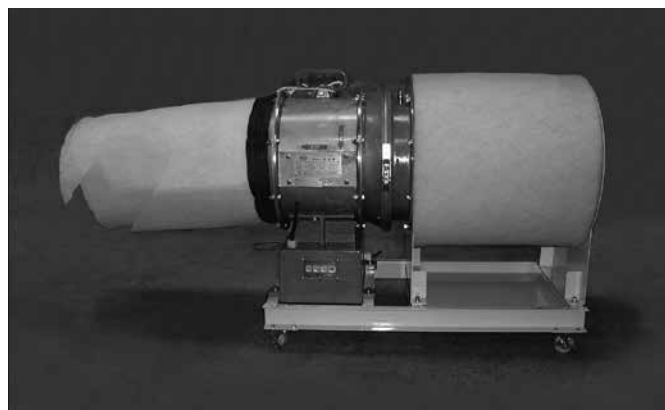
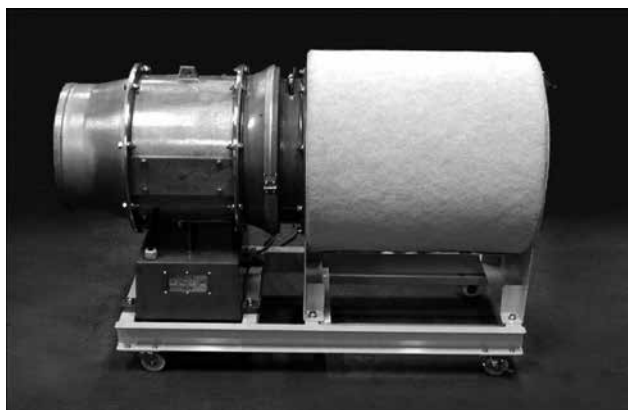

型 式	動 力	濾過面積	重 量	騒音
SF325-8F-0.4(4)FIV	0.4kw 100V 50/60Hz	0.6m ²	51kg	71dB

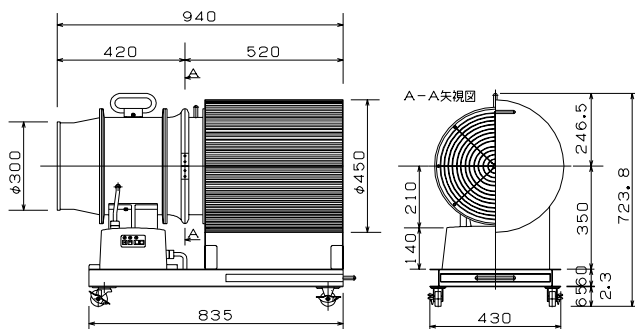

風量調節			
押釦	運転Hz	風量	圧力
L	50Hz	40m ³ /min	80 Pa
M	60Hz	48m ³ /min	120 Pa
H	75Hz	60m ³ /min	180 Pa

SGデオドライザー

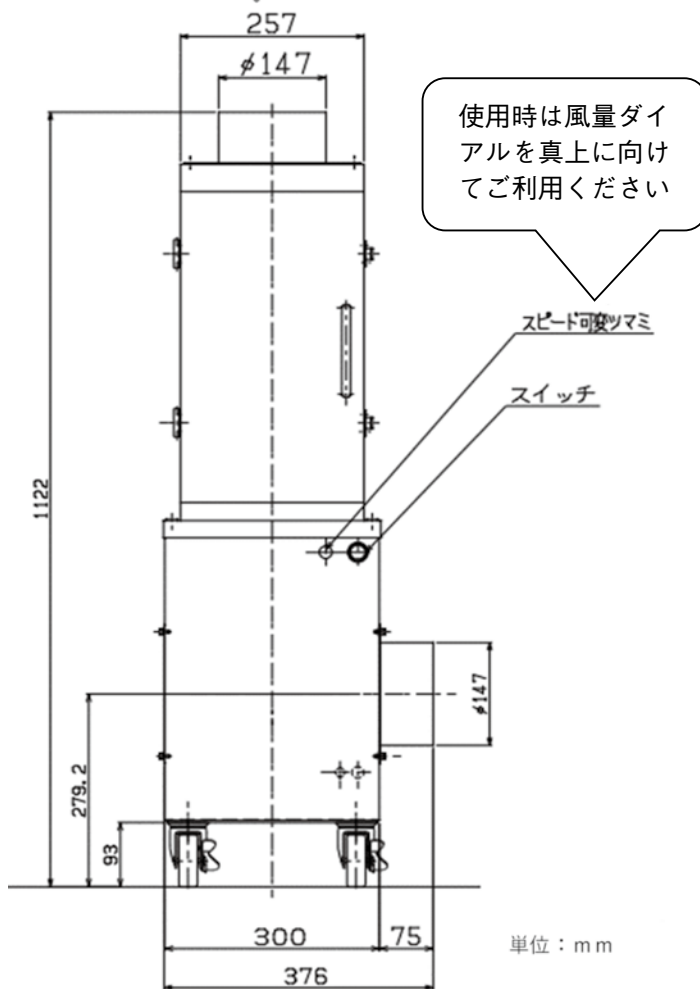

単位：mm



DATA 仕様

呼称	SG減臭装置MA-02型
型式	SGデオドライザー(トルエン臭気減少装置)
本体重量	25.3kg
出力	100V 74W (可倒Eのポッキンプラグ仕様)
処理風量	6m ³ /min(推奨風量) (2.8~12 ³ /min調整可)
最大減臭効果	99.9%

※現場での使用条件、環境によって効果が変動します。
 ※給気側、排気側へのφ150フレキダクト接続可能。(オプション)

特徴

- 特殊な「含水珪酸マグネシウムフィルター」による化学吸着によって、瞬時に最大99%のトルエン臭気を減臭
- 軽量コンパクトな100V設計。キャスター付きで移動も容易
- 風量調整が2.8～12m³/分で可能(推奨風量6m³/分)
- 静音設計で居ながら工事でも使用可

注意 トルエン臭気減少を目的とした装置です。他の臭気を減少させる装置ではありません。

ホイスト

ホイスト

●ベビーホイスト

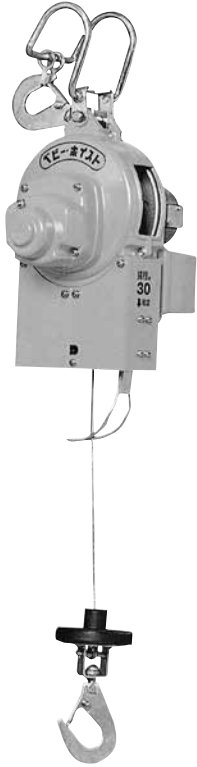

DATA仕様

型式	揚程 (m)	定格荷重 (kg)	高速巻上速度 (m/min)	低速巻上速度 (m/min)	モータ出力 (W)	ワイヤーロープ (m)	つり金具	操作方式	質量 (kg)
BH-820	20	230	12	3.7	580	φ5×21	ラッチロックフック	有線・無線	17
BH-930	30	200	21	6	800	φ5×31	ラッチロックフック	有線・無線	19
BH-950	50	100	26	9	800	φ4×51	ラッチロックフック	有線・無線	19
DB-N820	10	460	6	1.9	580	φ6×22	ラッチロックフック	有線・無線	20

BH-800 / 900シリーズ

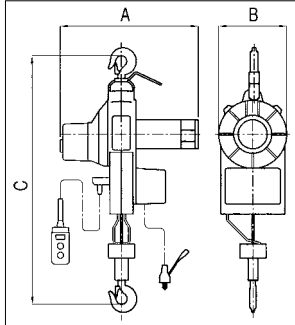

■寸法表(mm)

型式 / 寸法	A	B	C
BH-820	420	220	805
BH-930	450		
BH-950			

●マイティアーム・スライドアーム250A / 280S

単管パイプに取り付けて荷物の取り込みに

DATA品名・規格・寸法

型式	定格荷重 (kg)	旋回半径 (mm)	施曲角度	適合パイプ径	適用ホイスト	自重 (kg)
250A	250	700	240°	φ42.7、φ48.6	BH-N300、BH-400、BH-700、BH-800、BH-900シリーズ、SBHシリーズ	8.5
280S	250	895	180°			14

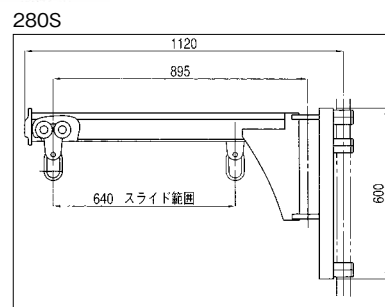
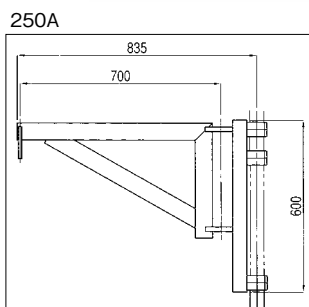
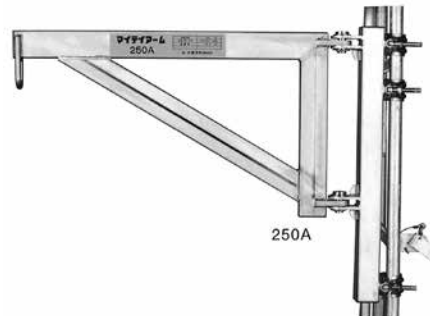

フォークリフト

フォークリフト ハンドパレット

フォークリフト

●建築現場に最適のノーバンク、ホワイトタイヤ装備。



DATA 仕様

呼称		0.9t	0.9t	1.5t	1.5t	2.0t	2.0t	3.0t
型式		7FB10	8FD10	8FD15	8FD15	8FD20	8FD20	8FD25
メーカー		トヨタ	トヨタ	トヨタ	トヨタ	トヨタ	トヨタ	トヨタ
定格荷重(kg)		900	900	1,500	1,500	2,000	2,000	2,500
最大揚程(mm)		3,000	3,000	3,000	3,000	3,000	3,000	3,000
マスト傾斜角(度)	前	7	7	6	6	6	6	6
	後	11	10	11	11	11	11	11
走行速度(km/h)		14.5	17.5	19	19	19	19	19
フォーク長さ(mm)		770	770	920	920	920	920	1070
動力伝達装置		—	トルコン	—	トルコン	—	トルコン	—
燃料/タンク容量(L)		バッテリー	軽油/45	バッテリー	軽油/45	バッテリー	軽油/60	バッテリー
寸法(mm)	全長L	2,845	3,015	3,000	3,210	3,160	3,480	3,705
	全幅W	1,060	1,045	1,115	1,070	1,170	1,150	1,150
	全高H	2,025	2,080	1,980	2,080	2,025	2,110	2,110
	全高H'	3,920	3,920	3,920	3,920	3,920	3,920	3,920
質量(kg)		2,640	2,200	2,740	2,560	3,320	3,410	3,720
資格(フォークリフト)		特別教育			技能講習			

ハンドパレット



DATA 仕様

呼称	1,500kg	2,500kg	1,500kg横移動
フォーク幅(mm)	520	685	685
フォーク長(mm)	1,070	1,220	1,070
最低フォーク高(mm)	80	80	80
最高フォーク高(mm)	200	200	205
質量(kg)	65	74	88

アップロー

**プラスはマストチルト機構を装備
荷役部が傾けられるため移動もスムーズ**



0.29~6mの揚高が可能



フォークの昇降操作ができる
無線リモコン付き

**コンパクト設計&バッテリー駆動・
自走式だから狭い現場でも大活躍**

0.29~4.2mの揚高が可能



重い資材も楽々リフトアップ

**資材の種類・量によって
フォーク間隔が調整できるため
安全性も抜群**

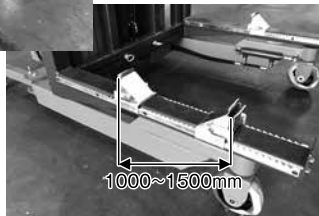

1000~1500mm



スイッチ一つで
進行方向の切替が可能



車輪が90°回転し、
横移動がスムーズに

説明

配管用パイプやダクトなど天井取付材の揚重作業を、安全かつ効率的に行える自走式リフター「アップロー」&「アップロープラス」。コンパクト設計ながら最大荷重500kg、最大揚高4.2m（プラスは最大荷重350kg、最大揚高6m）というハイスペックを実現。これまでフォークリフトや高所作業車を併用したり、足場を組んだりと煩雑だった揚重作業の課題が、この1台ですべて解決します！

DATA 仕様

	アップロー	アップロープラス
標準揚高	290mm~4205mm	290~6000mm
最大荷重	500kg	350kg
本体重量	580kg	850kg
全長	1600mm	1940mm(チルト時2574mm)
全高	1945mm	2675mm(チルト時1890mm)
全幅	1000mm	1027mm
フォーク長さ	850mm	←
フォーク間隔	1000mm~1500mm	←
前輪径	Φ150mm	←
後輪径	Φ130mm	←
バッテリー	24V×70Ah	24V×150Ah
充電電源	AC100V 50/60Hz	AC100V 50/60Hz
資格	フォークリフト特別教育	

【アップロー外形寸法図】

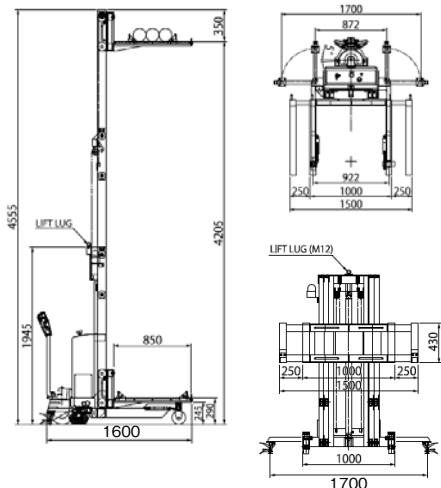

【アップロープラス外形寸法図】

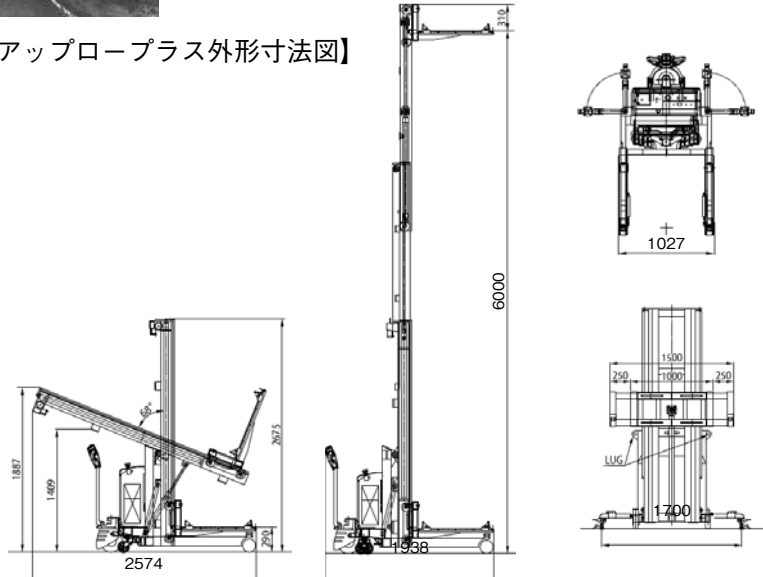

高周波バイブレータ

インバータ・高周波発電機

インバータ100V、200V



- 土木建築工事等の現場コンクリート打設工事や、コンクリート二次製品の製造に使用されます。
- 周波数を調節することで振動を自由に変えることができます。また、異常発生時にはアラームデジタル表示により、故障内容が判別できます。
- コンバータ同様48Vの低電圧で160~240Hzの高周波に変換する周波数変換機です。
- 小型・軽量で取り扱いが容易です。

DATA 仕様

呼称	100V	100V	200V	
型式	HC116B	FU-162	HC230B	
メーカー	エクセン	三笠	エクセン	
寸法 (mm)	全長	366	324	428
	全幅	251	240	324
	全高	252	248	277
入力側	電圧 (V)	100	100/単相200	200
	周波数 (Hz)	50/60	50/60	50/60
出力側	出力 (kVA)	1.6	1.6	3.0
	電圧 (V)	48	48	48
	電流 (A)	19	19.2	36
	周波数 (Hz)	240	100 ~ 240	100 ~ 240
出力プラグ数	2	2	3	
コード長さ (m)	5	6	6	
質量 (kg)	10.1	8.7	15.5	

使用できるバイブレータ数

型式	40φ	50φ	ラッコン
HC116B	3	2	8
FU-162	3	2	8
HC230B	6	4	15

高周波発電機



- 高周波バイブレータの専用電源として使用されます。
- 電源のない所や移動が頻繁にある所で比較的大量のコンクリート打設を必要とする現場に適します。

DATA 仕様

呼称	2.2kVA	3.4kVA	
型式	HAG122MF	HAG134MF	
メーカー	エクセン	エクセン	
寸法 (mm)	全長	539	540
	全幅	439	440
	全高	520	521
出力 (kVA)	2.2	3.4	
電圧 (V)	48	48	
電流 (A)	26.5	40.9	
周波数 (Hz)	240	240	
コンセント数	2	3	
燃料	ガソリン	ガソリン	
タンク容量 (L)	2.7	3.1	
質量 (kg)	33	40	

使用できるバイブレータ数

型式	40φ	50φ	60φ	ラッコン
HAG122MF	4	2	1	8
HAG134MF	7	4	3	13

コンバータ コードリール

高周波分電箱



DATA 仕様

呼称	高周波分電箱
型式	DB-3
メーカー	エクセン
口数	3
質量(kg)	3.5

高周波コードリール



DATA 仕様

型式	C8020M	ER8030
メーカー	エクセン	エクセン
キャブタイヤ(スクエア)	8	8
コンセント数	1	3
コード長さ	20	30
質量(kg)	10.8	27.2

アイロンバイブレータ



DATA 仕様

型式	HKM50PSK	
メーカー	エクセン	
出力(W)	50	
定格電流(A)	2	
振動数(Hz)	50 ~ 120	
1セット台数	アイロン	5
	分岐コード	1
質量(kg)	6.5	

インナーバイブレータ

インナーバイブレータ



ヘッド先端

DATA 仕様

呼称	30mm	40mm	50mm	60mm	
型式	HBM30AX	HBM40AX	HBM50AX	HBM60AX	
メーカー	エクセン	エクセン	エクセン	エクセン	
寸法 (mm)	振動部 径 (mm)	31	43	52	61
	振動部 長さ (mm)	356	345	385	415
	外部ホース 長さ (m)	6	6	6	6
出力 (W)	130	250	400	500	
電圧 (V)	48	48	48	48	
電流 (A)	3.5	5.5	9	13	
振動数 (Hz)	200/240	200/240	200/240	200/240	
コード (m)	15	15	15	15	
質量 (kg)	4m	—	10.6	14.4	—
	6m	9.6	12	16.1	17.5

背負式バイブレータ



DATA 仕様

呼称	背負式バイブレータ	
型式	ECV40A	
メーカー	エクセン	
寸法 (mm)	振動部 径 (mm)	43
	振動部 長さ (mm)	255
	外部ホース 長さ (m)	1.5
出力 (W)	250	
電圧 (V)	25	
電流 (A)	8	
振動数 (Hz)	200	
コード (m)	1.5	
質量 (kg)	3.9	
バッテリー	電圧 (V)	36
	使用可能時間 (h)	3
	充電時間 (h)	3
	質量 (kg)	7.3

高周波バイブレータ

マルチバイブレータ

- 高周波発電機やコンバータを動力源としてコンクリート打設に使用されます。
- 通常の高周波振動部と違い、振動体部分と保護ホースの間に1mの硬質パイプを取り付けることで、複雑に配筋された所や、離れた所からコンクリートを打設するのに適します。

DATA 仕様

呼称	30mm	40mm	
型式	HBM30ZXLH	HBM40VRLH	
メーカー	エクセン	エクセン	
寸法 (mm)	振動部 径 (mm)	31	43
	振動部 長さ (mm)	400	378
	外部ホース 長さ (m)	4	4
出力 (W)	130	400	
電圧 (V)	48	48	
電流 (A)	3.5	5.5	
振動数 (Hz)	200/240	200/240	
コード (m)	15	15	
質量 (kg)	13.2	14	

軽便バイブレータ

- 建築・土木のあらゆる現場の比較的小規模なコンクリート打設工事やコンクリート二次製品製造に使用されます。



DATA 仕様

呼称	1m	2m	
型式	E28FP	E28FP	
メーカー	エクセン	エクセン	
寸法 (mm)	振動部 径 (mm)	28	28
	振動部 長さ (mm)	186	186
	外部ホース 長さ (m)	1482	2482
出力 (W)	280	280	
電圧 (V)	100	100	
電流 (A)	5	5	
振動数 (Hz)	220 ~ 280	220 ~ 280	
コード (m)	5	5	
質量 (kg)	5.6	7.2	

外振バイブレータ

- 型枠の外側から振動を与えるため、柱や壁のコンクリート打設に使用します。
- 小型軽量タイプなので、足場の悪い場所でも使用できます。



DATA 仕様

呼称	外振	
型式	EKCA	
メーカー	エクセン	
寸法 (mm)	振動部 径 (mm)	113
	振動部 長さ (mm)	76
	外部ホース 長さ (m)	407
出力 (W)	280	
電圧 (V)	100	
電流 (A)	5	
振動数 (Hz)	160 ~ 200	
コード (m)	5	
質量 (kg)	4.7	

バキュームクリーナー

バキュームクリーナー スーパー

バキュームクリーナー小型、中型



- 建築・土木現場及び各種工場、倉庫においてゴミ、ホコリの回収、残水処理等広く使用される工業用掃除機で、様々な場所で使用できます。
- 紙フィルターでゴミ捨てが簡単、ホコリを吹き出しません。

DATA 仕様

呼称	小型	小型	中型
型式	VC0820	VC1500	490
メーカー	マキタ	マキタ	マキタ
電圧/電流(V/A)	100/11	100/11	100/11
消費電力(W)	1050	1050	1050
風量(m ³ /min)	3.6	3.6	3.5
集塵容量(L)	8	15	32
寸法(mm)	全長	366	552
	全幅	334	398
	全高	368	685
質量(kg)	7.1	7.1	13.1

スーパー



DATA 仕様

呼称	手押し式	
型式	ES-2RA	
メーカー	エクセン	
清掃幅(mm)	460	
集塵容量(L)	20	
寸法(mm)	全長	890
	全幅	700
	全高	925
質量(kg)	27	

荷取構台

スカイプラットホーム (スライド式荷取り用構台)

スカイプラットホーム (スライド式荷取り用構台)

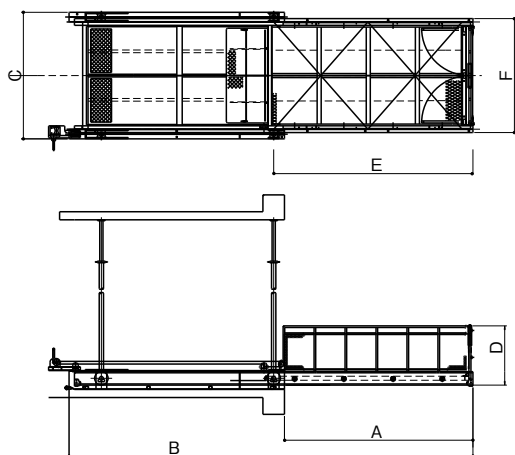

●設置が簡単

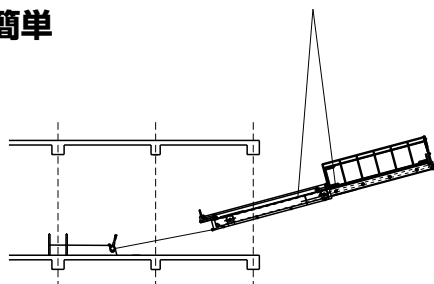

四点サポート式で簡単に設置ができ、更にも上層階への盛替えも簡単に行えます。

●便利な荷さばき

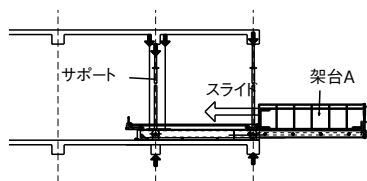

荷台AからBにスライドし、建物内部で自由に荷さばき作業ができます。

●収納機能付き

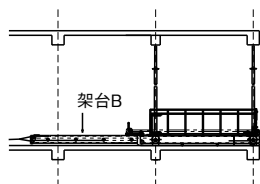

スライド収納することにより、従来できなかった建物各階の同一スパンでの重なった設置が可能になりました。



※地域によりお取り扱いできないことがあります。

DATA 品名・規格・寸法

呼称(モデル名)	KS-1	
型式	フルスライド型	
許容積載荷重	3.8tf(37.2kN)	
屋外張出長さA	3.5m	
機械長さB	7.5m	
最大幅C	2.35m	
手摺高さD	930.5mm	
荷台寸法(有効)E×F	3.7×1.86m	
スライド動力	手動ウインチ、ダブルアクション方式	
最大積載時 最大支点反力	(支柱1本当り)2.46t 荷 4.59t	
運搬 ストック時 寸法	全長L	7,500mm
	全幅W	2,350mm
	全高H	369mm
質量	2.85t	

吊治具

リフティングツール (最大吊り質量1ton)

説明

クレーンによる建物への資材の取り込み、取り出しなどはクレーンのフックブロック、吊りワイヤが建物に接近、接触するなど危険性のある作業であり、オペレータ、作業員などの技量と努力によってささえられています。

これらの問題を解決した安全で簡易な吊治具がリフティングツールです。

4大特長

- ① 横引き作業なしで安全な資材の取り込み、取り出しが可能です。
- ② 手摺などを越えての資材の取り込み、取り出しも可能です。
- ③ バランス方式により吊荷の安定は抜群です。
- ④ 床上の玉掛け時、車輪により吊り治具が前方に傾斜しますので、玉掛け、外し作業が容易です。

●全体図

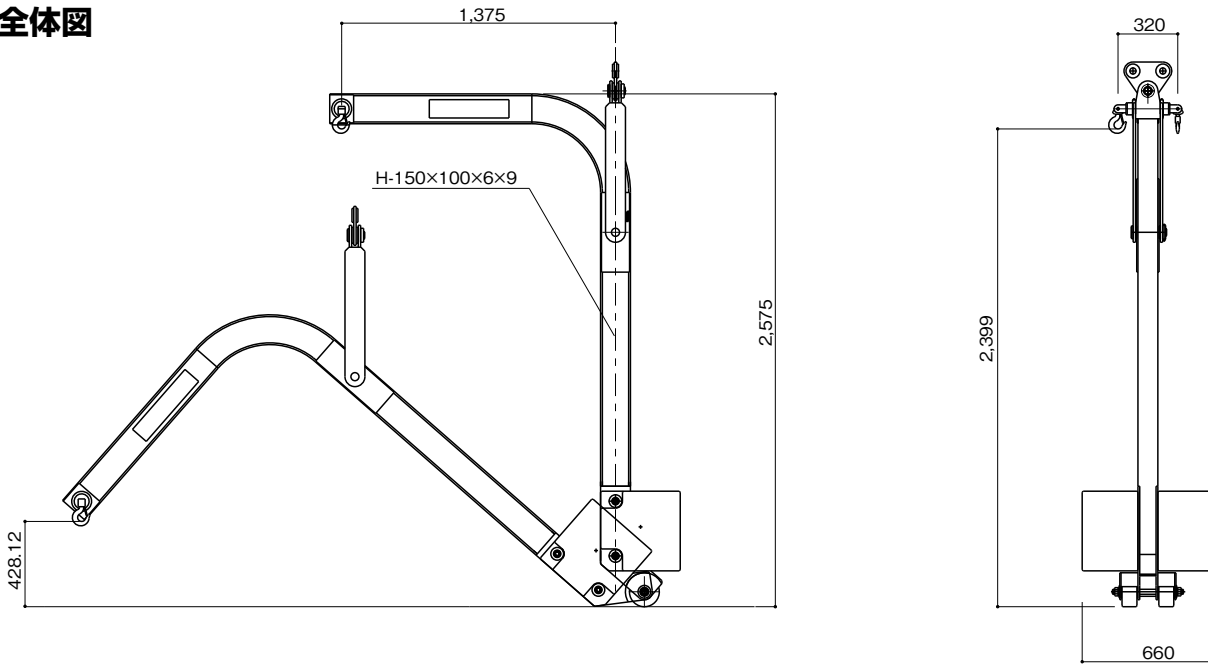

●イメージ図

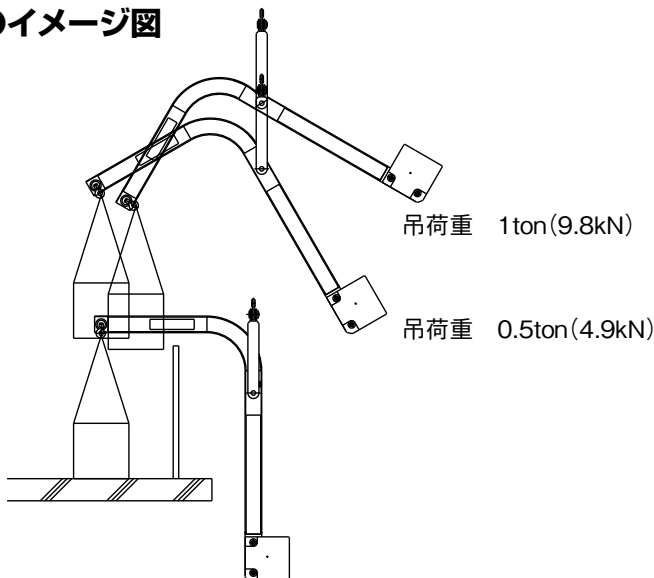

●荷重曲線図

質量 1131kg

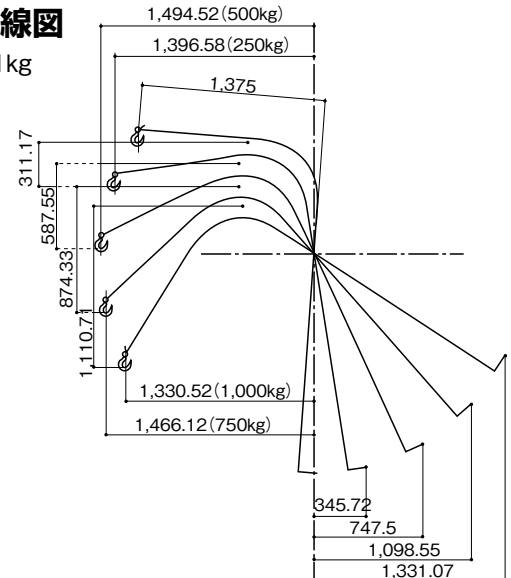

高所作業車

トラック式高所作業車 屈折型 38m

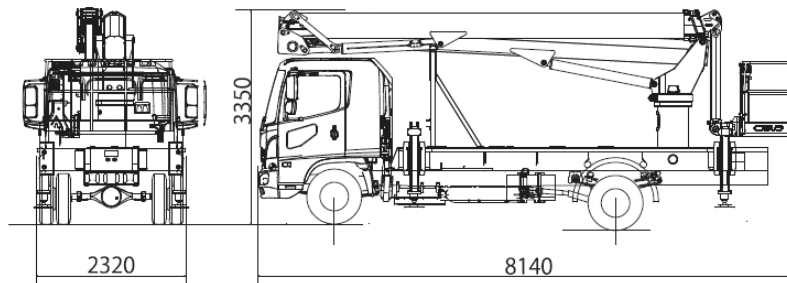

特徴

1. 最大床高38mの性能を持ち、27mクラスの車両サイズ
最大床高38m 全長8.14m 全幅2.32m
2. アウトリガー最大張出幅3.5m。片側最大張出2.5m。
狭いエリアでの作業も可能に。
3. 最大積載荷重300kg

張出幅・設置占有幅

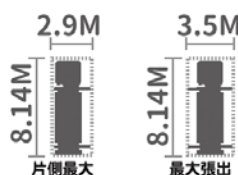

アウトリガー張出幅 (外寸)

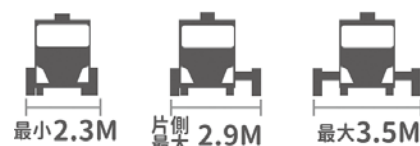

※アウトリガー片側最大張出時の作業半径 (2.9m)

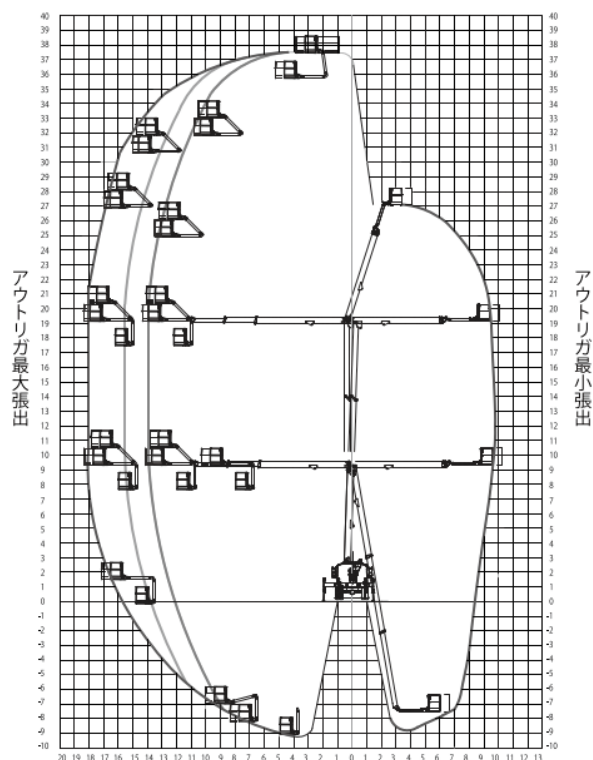

DATA 仕様

商品名	トラック式高所作業車屈折型 38m		
型式	DT40		
メーカー	セラ		
最大作業床高さ (mm)	38,000		
積載荷重 (kg)	300		
旋回確度 (度)	720		
アウトリガー張出幅 (芯: mm)	2,300 ~ 3,500		
バケット寸法 (mm)	全長	2,200	
	全幅	800	
	全高	1,100	
格納時車両寸法 (mm)	全長	8,140	
	全幅	2,320	
	全高	3,350	
車両総質量 (kg)	13,210		
備考	オペレーター付レンタルでの運用		

※ベース車両により、機体の全体寸法・車両総重量等が上記と異なります。

高所作業台

のぼる君 LS-36 LS-46



用途

ダクト・配管工事、天井下地作業、メンテナンス作業などあらゆる高所作業において安全に作業が出来ます。

用途

- 1 高い安全性
ステージが上昇するとアウトリガーが自動的に固定します。
(張り出しは手動となります。) 特許取得済
- 2 作業効率のアップ
上昇、下降が電動式の為移動式足場に比べ作業効率がアップします。
(作業台昇降時間：上昇21秒/下降14秒)
- 3 軽量化を実現
エレベータでの搬送が可能になり移動が容易に出来ます。

積載荷重 150kg

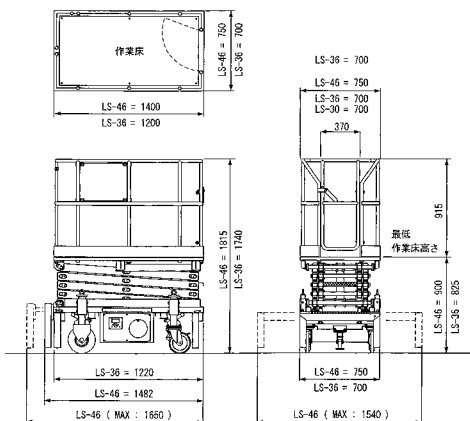

DATA 仕様

	のぼる君 LS-36	のぼる君 LS-46
寸法 (W・L・H)	700×1,220×1,740	750×1,482×1,815
作業床高	830～3,600	935～4,600
自重	325kg	420kg
積載荷重	150kg (1,470N)	
電源及び昇降回数	バッテリー 12V・40AH/満充電として約70回/日	

P.Sハシゴリフト (2.8m・2.8m(巾狭)・4.5m)

手動式一人乗用簡易リフト

P.Sハシゴリフト2.8m

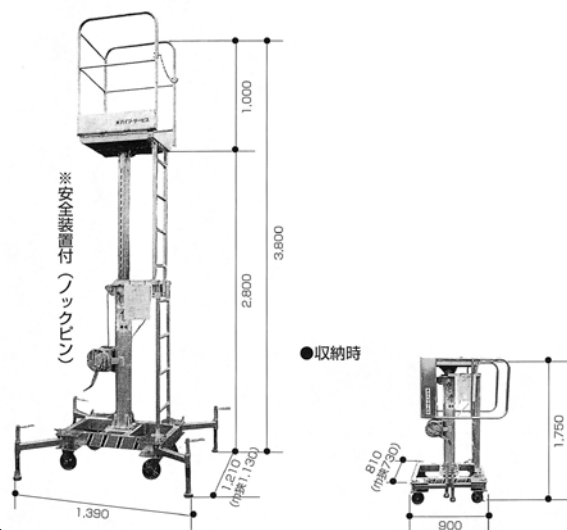

P.Sハシゴリフト4.5m

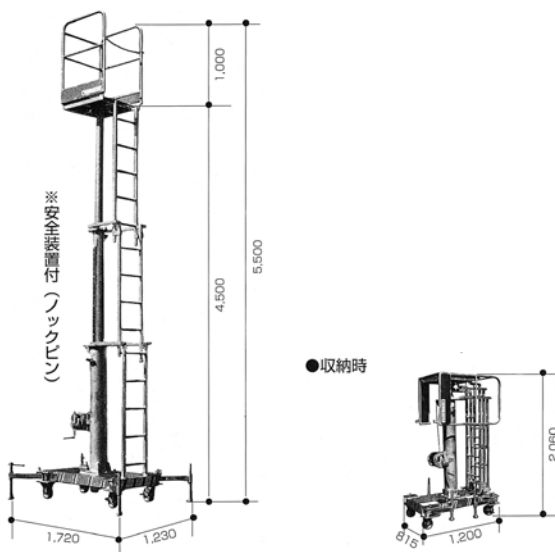

DATA 仕様

商品名	作業台寸法(mm)			作業床高さ(mm)	設置寸法(mm)			収納寸法(mm)			タイヤ径(φ)	タイヤ素材	自重(kg)	積載荷重(kg)
	幅(W)	奥行(D)	高さ(H)		幅(W)	奥行(D)	高さ(H)	幅(W)	奥行(D)	高さ(H)				
P.Sハシゴリフト2.8m	600	600	1,000	1,750～2,800	1,210	1,390	3,800	810	900	1,750	150	ゴム	114.0	130
P.Sハシゴリフト2.8m(巾狭)	600	600	1,000	1,750～2,800	1,130	1,390	3,800	730	900	1,750	150	ゴム	113.6	130
P.Sハシゴリフト4.5m	600	600	1,000	2,060～4,500	1,230	1,720	5,500	815	1,200	2,060	150	ゴム	158.0	130

バリアリール (6m)

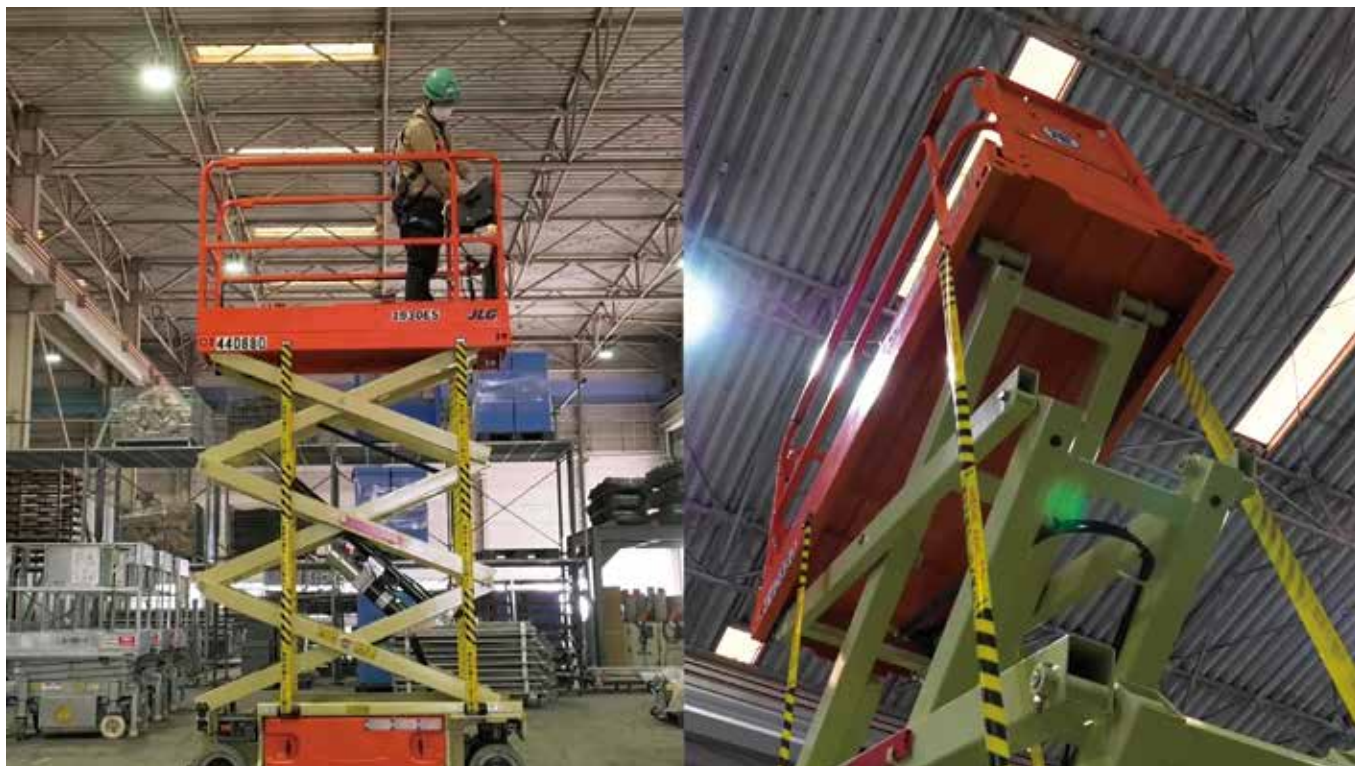

特徴

高所作業時危険ゾーンの注意喚起のためプラチェーンを使用（破損等で取替多発）

↓

リール本体とシート先端を高車に取付。破損も少なく効率改善

⚠ 注意

取付時に本体が歪んでいると、伸縮の際シートが捻じれ破損の原因に。

DATA 仕様

製品名	バリアリール
型式	BRS-606X
本体重量	340g
長さ	6m
本体仕様	ネオジウム磁石

架空配線養生

作業内仮設配線断線軽減に!!

特長

●軽量・簡単な取扱い!!

- ・軽量で扱い易く、持ち回りが簡単です。
- ・幅・高さの調整機構で作業状況に合わせた設置が可能。

●安全作業に!!

- ・架空で仮設配線を養生する事で、断線するリスクを軽減。
- ・本体に取り付いているアウトリガーを展開する事で、本体の転倒の軽減につながります。

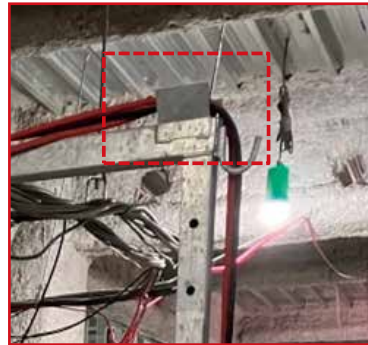

仮設配線受けを3ヶ所（両端部+中央部）設ける事で、上部配線からの脱落を防止。



トグルピンを取り外し60角鋼管をスライドする事で格納型アウトリガーの収納・展開を行う。



アウトリガーを本体と一体式にする事により、単体使用時のアウトリガー設置忘れを防止。

DATA 仕様

品名	製品外寸法 (mm)	製品内外寸法 (mm)	最低設置高さ (mm)	最高設置全高 (mm)	自重
架空配線養生	幅(外)W770 ~ 1,300	幅(内)W670 ~ 1,200	高さ H1,600	高さ H2,000	本体のみ 15.7kg
					アウトリガー使用時×2個 21.5kg

⚠ 注意

- ・単体でのご使用時には、必ずアウトリガー設置した状態でご使用ください。
- ・アウトリガーの高さ調整機構がない為、段差・スロープ等でのご使用はご遠慮下さい。
- ・使用時は必ず水平な床でご使用ください。
- ・仮設配線を養生する為の製品ですので、用途以外でのご使用はご遠慮下さい。
- ・設置場所が仮設EV・振動が伝わりやすい所で使用する場合は、本体支柱についているクランプより控えを取るようお願いします。

仮設材認定番号一覧

品名	規格	認定	認定番号	認定会社	備考
建 枠	VF-121M (VF-1217)	標 準 わ く	認03-04-46	住金鋼材工業 (株)	
〃	VF0917 (VF-0917)	〃	1502-00460-04	アルインコ (株)	
〃	VF-61SA (VF-0617)	簡 易 わ く	1502-00460-05	日鐵住金建材 (株)	
〃	VF-41K (VF-0417)	〃	0808-00422-05	〃	
拡 幅 枠	VF6090 (VF-6090)	拡 幅 わ く	1404-01801-07	アルインコ (株)	
〃	VF9012 (VF-9012)	〃	1404-01801-07	〃	
ローリング 枠	RV-1 (RV-1615)	移動式足場用建わく	認13-02-46	住金鋼材工業 (株)	
〃	RV-2 (RV-1609)	〃	認13-02-46	〃	
〃	A1516AWG (RV-1615AWG)	〃	1205-01801-12	アルインコ (株)	
布 板	TK518NA (HF-518)	床付き布わく	1504-01801-10	〃	
〃	〃 (HF-515)	〃	1504-01801-10	〃	
〃	〃 (HF-512)	〃	1504-01801-10	〃	
〃	TK509NA (HF-509)	〃	1506-01801-10	〃	
〃	TK5061SN (HF-506)	〃	1506-01801-10	〃	
〃	TK218NA (HF-218)	〃	1504-01801-10	〃	
〃	TK215NA (HF-215)	〃	1506-01801-10	〃	
〃	〃 (HF-212)	〃	1506-01801-10	〃	
〃	〃 (HF-209)	〃	1506-01801-10	〃	
〃	FHK698B (HF-206)	〃	1506-01801-10	〃	
〃	SKN-46 (HF-418)	〃	0906-00401-10	住友金属建材 (株)	
〃	〃 (HF-412)	〃	0906-00401-10	〃	
ハッチ式足場板	HYAF-518 (HYA-0518)	〃	1411-00701-10	中央ビルト工業 (株)	
〃	HYAF-512 (HYA-0518)	〃	1411-00701-10	〃	
全開閉式布板	ALTH518S (ALTHM-518S)	〃	1411-01801-10	アルインコ (株)	
筋 違	A-14 (B-1218)	交さ筋かい	1510-05201-08	信和 (株)	
〃	〃 (B-1215)	〃	1510-05201-08	〃	
〃	〃 (B-1212)	〃	1510-05201-08	〃	
〃	〃 (B-1209)	〃	1510-05201-08	〃	
〃	〃 (B-1206)	〃	1510-05201-08	〃	
〃	〃 (B-0718)	〃	認07-27-19	〃	
〃	〃 (B-0715)	〃	認07-27-19	〃	
〃	〃 (B-0712)	〃	1510-05201-08	〃	
〃	〃 (B-0709)	〃	1510-05201-08	〃	
〃	〃 (B-0706)	〃	1510-05201-08	〃	
〃	〃 (B-0518)	〃	認07-27-19	〃	

品名	規格	認定	認定番号	認定会社	備考
筋違	◇ (B-0515)	◇	認07-27-19	◇	
◇	◇ (B-0512)	◇	認07-27-19	◇	
◇	◇ (B-0509)	◇	1510-05201-08	◇	
◇	◇ (B-0506)	◇	1510-05201-08	◇	
下さん	HTS-18H (L-1800)	下さん	単品承認13-21	アルインコ (株)	
◇	◇ (L-1500)	◇	単品承認13-21	◇	
◇	◇ (L-1200)	◇	単品承認13-21	◇	
◇	◇ (L-900)	◇	単品承認13-21	◇	
◇	◇ (L-600)	◇	単品承認13-21	◇	
アルミ階段枠	ALK1819U (ALKM917U)	階段枠	1510-01881-42	◇	
階段開口部手摺枠	UK-SG1 (H-2S)	階段開口部用手すりわく	1302-13001-43	上田機工 (株)	
梁 枠	G-1	はりわく	1411-00413-49	日鐵住金建材 (株)	
◇	G-2	◇	1503-00413-49	◇	
◇	A-146J	◇	1503-00413-49	◇	
ベースジャッキ	HPJ5-450-G	ジャッキ型ベース金具	1412-12702-21	ホリー (株)	
伸縮ブラケット	TK-35 (500型)	持送りわく	0707-02601-11	津軽工業 (株)	
◇	TDS57T (750型)	◇	1406-01801-11	アルインコ (株)	
◇	TK-710 (1000型)	◇	0705-02601-11	津軽工業 (株)	
◇	TDS71 (1000型-新型)	◇	1406-01801-11	アルインコ (株)	
単管ベース	YB-48	固定型ベース金具	1507-01501-20	ユハラ工業 (株)	
パイプジョイント	YJ-48	単管ジョイント	1407-01501-18	◇	
兼用直交クランプ	MCL105 (直交型)	緊結金具	1507-01501-19	◇	
兼用自在クランプ	MCL106 (自在型)	◇	1507-01501-19	◇	
ジャッキ車輪	SCJ150VS35GN (A726J)	移動式足場用脚輪	認14-09-188	(株) ナンシン	
◇	SCJ200VS35GN (A728J)	◇	認14-09-188	◇	
◇	SCJ200VSD35G (仕上用)	◇	1007-06681-13	◇	
壁つなぎ	A-160	壁つなぎ用金具	1504-00101-14	岡 部 (株)	
◇	A-200	◇	1504-00101-14	◇	
◇	A-300	◇	1504-00101-14	◇	
◇	A-400	◇	1504-00101-14	◇	
◇	A-600	◇	1504-00101-14	◇	
◇	A-800	◇	1509-00101-14	◇	
◇	A-1000	◇	1509-00101-14	◇	
足場金物 (鉄骨クランプ)	1-KNA (M-1固定)	鉄骨用クランプ	1502-02301-40	(株) 国元商会	

品名	規格	認定	認定番号	認定会社	備考
足場金物 (鉄骨クランプ)	2-KNA (M-2固定)	〃	1502-02301-40	〃	
〃	1-JNA (M-1自在)	〃	1502-02301-40	〃	
〃	2-JNA (M-2自在)	〃	1502-02301-40	〃	
6役チャック 1型	NRC-TK-兼用	〃	1505-02601-40	津軽工業 (株)	
軽量鋼製足場板	L-4000RN (4M)	金属製足場板	1503-00413-35	日鐵住金建材 (株)	
〃	〃 (3M)	〃	1503-00413-35	〃	
〃	〃 (2M)	〃	1503-00413-35	〃	
アルミ足場板	ALT40S (4M)	〃	1509-01812-35	アルインコ (株)	
〃	〃 (3M)	〃	1509-01812-35	〃	
〃	〃 (2M)	〃	1509-01812-35	〃	
単管パイプ	φ48.6×2.4m/m	材質 JISG3444 (3種STK-500)			
角パイプ	□60 × 60×2.3m/m	〃 JISG3466 (STKR-400)			
角パイプ	□100×100×3.2m/m	〃 JISG3466 (STKR-400)			
防音パネル	PM1800-A (1800)	防音パネル	1409-01801-45	アルインコ (株)	
〃	PM1500-A (1500)	〃	1409-01801-45	〃	
〃	PM1200-A (1200)	〃	1409-01801-45	〃	
〃	PM900-A (900)	〃	1409-01801-45	〃	
〃	PM600-A (600)	〃	1409-01801-45	〃	
〃	PM1800-S (採光パネル1800)	〃	1409-01801-45	〃	
防音パネルクランプ	YP-1 (一般兼用)	防音パネル等の 取付用クランプ	1507-01501-46	ユハラ工業 (株)	
〃	YP-2 (コーナー兼用)	〃	44-04-100	〃	
ライトベース	CSY1875L	移動式室内足場	1508-01801-44	アルインコ (株)	
〃	CSY2075M	〃	1508-01801-44	〃	
〃	CSY2010H	〃	1508-01801-44	〃	
マイティベース	CSR100D (CSR100DGK)	アルミニウム合金製 可搬式作業台	1510-01801-54	〃	
可搬式作業台	CSR130D (CSR130TFHK)	〃	1510-01801-54	〃	
〃	CSR160TD (CSR150TFHK)	〃	1411-01801-54	〃	
〃	CSR180WD_N (CSR180WFHK)	〃	1411-01801-54	〃	
脚立 (幅広踏板付)	DKOS65-4.5 (1300)	鋼製脚立	0705-05501-34	(株) 正興製作所	
アルミ脚立	SEC-S120	アルミニウム合金製脚立	1411-06901-37	(株) ピカコーポレイション	
〃	SEC-S180	〃	1411-06901-37	〃	
親綱	ESR-S15 (15M)	支柱用親綱	1202-04403-57	キョーワ (株)	

品名	規格	認定	認定番号	認定会社	備考
親綱	◇ (12M)	◇	1202-04403-57	◇	
◇	◇ (10M)	◇	1202-04403-57	◇	
◇	◇ (8M)	◇	1202-04403-57	◇	
◇	◇ (6M)	◇	1202-04403-57	◇	
◇	DT15 (15M)	◇	1501-04501-57	大嘉産業 (株)	
◇	◇ (12M)	◇	1501-04501-57	◇	
◇	◇ (10M)	◇	1501-04501-57	◇	
◇	◇ (8M)	◇	1501-04501-57	◇	
◇	◇ (6M)	◇	1501-04501-57	◇	
緊張器	RKL-1	緊張器	1112-04434-58	キョーワ (株)	
◇	SMS16	◇	1501-04511-58	大嘉産業 (株)	
親綱支柱	KSPHS-1	親綱支柱	0810-04411-56	キョーワ (株)	
◇	HO-980K	◇	1506-12701-56	ホリー (株)	
メッシュシート	KM500P (新タイプ)	メッシュシート	1502-04401-38	キョーワ (株)	
メッシュシート (ハローネ)	DSK-BTM-1	◇	1507-04501-38	大嘉産業 (株)	
防災ラッセルネット	KSK-1780-BOUEN	安全ネット	1112-04402-32	キョーワ (株)	
◇	DSK-ER-15	◇	1507-04501-32	大嘉産業 (株)	
シルバーネット	KN-815	建築工事中用垂直ネット	1112-04405-60	キョーワ (株)	
◇	SK15	◇	1507-04501-60	大嘉産業 (株)	
パイプサポート	MB-4 (2尺)	パイプサポート	認01-05-60	中央ビルト工業 (株)	
◇	◇ (3尺)	◇	認01-05-60	◇	
◇	◇ (4尺)	◇	認01-05-60	◇	
◇	MB-5 (5尺)	◇	認01-05-60	◇	
◇	MB-6 (6尺)	◇	認01-05-60	◇	
◇	MB-7 (7尺)	◇	認01-05-60	◇	
◇	MB-8.5 (9尺)	◇	認01-05-60	◇	
補助サポート	MBH-12 (4尺)	補助サポート	認02-01-60	◇	
◇	MBH-15 (5尺)	◇	認02-01-60	◇	

アルバAK認定番号一覧

品名	品番(メーカー品番)	認定番号	認定会社
支柱	アルバAK 支柱 L=3600 (XP3600SJX)	認 2006-01801-80	アルインコ(株)
〃	アルバAK 支柱 L=2700 (XP2700SJX)	認 2006-01801-80	アルインコ(株)
〃	アルバAK 支柱 L=1800 (XP1800SJX)	認 2006-01801-80	アルインコ(株)
〃	アルバAK 支柱 L=1350 (XP1350SJX)	認 2006-01801-80	アルインコ(株)
〃	アルバAK 支柱 L=900 (XP900SJX)	認 2006-01801-80	アルインコ(株)
〃	アルバAK 支柱 L=675 (XP675SJX)	認 2006-01801-80	アルインコ(株)
〃	アルバAK 支柱 L=450 (XP450SJX)	認 2006-01801-80	アルインコ(株)
〃	アルバAK 根がらみ支柱 L=450 (XPN450SX)	認 2009-01801-80	アルインコ(株)
〃	アルバAK 根がらみ支柱 L=225 (XPJ25XVP)	認 2006-01801-80	アルインコ(株)
ジョイントピン	アルバAK 連結ピン (XPJ25XVP)	認 2006-01801-18	アルインコ(株)
布材	アルバAK 布材 L=1800 (XRKM18)	認 2005-01801-81	アルインコ(株)
〃	アルバAK 布材 L=1500 (XRKM15)	認 2005-01801-81	アルインコ(株)
〃	アルバAK 布材 L=1200 (XRKM12)	認 2005-01801-81	アルインコ(株)
〃	アルバAK 布材 L=900 (XRKM09)	認 2005-01801-81	アルインコ(株)
〃	アルバAK 布材 L=600 (XRKM06)	認 2005-01801-81	アルインコ(株)
〃	アルバAK 布材 L=360 (XRKM0360)	認 2005-01801-81	アルインコ(株)
〃	アルバAK 布材 L=300 (XRKM03)	認 2005-01801-81	アルインコ(株)
先行手すり	アルバAK 先行手すり L=1800 (XXKM18)	認 2006-01801-90	アルインコ(株)
〃	アルバAK 先行手すり L=1500 (XXKM15)	認 2006-01801-90	アルインコ(株)
〃	アルバAK 先行手すり L=1200 (XXKM12)	認 2006-01801-90	アルインコ(株)
〃	アルバAK 先行手すり L=900 (XXKM09)	認 2006-01801-90	アルインコ(株)
〃	アルバAK 先行手すり L=600 (XXKM06)	認 2006-01801-90	アルインコ(株)
アルミ階段枠	アルバAK アルミ階段 ALKM18AU (ALKM18AU_AWS)	認 2007-01801-42	アルインコ(株)
先端くさびブラケット	アルバAK 先端くさびブラケット L=600 (XBKM50)	認 2006-01801-83	アルインコ(株)
〃	アルバAK 先端くさびブラケット L=360 (XBK24)	認 2006-01801-83	アルインコ(株)
伸縮ブラケット	アルバAK 伸縮ブラケット (XBKS50HJX)	認 2006-01801-83	アルインコ(株)
梁枠	アルバAK 1. 5スパンはりわく (XHKM27JX)	認 2006-01801-86	アルインコ(株)
〃	アルバAK 2スパンはりわく (XHKM36JX)	認 2006-01801-86	アルインコ(株)
〃	アルバAK 3スパンはりわく (XHKM54JX)	認 2006-01801-86	アルインコ(株)

構造規格基準

●構造規格基準

鋼管足場用の部材及び附属金具の規格 (抜粋) 建わく

仮設機材認定基準(仮設工業会編)より抜粋

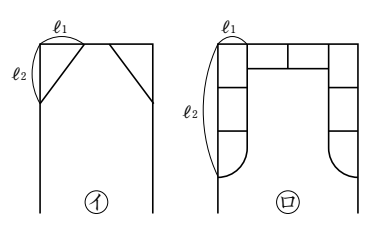
材 料	
脚柱,横架材,支持材	○JIS-G3444に定めるSTK-500
補剛材, ほぞ, 低層枠の脚柱・横架材	○JIS-G3444に定めるSTK-400
交さ筋かいピン	○JIS-G3101に定めるSS-400
構 造 (標準わく, 簡易わく)	
幅	両脚柱の中心間の距離 ○400mm~1,250mm (低層わく: 600mm~700mm)
高さ	脚柱の長さ ○2,000mm以下 (簡易わく: 1,800mm以下)
脚柱, 横架材	○外径42.4mm以上, かつ肉厚2.2mm以上, (低層わく: 外径33.7mm以上, 肉厚2mm以上)
補剛材 (水平補剛材を除く)	○外径26.9mm以上, かつ肉厚1.7mm以上
交さ筋違ピン	○直径13mm以上, かつ抜け止め機能を有す ○鉛直方向の取付間隔が1,200mm~1,300mm
ほぞ	○肉厚1.7mm以上, かつ差し込み部分の長さが95mm以上
補剛材の取付位置	○標準わく (高さ1,800mm以下) ① l_1 : 300mm以上, l_2 : 1,150mm以上 ② l_1 : 170mm以上, l_2 : 1,150mm以上 ○標準わく (高さ1,800mm超) ① l_1 : 300mm以上, l_2 : 1,500mm以上 ② l_1 : 170mm以上, l_2 : 1,500mm以上 ○簡易わく (幅650mm以下) ① l_1 : 170mm以上, l_2 : 500mm以上 ② l_1 : 110mm以上, l_2 : 1,150mm以上 ○簡易わく (幅650mm超) ① l_1 : 250mm以上, l_2 : 500mm以上 ② l_1 : 110mm以上, l_2 : 1,150mm以上 ○低層わく ① l_1 : 170mm以上, l_2 : 500mm以上 ② l_1 : 110mm以上, l_2 : 1,150mm以上
	
構 造 (拡幅わく)	
幅	○脚柱及び支持材の上端における両部材の中心間の距離の長い方 600mm~1,250mm

幅	○脚柱下端における両脚柱の中心間の距離 前述の距離の60%以上	
高さ	○脚柱の長さの内長い方 1,800mm以下	
脚柱,横架材,支持材	○外径42.4mm以上, かつ肉厚2.2mm以上	
強 度 等		
圧 縮 試 験	圧縮荷重最大値 ○標準わく (高さ1,800mm以下) 7,500kgf (73.5kN) 以上 ○標準わく (高さ1,800mm超) 7,000kgf (68.6kN) 以上 ○簡易わく 6,500kgf (63.7kN) 以上 ○拡幅わく 5,400kgf (53.0kN) 以上	
	たわみ試験 (横架材)	鉛直たわみ量(荷重1,000kgf(9.81kN)時) ○標準・簡易わく, 10mm以下
	せん断剛性試験	引張荷重50kgf(0.49kN)と250kgf(2.45kN) 時の移動差 ○低層わく(高さ1,725mm以下), 16mm以下 ○低層わく(高さ1,725mm超), 18mm以下
	引張試験 (交さ筋かいピン)	引張荷重最大値 ○標準・簡易・拡幅わく, 600kgf(5.88kN)以上

交さ筋かい

材 料	
筋かい材	○JIS-G3444に定めるSTK-400
ピンジピン	○JIS-G3505に定めるSWRM20
構 造	
筋かい材	○外径21.4mm以上, かつ肉厚1.7mm以上 ○両端部に直径15mm以下のピン穴を有す
長さ	○ピン穴の中心間の距離 2,300mm以下
ピンジピン	○直径6.8mm以上
強 度 等	
圧縮試験	○圧縮荷重最大値, 750kgf (7.35kN) 以上

布わく

材 料	
布地材	○JIS-G3444に定めるSTK-500
腕木材, 低層枠用布地材	○JIS-G3444に定めるSTK-400
つかみ金具	○JIS-G3101に定めるSS-400
構 造	
長さ	○つかみ金具の中心間の距離 1,850mm以下

幅	○布地材の中心間の距離 400mm~1,100mm
布地材	○外径42.4mm以上, かつ肉厚2.2mm以上, (低層わく用: 外径33.7mm以上, 肉厚2mm以上)
腕木材	○外径33.7mm以上, かつ肉厚2mm以上
つかみ金具	○板厚, 7.2mm以上 (低層わく用: 5.4mm以上) ○建わく横架材より浮き上り防止の外れ止めを有す
強度等	
たわみ試験	○鉛直たわみ量(荷重200kgf(1.96kN)時) 11mm以下 (低層わく用: 荷重100kgf(0.98kN)時)
曲げ試験	○鉛直荷重最大値, 500kg以上 (低層わく用: 350kgf(3.43kN)以上)
せん断試験 (つかみ金具の 本体・取付部)	○鉛直荷重最大値, 1,800kg以上 (低層わく用: 1,000kgf(9.81kN)以上)
せん断試験 (つかみ金具の 外れ止め)	○鉛直荷重最大値, 300kgf(2.94kN)以上

床付き布わく

材 料	
床材	○JIS-G3131に定めるSPHC, あるいはJIS-G3351に定めるXS42
布材, はり材	○JIS-G3131に定めるSPHC
つかみ金具(単板型)	○JIS-G3131に定めるSS-400
つかみ金具(ボックス型)	○JIS-G3131に定めるSPHC
構 造	
長さ	○つかみ金具の中心間の距離 1,850mm以下
幅(床材)	○二以上の床材を有する時すき間を含む 240mm~500mm (低層わく用: 500mm)
床材	○二以上の床材を有す時, 床材間のすき間は 30mm以下 ○鋼板製床材の板厚は1.1mm以上
つかみ金具	○単板型の板厚, 7.2mm以上 (低層わく用: 5.4mm以上) ○ボックス型の板厚, 3.0mm以上 ○建わく横架材より浮き上り防止の外れ止めを有す
強度等	
たわみ試験	○鉛直たわみ量(荷重Wkg(WkN)時), 11mm以下 $W=0.4 \times \text{床材の幅(mm)} \text{ (kg)}$ 又は $W=3.9 \times 10^{-3} \times \text{幅(mm)} \text{ (kN)}$ (低層わく用: 荷重100kgf(0.98kN)時)

曲げ試験	○鉛直荷重の最大値, W' kg (W' kN) 以上 $W'=1.0 \times \text{床材の幅(mm)} \text{ (kg)}$ 又は $W'=9.8 \times 10^{-3} \times \text{幅(mm)} \text{ (kN)}$
せん断試験 (つかみ金具の 本体・取付部)	○鉛直荷重最大値, W'' kg (W'' kN) 以上 $W''=3.6 \times \text{床材の幅(mm)} \text{ (kg)}$ 又は $W''=3.5 \times 10^{-2} \times \text{幅(mm)} \text{ (kN)}$ (低層わく用: 1,000kgf(9.81kN)以上)
せん断試験 (つかみ金具の外れ止め)	○鉛直荷重最大値, 300kgf(2.94kN)以上
たわみ及び踏み 抜き試験	エキスバンドメタル製床材 ○鉛直たわみ量(荷重Wkg(WkN)時), 10mm以下 $W=0.4 \times \text{床材の幅(mm)} \text{ (kg)}$ 又は $W=3.9 \times 10^{-3} \times \text{幅(mm)} \text{ (kN)}$ ○鉛直荷重最大値, W' kg (W' kN) 以上 $W'=1.0 \times \text{床材の幅(mm)} \text{ (kg)}$ 又は $W'=9.8 \times 10^{-3} \times \text{幅(mm)} \text{ (kN)}$

持送りわく

材 料	
水平材, 垂直材, 斜材	○JIS-G3452に定めるSGP, あるいはJIS-G3101に定めるSS-330
ボルト, ナット, ピン	○JIS-G3101に定めるSS-330
その他の取付金具	○JIS-G3131に定めるSPHD
構 造 (固定型)	
幅	○300mm~1,150mm
高さ	○200mm以上, かつ幅の30%以上
水平材, 垂直材, 斜材	○鋼管の場合の肉厚, 1.7mm以上 ○鋼管以外の場合の肉厚, 1.6mm以上
取付金具	○板厚, 3mm以上
ボルト	○直径, ねじ山を含めて9mm以上
水平材	○水平材の先端に, 水平材の上面からの高さが30mm以上の脱落防止板又は手すり柱受けを有する
構 造 (伸縮型)	
幅	○水平材の最少時, 300mm以上 ○ の最大時, 1,150mm以下
高さ	○200mm以上, かつ水平材の最大時の幅の30%以上
水平材	○主材より差込み材の抜け防止の機能を有す ○水平材の長さが最大時における主材と差込み材の重なる部分の長さが50mm以上 ○差込み材がボルト, ピン等により主材に固定できる
強度等	
強度試験 (水平材中央部)	○鉛直荷重最大値, 3,600kgf(35.3kN)以上 (縮付トルク 350kgf·cm(3.43kN·cm)) (伸縮型は水平材の長さ最大時)
すべり試験 (取付金具)	○鉛直荷重2,400kgf(23.5kN)時, 10mm以下 (縮付トルク 350kgf·cm(3.43kN·cm))

すべり試験(取付金具)	(伸縮型は水平材の長さ最大時)
強度試験 (張出し型水平材の 先端部)	○鉛直荷重最大値, 2,320kgf (22.8kN) 以上 (縮付トルク 350kgf・cm (3.43kN・cm)) (伸縮型は水平材の長さ最大時)

移動式足場用の建わく及び脚輪

材 料	
建 枠 の 脚 柱 , 横 架 材 , 補 剛 材	○JIS-G3444に定めるSTK-400
脚 輪 の 主 軸 及 び 車 軸	○JIS-G3101に定めるSS-400
脚 輪 の フ ォ ーク	○JIS-G3131に定めるSPHC
脚 輪 の タ イ ヤ	○JIS-B8922に定める一種の規格
構 造	
幅	○両脚柱の中心間の距離 1,200mm~1,600mm
高 さ	○脚柱の長さ, 900mm~1,700mm
脚 柱 , 横 架 材	○外径42.4mm以上, かつ肉厚2.1mm以上
補 剛 材	○外径26.9mm以上, かつ肉厚1.7mm以上
踏 さん 用 の 補 剛 材 , 横 架 材	○長さ300mm以上, かつ間隔が400mm以下 の等間隔
脚 輪 の 主 軸	○脚柱への差し込み部分, 200mm以上 (抜け止め機能を有すものは93mm以上)
車 輪	○外径125mm以上のタイヤを有す ○主軸を軸として回転できる
強 度 等	
圧 縮 試 験	○圧縮荷重最大値, 4,000kgf (39.2kN) 以上
た わ み 試 験 (横 架 材)	○鉛直たわみ量(圧縮荷重750kgf(7.35kN)時) 10mm以下
圧 縮 試 験 (脚 輪)	○圧縮荷重最大値, 1,500kgf (14.7kN) 以上 ○圧縮荷重600kgf(5.88kN)時, 永久変形なし
ブ レ ー キ 試 験 (脚 輪)	○2個を1組として片方の脚輪の主軸に150kgf (1.47kN)の圧縮荷重をかけた状態で, 100 kgf (0.98kN)の力で引き抜き板を引き抜い た時, 車輪が回転しない。

壁つなぎ用金具

材 料	
主 材	○JIS-G3452に定めるSGP, あるいはJIS-G3101に定めるSS-330
ボルト, ナット, ピン	○JIS-G3101に定めるSS-330
その他のつかみ金具	○JIS-G3131に定めるSPHD
取 付 金 具	○JIS-G3101に定めるSS-400
構 造	
最 大 使 用 長	○取付金具の先端からつかみ金具の中心まで の距離, 1,200mm以下
主 材	○長さの調節ができ, かつ抜け止めの機能を 有す ○取付金具との間が自在構造である。
つ か み 金 具	○板厚, 3mm以上
取 付 金 具	○先端にねじを有する取付金具

取 付 金 具	
ねじの直径, ねじ山を含め9mm以上	
強 度 等	
引 張 試 験	○引張荷重最大値(縮付トルク350kgf・cm (3.43kN・cm)) 900kg (8.83kN) 以上 (布板一側足場用: 450kgf (4.41kN) 以上)
圧 縮 試 験	○圧縮荷重最大値(縮付トルク350kgf・cm (3.43kN・cm)) 900kg (8.83kN) 以上 (布板一側足場用: 450kgf (4.41kN) 以上)

脚柱ジョイント

材 料	
ほ ぞ, カ ラ ー	○JIS-G3452に定めるSGP
構 造	
ほ ぞ, カ ラ ー	○肉厚, 2.2mm ○脚柱に差し込む事のできるカラーの両側の 部分が, 各95mm以上 ○抜け止め機能を有す (アームロック併用型は適用外)
強 度 等	
引 張 試 験	○引張荷重最大値, 1,000kgf (9.81kN) 以上

アームロック

材 料	
ア ー ム ロ ッ ク	○JIS-G3101に定めるSS-330
構 造	
ア ー ム ロ ッ ク	○板厚2.8mm以上, かつ板幅38mm以上 ○両端部に直径15mm以下のピン穴を有す
強 度 等	
伸 び 試 験	○引張荷重330kgf (3.24kN) 時, 2mm以下
引 張 試 験	○引張荷重最大値, 600kgf (5.88kN) 以上

単管ジョイント

材 料	
ほ ぞ, カ ラ ー	○JIS-G3452に定めるSGP
構 造	
ほ ぞ, カ ラ ー	○肉厚, 2.2mm以上 ○単管に差し込む事のできるカラーの両側の 部分が各95mm以上 ○抜け止め機能を有し確認できる
強 度 等	
た わ み 試 験	○鉛直たわみ量(鉛直荷重150kgf(1.47kN)時) 19mm以下
曲 げ 試 験	○鉛直荷重最大値, 270kgf (2.65kN) 以上
伸 び 試 験	○引張荷重900kgf (8.83kN) 時, 0.9mm以下
引 張 試 験	○引張荷重最大値, 1,500kgf (14.7kN) 以上
圧 縮 試 験	○圧縮荷重最大値, 3,800kgf (37.3kN) 以上

緊結金具

材 料	
本 体 , ふ た	○JIS-G3131に定めるSPHD
ボルト, ナット, ピン	○JIS-G3101に定めるSS-330
構 造	
本 体 , ふ た	○板厚, 3mm以上
ボ ル ト	○直径, ねじ山を含め直径9mm以上
強 度 等	
引 張 試 験	○直交クランプの引張荷重0kgf(0kN)と1,000kgf(9.81kN)時の変化量(締付トルク350kgf·cm(3.43kN·cm)と450kgf·cm(4.41kN·cm)時), 10mm以下 ○自在クランプの引張荷重50kgf(0.49kN)と750kgf(7.35kN)時の変化量(締付トルク350kgf·cm(3.43kN·cm)と450kgf·cm(4.41kN·cm)時), 10mm以下 ○引張荷重最大値(締付トルク450kgf·cm(4.41kN·cm)時)1,500kgf(14.7kN)以上(直交クランプ) 1,000kgf(9.81kN)以上(自在クランプ)

固定型ベース金具

材 料	
ほ ぞ	○JIS-G3452に定めるSGP
台 板	○JIS-G3101に定めるSS-330
構 造	
ほ ぞ	○肉厚2.2mm以上, かつ単管への差し込み部分が95mm以上 ○抜け止め機能を有す
台 板	○板厚5.4mm以上, かつ各辺が120mm以上の正方形又は長方形 ○水抜き穴及び2個以上の針穴を有す

ジャッキ型ベース金具

材 料	
ね じ 棒 , 台 板	○JIS-G3101に定めるSS-330
調 節 ナ ッ ト	○JIS-G5702に定めるFCMB310
構 造	
最 大 使 用 高	○台板の下端から調節ナットの下端350mm以下(低層わく用: 250mm以下) ○脚柱への差し込み部分, 95mm以上
台 板	○板厚5.4mm以上, かつ各辺が120mm以上の正方形又は長方形 ○二個以上の針穴を有す
強 度 等	
圧 縮 試 験	圧縮荷重最大値 ○使用高200mm時, 4,000kgf(39.2kN)以上 ○最大使用高200mm以下, 4,000kgf(39.2kN)以上 200mm超250mm以下, 3,840kgf(37.7kN)以上 250mm超300mm以下, 3,670kgf(36.0kN)以上 300mm超, 3,500kgf(34.3kN)以上
圧 縮 試 験 (低層わく用)	圧縮荷重最大値 ○使用高150mm時, 1,800kgf(17.7kN)以上 ○最大使用高150mm以下, 1,800kgf(17.7kN)以上 150mm超200mm以下, 1,700kgf(16.7kN)以上 200mm超, 1,600kgf(15.7kN)以上

●つり足場用のつりチェーン及びつりわくの規格 (抜粋)

つりチェーン

材 料	
リ ン ク	○JIS-G3505に定める規格
フ ッ ク	○JIS-G3101に定めるSS-400
構 造	
リ ン ク	○短径9mm以上, 長径36mm以上, 42mm以下, かつ太さが5.7mm以上
フ ッ ク	○板厚, 4mm以上
強 度 等	
引 張 試 験	○引張荷重最大値, 1,600kgf (15.7kN) 以上

つりわく

材 料	
つり材, けた材, 手 す り 柱	○JIS-G3444に定めるSTK-400 あるいはJIS-G3101に定めるSS-400
構 造	
け た 材	○作業床の有効部の長さ 400mm~600mm
手 す り 柱	○高さ1,000mm以下, かつ下端から900mm以上の位置に手すりを設けるための取付金具を有す
強 度 等	
た わ み 試 験	○たわみ量 (鉛直荷重400kgf (3.92kN) 時), 30mm以下
曲 げ 試 験	○鉛直荷重最大値, 1,000kgf (9.81kN) 以上
水 平 移 動 試 験 (手 す り 柱)	○水平荷重80kgf (0.78kN) 時, 100mm以下

●合板足場板の規格 (抜粋) 合板足場板安全技術基準より

合板足場板

構 造	
合 板 足 場 板	○表板の厚さが3mm以上, かつ長手方向とほぼ平行な繊維方向を有す
	○表板と芯板の厚さの合計が合板足場板の厚さの60%~80%
	○2以上のそえ芯板が相互に直接はり合わされていないこと
	○表板又は芯板に継手がある時はその継手がブレースカーフであって, かつ継手部の長さが当該表板又は芯板の厚さの12倍以上
	○各隅に木口の損傷を防止する為の金具を有す
	○長手方向の各辺が面取り加工されている
強 度 等	
接 着 力 試 験	○連続煮沸試験の結果, 接着力が8kgf/cm ² (78N/cm ²) 以上
曲 げ 試 験	○曲げ強度, 660kgf/cm ² (6.5kN/cm ²) 以上 ○曲げヤング係数, 90,000kgf/cm ² (883kN/cm ²) 以上

※ニュートン表示がない為9.80665をかけて四捨五入した値とする。

●型わく支保工用のパイプサポート等の規格 (抜粋)

パイプサポート

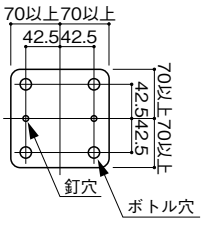
材 料	
腰 管	○JIS-G3444に定めるSTK-400
差 込 み 管	○JIS-G3444に定めるSTK-500
調節ねじ・おねじ	○JIS-G3452に定めるSGP
調節ねじ・めねじ	○JIS-G5501に定めるFC-200
支 持 ピ ン	○JIS-G4051に定めるS35C
受 板 ・ 台 板	○JIS-G3101に定めるSS-330
構 造	
最 大 使 用 長	○最大に伸ばした時の受板の上端部から台板の下端部までの距離4,000mm未満
腰 管 部	○長さ、最大使用長の50%以上 (1,600mmを越える時は1,600mm) ○外径60.2mm以上、かつ肉厚2mm以上 ○最大使用長時における差込み管との重なり部分が280mm以上 (最大使用長2,500mm未満は150mm以上)
差 込 み 管	○外径48.3mm以上、かつ肉厚2.2mm以上 ○長さが調節のピン穴を有す
め ね じ	○ねじ部の長さ、30mm以上
支 持 ピ ン	○直径、11mm以上
受 板 ・ 台 板	○板厚、5.4mm以上 ○寸法  (4個のボルト穴2個のピン穴を有す) ○台板が水抜き穴を有す ○最大使用長時の受板上端部の全振幅最大値 最大使用長の $\frac{1}{55}$ 以下
強 度 等	
圧 縮 試 験 (ナイフエッジ)	○圧縮荷重最大値(最大使用長時) Pkgf (PkN) 以上 (4,000kgを越える時4,000kg) $P=1.82 \times 10^6 \times \frac{146-0.15 \ell}{\ell^2} \text{ (kg) 又は}$ $P=1.78 \times 10^4 \times \frac{146-0.15 \ell}{\ell^2} \text{ (kN)}$ (ℓ = 最大使用長cm+14)
圧 縮 試 験 (平押し)	○圧縮荷重最大値 (最大使用長時) , 3,600kgf (35.3kN) 以上 (最大使用長が3,500mmを越えるときは3,500mm)

補助サポート

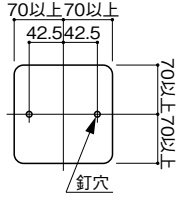
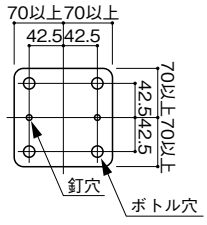
材 料	
柱 管	○JIS-G3444に定めるSTK-500
ほ ぞ	○JIS-G3452に定めるSGP
受 板 ・ 台 板	○JIS-G3101に定めるSS-330
構 造	
使 用 長	○差込み式 (受板上端より柱管下端) , 1,800mm以下 ○固定式 (受板上端より台板下端) , 1,800mm以下
柱 管	○外径48.3mm以上、かつ肉厚2.2mm以上 ○パイプサポートへの差込み部分 200mm以上
受 板 ・ 台 板	○板厚5.4mm以上、かつ水抜き穴を有す ○受板の寸法  (2個のピン穴を有す) ○台板の寸法  (4個のボルト穴、2個のピン穴を有す)
強 度 等	
圧 縮 試 験	○圧縮試験最大値, Pkgf (PkN) 以上 (4,000kgを越える時は4,000kg) $P = \frac{1.74 \times 10^8}{\ell^2} \times \left(1 - \frac{1}{3} \sin \frac{116}{\ell}\right) \text{ (kg)}$ 又は $P = \frac{1.71 \times 10^6}{\ell^2} \times \left(1 - \frac{1}{3} \sin \frac{116}{\ell}\right)$ (ℓ = 使用長cm+14)

移動式足場の安全基準に関する技術上の指針

昭50.10.18 技術上の指針公示第6号

労働安全衛生法（昭和47年法律第57号）第28条第1項の規定に基づき、移動式足場の安全基準に関する技術上の指針を次のとおり公表する。

移動式足場の安全基準に関する技術上の指針

1 総則

1-1 趣旨

この指針は、主として工場、建設工事現場等で使用する移動式足場（動力駆動により移動させるものを除く。）の転倒、移動式足場からの労働者の墜落等による災害を防止するため、その設計、製造及び使用に関する留意事項について規定したものである。

1-2 定義

この指針において、移動式足場とは、作業床、これを支持するわく組構造部及び脚輪並びにはしご等の昇降設備及び手すり等の防護設備より構成される設備をいう。

2 材料等

2-1 材料

2-1-1 移動式足場の主要構造部分に使用する鋼材及びアルミニウム合金材については、次の表の左欄に掲げる区分に応じ、それぞれ同表の右欄に定める材料又はこれと同等以上の機械的性質を有するものとする。

区 分	材 料		
	鋼 材	アルミニウム合金材	
3-2-1(1)の床付き布わく	床 材	SPCC SPHC	—
	け た 材	SPCC SPHC STK500 STKR50	A6063TD-T83
	つかみ金具	SS400 SPCC	AC4A-T6
布 わ く	布 地 材	STK500 STKR490	A6063TD-T83
	腕 木 材	STK400 STKR400	A6063TD-T83
	つかみ金具	SS400	AC4A-T6
建 わ く	脚 柱	STK500	A6063TD-T83
	横 架 材	STK500 STKR490	
	補 剛 材	STK400	
交さ筋かい及び水平交さ筋かい	STK400 SS400	—	
連 け い 材	STK400 SS400	A6063TD-T83 AC4A-T6	
建 わ く ジ ョ イ ン ト	SGP	A6063TD-T83	
脚 輪	SS400	AC4A-T6	

はしご、階段及びてすり	STK400 STKR400 SS400	A6063TD-T83
備考 この表の右欄の記号は、下記のとおりとする。		
SPCC	……JIS G 3141 (冷間圧延鋼板及び鋼帯)	に定める1種の規格に適合する鋼帯
SPHC	……JIS G 3131 (熱間圧延軟鋼板及び鋼帯)	に定める1種の規格に適合する鋼帯
STK500	……JIS G 3444 (一般構造用炭素鋼鋼管)	に定める3種の規格に適合する鋼管
STKR490	……JIS G 3466 (一般構造用角形鋼管)	に定める2種の規格に適合する角形鋼管
SS400	……JIS G 3101 (一般構造用圧延鋼材)	に定める2種の規格に適合する鋼管
STK400	……JIS G 3444 (一般構造用炭素鋼鋼管)	に定める2種の規格に適合する鋼管
STKR400	……JIS G 3466 (一般構造用角形鋼管)	に定める1種の規格に適合する角形鋼管
SGP	……JIS G 3452 (配管用炭素鋼鋼管)	
A6063TD-T83	……JIS H 4080 (アルミニウム及びアルミニウム合金継目無管)	に定める6063引抜管普通級 (質別 T83)
AC4A-T6	……JIS H 5202 (アルミニウム合金鋳物)	に定めるアルミニウム合金鋳物4種A (質別 焼入れ・焼もどし)

2-1-2 鋼材及びアルミニウム合金材は、曲がり、へこみ、割れ、二枚割れ等の欠陥のないものを用いること。

2-1-3 脚輪のタイヤは、JIS B 8922 (ハンドトラック用車輪)の4.2に定める規格に適合するタイヤとすること。

2-1-4 作業床、階段の踏板等に使用する木材は、強度上の著しい欠陥となる割れ、虫食い、節、繊維の傾斜等がないこと。

2-2 強度計算

2-2-1 設計に用いる積載荷重は、作業床の床面積に応じて、次の式により計算を行って得た値とすること。

$$A \geq 2 \text{ の場合 } W = 250$$

$$A < 2 \text{ の場合 } W = 50 + 100A$$

(これらの式において、A及びWは、それぞれ次の値を表すものとする。)

A 作業床の床面積 (単位 m²)

W 積載荷重 (単位 kg)

2-2-2 移動式足場の主要構造部分は、それぞれ次に掲げる荷重に対し、必要な強度を有すること。

(1) わく組構造部 (交さ筋かい、水平交さ筋かい及び連けい材を除く。) においては、自重と積載荷重とを合算した荷重 (この場合の積載荷重の作用位置は、作業床の中心位置又は2-3-1(2)の位置のうち、不利なのをとること。)

(2) 作業床の床材においては、200kg/m²の等分布荷重

(3) 交さ筋かい、水平交さ筋かい、連けい材及びこれらの取付け部においては、100kgの軸方向荷重

(4) 脚輪にあっては、200kgの主軸荷重

2-2-3 2-2-2の強度の計算を行う場合における各材料の許容応力の値は、次の各材料の種類に応じ、それぞれ次の表に定める値又は次の式により計算を行って得た値以下とすること。

(1) 鋼材

イ 許容引張応力、許容圧縮応力、許容曲げ応力、許容せん断応力及び許容支え圧応力の値

鋼材の種類	許容応力の値 (単位 kg/cm ²)				
	許容引張応力	許容圧縮応力	許容曲げ応力	許容せん断応力	許容支え圧応力
SPCC SPHC SGP	1,400	1,400	1,400	1,100	2,500
SS400 STK400 STKR400	1,600	1,600	1,600	1,300	2,900
STK500 STKR490	2,200	2,200	2,200	1,800	4,000

備考 この表の左欄の記号は、下記のとおりとする。

- SPCC ……JIS G 3141 (冷間圧延鋼板及び鋼帯) に定める1種の規格に適合する鋼帯
- SPHC ……JIS G 3131 (熱間圧延軟鋼板及び鋼帯) に定める1種の規格に適合する鋼帯
- SGP ……JIS G 3452 (配管用炭素鋼管)
- SS400 ……JIS G 3101 (一般構造用圧延鋼材) に定める2種の規格に適合する鋼材
- STK400 ……JIS G 3444 (一般構造用炭素鋼管) に定める2種の規格に適合する鋼管
- STKR400 ……JIS G 3466 (一般構造用角形鋼管) に定める1種の規格に適合する鋼管
- STK500 ……JIS G 3444 (一般構造用炭素鋼管) に定める3種の規格に適合する鋼管
- STKR490 ……JIS G 3466 (一般構造用角形鋼管) に定める2種の規格に適合する鋼管

ロ 許容座屈応力の値

$$\frac{l}{i} \leq 100 \text{ の場合 } \sigma_c = \sigma - (\sigma - 100) \left(\frac{l}{100i} \right)^2$$

$$\frac{l}{i} > 100 \text{ の場合 } \sigma_c = \frac{1000}{\left(\frac{l}{100i} \right)^2}$$

- (これらの式において、 σ_c 、 σ 、 l 及び i は、それぞれ次の値を表すものとする。
- σ_c 許容座屈応力 (単位 kg/cm²)
 - σ 許容圧縮応力 (単位 kg/cm²)
 - l 有効座屈長 (単位 cm)
 - i 最小断面2次半径 (単位 cm)

(2) アルミニウム合金材

イ 許容引張応力、許容圧縮応力、許容曲げ応力、許容せん断応力及び許容支え応力の値

アルミニウム合金材の種類	許容応力の値 (単位 kg/cm ²)				
	許容引張応力	許容圧縮応力	許容曲げ応力	許容せん断応力	許容支え圧応力
A6063TD-T83 AC4A-T6	1,100	1,100	1,100	800	1,800

備考 この表の左欄の記号は、下記のとおりとする。
A6063TD-T83 ……JIS H 4080 (アルミニウムおよびアルミニウム合金継目無管) に定める6063引抜管普通級 (質別 T83)
AC4A-T6 ……JIS H 5202 (アルミニウム合金鋳物) に定めるアルミニウム合金鋳物4A (質別 焼入れ・焼もどし)

許容座屈応力の値

$$\frac{l}{i} \leq 30 \text{ の場合 } \sigma_c = \sigma$$

$$30 < \frac{l}{i} \leq 70 \text{ の場合 } \sigma_c = \sigma - (\sigma - 700) \left(\frac{l}{40i} - \frac{3}{4} \right)$$

$$\frac{l}{i} > 70 \text{ の場合 } \sigma_c = \frac{700}{\left(\frac{l}{70i} \right)^2}$$

- (これらの式において、 σ_c 、 σ 、 l 及び i は、それぞれ次の値を表すものとする。
- σ_c 許容座屈応力 (単位 kg/cm²)
 - σ 許容圧縮応力 (単位 kg/cm²)
 - l 有効座屈長 (単位 cm)
 - i 最小断面2次半径 (単位 cm)

(3) 木材

木材の種類	許容曲げ応力の値 (単位 kg/cm ²)
あかまつ、くろまつ、からまつ、ひば、ひのき、つが、べいまつ又はべいひ	135
すぎ、もみ、えぞまつ、とどまつ、べいすぎ又はべいつが	105
かし	195
くり、なら、ぶな又はけやき	150
アビトン又はカポールをフェノール樹脂により接着した合板	165

2-2-4 2-2-2の強度について荷重試験を行う場合には、当該試験はできる限り通常の使用状態に近い状態で行うものとし、かつ、安全率を2.5以上とすること。

2-3 安定性

2-3-1 移動式足場は、次の(1)及び(2)の荷重が同時に作用する状態において、6度の転倒余裕角度を有すること。この場合において、控わくを有する構造の移動式足場にあつては、次の(1)及び(2)の荷重の外、次の(3)の反力を考慮することができること。

- (1) 移動式足場の自重
- (2) 作業床の中心から作業床の辺長の4分の1の値だけ偏心した位置に作用する積載荷重

(3) 控わくのジャッキの底部に作用し、かつ、その大きさが自重と積載荷重の和の2分の1以下である反力。ただし、控わくの高さが控わくの幅の3倍以上であり、かつ、控わくが回転しないように建わくに取り付けられているものにあつては、当該反力は、その大きさを自重と積載荷重の和以下とすることができること。

2-3-2 わく組構造部の外側空間を昇降路とする構造の移動式足場にあつては、当該移動式足場は、次の(1)及び(2)の荷重が同時に作用する状態において、6度の転倒余裕角度を有すること。この場合において、控わくを有する構造の移動式足場にあつては、次の(1)及び(2)の荷重の外、次の(3)の反力を考慮することができること。

- (1) 移動式足場の自重
- (2) わく組構造部の外側50cmで、かつ、昇降路の上端の位置に作用する70kgの垂直荷重
- (3) 控わくのジャッキの底部に作用し、かつ、その大きさが自重と(2)の垂直荷重との和の2分の1以下である反力。ただし、控わくの高さが控わくの幅の3倍以上であり、かつ、控わくが回転しないように建わくに取り付けられているものにあつては、当該反力は、その大きさを自重と(2)の垂直荷重の和以下とすることができること。

3 各部構造

3-1 高さ及び脚輪間隔

3-1-1 脚輪の下端から作業床までの高さ、移動式足場の外かくを形成する脚輪の主軸間隔とは、次の式によること。ただし、移動式足場に壁つなぎ又は控を設けた場合は、この限りでないこと。

$$H \leq 7.7L - 5$$

（この式においてH及びLは、それぞれ次の値を表すものとする。
H 脚輪の下端から作業床までの高さ（単位 m）
L 脚輪の主軸間隔（単位 m）

3-1-2 控わくを有する構造の移動式足場にあつては、3-1-1の式におけるLの値を、次の式から得られる値とすることができること。

- (1) 控わくの高さが控わくの幅の3倍以上であり、かつ、控わくが回転しないように建わくに取り付けられている場合

$$L = A + B_1 + B_2$$

（この式において、L、A、B₁及びB₂は、それぞれ次の図に示すように図った長さとする。）

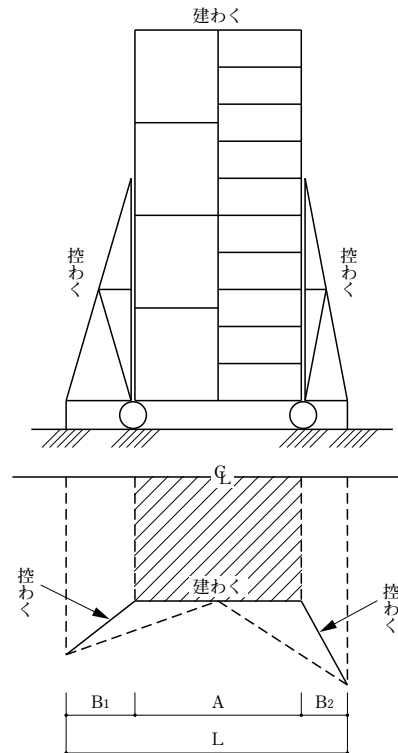

(2) (1)の場合以外の場合

$$L = A + \frac{1}{2}(B_1 + B_2)$$

（この式において、L、A、B₁及びB₂は、それぞれ次の図に示すように測った長さとする。）

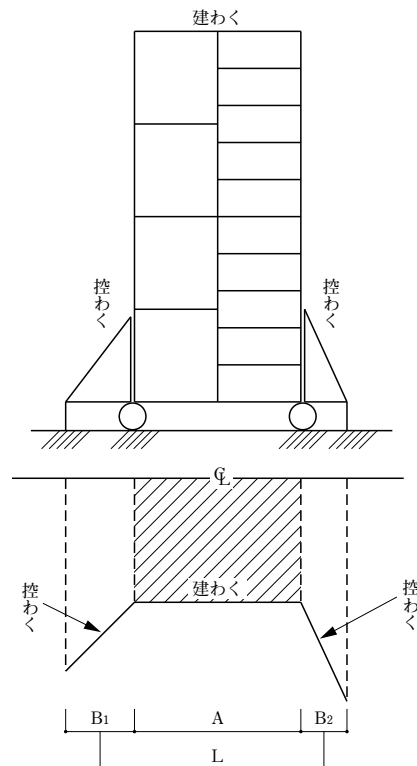

3-2 作業床

3-2-1 作業床は、次の各号のいずれかとする。

- (1) 床材とけた材が一体となったもの（以下「床付き布わく」という。）
- (2) 床材として足場板を用いるもの。

3-2-2 床付き布わくは、圧延加工、プレス加工、溶接組立て（これと同等以上の強度を有する^{つぎ}鋸接組立てを含む。以下同じ。）等により床材とけた材を一体化した構造とし、かつ、その四隅の端に浮上り防止の機能を有するつかみ金具を設けること。

3-2-3 3-2-1 (2)の床材は、透き間が3cm以下となるよう全面に敷き並べ、かつ、支持物に確実に固定すること。

3-3 わく組構造部

3-3-1 わく組構造部は、次の(1)から(5)までの構成要素により構成すること。この場合において、必要と認められるときは、(6)又は(7)を構成要素に含めること。

- (1) 建わく
- (2) 交さ筋かい又はこれに代わる連けい材
- (3) 建わくジョイント
- (4) 水平交さ筋かい又はこれに代わる連けい材
- (5) 布わく又は床付き布わく
- (6) 拡幅わく
- (7) 控わく

3-3-2 建わくは、脚柱、横架材及び補剛材を溶接組立てしたものとし、かつ、交さ筋かいを用いるものにあつては、脚柱に直径13mm以上で抜止め機能を有する交さ筋かいピンを設けること。

3-3-3 交さ筋かい及び水平交さ筋かいは、筋かい材を中央部でヒンジ結合したものとし、かつ、筋かい材の両端部に直径15mm以下のピン穴を設けること。

3-3-4 連けい材には、両端に十分な握機能を有するつかみ金具を設けること。

3-3-5 建わくジョイントは、抜止めの機能を有する差込み式のものとし、かつ、差込み部の長さは95mm以上とすること。

3-3-6 わく組構造部の下端部には、水平交さ筋かい又は連けい材を設けること。

3-3-7 布わくは、布地材に2以上の腕木材を溶接組立てしたものとし、かつ、布地材の両端に浮上り防止の機能を有するつかみ金具を設けること。

3-3-8 脚輪の下端から作業床までの高さが、移動式足場の外かくを形成する脚輪の主軸間隔の3倍を超える移動式足場のわく組構造部は、脚輪と作業床との中間の位置に布わく設けること。

3-3-9 拡幅わくは、溶接組立てしたものとし、かつ、これに脚柱及び脚輪の主軸を差し込むことができる構造とすること。

3-3-10 控わくは、次によること。

- (1) 溶接組立てにより三角形を形成すること。
- (2) 高さは、当該控わくの幅以上とすること。
- (3) 斜材と水平材の交さ部及び垂直材と水平材との交さ部に十分な握機能を有するつかみ金具を設けること。
- (4) 斜材と水平材との交さ部にジャッキを設けること。

3-4 脚輪

3-4-1 脚輪は、脚柱等へ差し込むための主軸、フォーク、車軸、車輪等により構成し、かつ、主軸を軸として自由に回転することができること。

3-4-2 主軸は、脚柱等に対して、かん合性の良好な直径を有するものとし、かつ、脚柱等への取付け部は、容易に離脱しない機能を有すること。

3-4-3 車輪の直径は、125mm以上とすること。

3-4-4 不意の移動を防止するためのブレーキを設けること。

3-4-5 脚輪のブレーキは、250kg・cmの回転力に対し、車輪の回転を防止できること。

3-5 昇降設備

移動式足場には、次の各号のいずれかの昇降設備を設けること。ただし、わく組構造部が次の(1)のはしごの要件を満たす構造の建わくで構成されている場合は、この限りでないこと。

- (1) 踏さんの長さが30cm以上であり、かつ、踏さんが40cm以下の等間隔に設けられたはしご
- (2) こう配が50度以下であり、かつ、幅が40cm以上である階段

3-6 防護設備

作業床の周囲には、高さ90cm以上で中さん付きの丈夫な手すり及び高さ10cm以上の幅木を設けること。ただし、手すりと作業床との間に丈夫な金網等を設けた場合は、中さん及び幅木を設けないことができること。

3-7 加工等

3-7-1 材料の加工は、そり、ねじれ等により強度を低下させないように行うこと。

3-7-2 鋼材の溶接は原則としてアーク溶接とし、アルミニウム合金材の溶接はアルゴン溶接とすること。

3-7-3 管と管との溶接及び管と棒との溶接については、全周溶接すること。ただし、接合金物を用いて溶接するものについては、この限りでないこと。

3-7-4 鋼材には、さびを防ぐ効果のある塗装又はメッキを施すこと。

4 使用

4-1 組立て

4-1-1 建わく等の接続部は、使用中容易に離脱しないように確実に結合すること。

4-1-2 最大積載荷重は、2-2-1の積載荷重以下となるように定め、かつ、その旨を移動式足場の見やすい箇所に表示すること。

4-1-3 2基以上の移動式足場を連結して使用するときは、鋼管と緊結金具とを用いる方法等により、それぞれの移動式足場を、確実に連結すること。

4-2 移動

4-2-1 移動式足場を移動させるときは、路面のおうとつ、障害物等による転倒を防止するため、あらかじめ、路面の状態を確認すること。

4-2-2 移動式足場の移動は、すべての脚輪のブレーキを解除した後に行うこと。

4-2-3 移動式足場に労働者を乗せて移動してはならないこと。

- 4-2-4 移動式足場の移動中は、転倒等による危険を生ずるおそれがあるところには、関係労働者以外の労働者を立ち入らせないこと。
- 4-2-5 控わくを有する移動式足場を移動させるときは、次の措置を講ずること。
- (1) 控わくのすべてのジャッキを繰り上げること。
 - (2) 3-1-1の本文に適合する移動式足場であっても、転倒のおそれがあるときは、転倒のおそれのない高さに組み替えること等により、転倒を防止すること。
 - (3) 控わくが建築物、設備等に接触するおそれがあるときは、控わくを取り外し、又はたたむこと。
- 4-2-6 壁つなぎ又は控が設けられていた移動式足場を移動させる場合は、転倒のおそれのない高さに組み替えること、シートを取り外すこと等により転倒防止の措置を講ずること。
- 4-3 定置
- 4-3-1 無理のない姿勢で作業を行うため、移動式足場は、作業箇所近接したところに定置（作業箇所において使用できる状態にすることをいう。以下同じ。）させること。
- 4-3-2 脚輪のブレーキは、移動中を除き、常に作動させておくこと。ブレーキを作動させるときは、その効き具合を確認すること。
- 4-3-3 おうとつ又は傾斜が著しい場所で移動式足場を使用するときは、ジャッキ等の使用により作業床の水平を保持すること。
- 4-3-4 控わくを有する移動式足場を定着したときは、控わくの取付け状態、接地状態等について異常のないことを確認すること。
- 4-3-5 移動式足場にシートを張ったため、強い風圧を受けるおそれのある場合等には、移動式足場に壁つなぎ又は控を設けること。
- 4-3-6 移動式足場を架空電路に近接して定置するときは、架空電路を移設し、架空電路に絶縁用防護具を装着する等架空電路との接触を防止するための措置を講ずること。
- 4-4 荷重の積載等
- 4-4-1 移動式足場には、最大積載荷重を超えた荷重をかけてはならないこと。
- 4-4-2 移動式足場に材料等を載せる場合は、転倒を防ぐため、偏心しないように配慮すること。
- 4-4-3 移動式足場の上では、移動はしご、脚立等を使用しないこと。
- 4-4-4 作業又は昇降のため、手すり、中さん等を取り外したときは、その必要がなくなった後、直ちに原状にもどすこと。
- 4-4-5 わく組構造部の外側空間を昇降路とする構造の移動式足場にあつては、転倒を防止するため、同一面より同時に2名以上の者が昇降しないこと。

労働基準調査会
安衛法便覧 平成11年版より抜粋

墜落による危険を防止するためのネットの構造等の安全基準に関する技術上の指針

昭51. 8. 6 技術上の指針公示第8号

労働安全衛生法（昭和47年法律第57号）第28条第1項の規定に基づき、墜落による危険を防止するためのネットの構造等の安全基準に関する技術上の指針を次のとおり公表する。

墜落による危険を防止するためのネットの構造等の安全基準に関する技術上の指針

1 総則

1-1 趣旨

この指針は、建設工事の場所等において、労働者の墜落による危険を防止するため、水平に張って使用するネット（以下「ネット」という。）の構造等に関する留意事項について規定したものである。

1-2 定義

この指針において、次の各号に掲げる用語の意義は、それぞれ当該各号に定めるところによる。

- (1) 網地 網目が多数連続しているものをいう。
- (2) 結節 網目の頂点を形成する網糸の結び目をいう。
- (3) 縁綱 ネット周辺を形成する綱をいう。
- (4) 仕立糸 縁綱と網地を結びつけるための糸をいう。
- (5) つり綱 ネットを支持点に取り付けるための綱をいう。
- (6) 試験用糸 等速引張試験に使用するためにネットに取り付けられた糸で、網糸と同一の素材のものいう。

2 構造等

2-1 構造

ネットは、縁綱、仕立糸、つり綱、試験用糸等を有するものとする。

2-2 材料

ネットの材料は、合成繊維とすること。

2-3 網目

網目は、その辺の長さが10cm以下とすること。

2-4 網地

網地は、かえるまたその他のずれることのない結節によること。

2-5 仕立て

縁綱は、周辺の網目を通した後、ずれることのないように仕立糸で網糸と結び付けること。

2-6 縁綱とつり綱との接続

縁綱とつり綱との接続は、3回以上のさつま編込みで結ぶ方法又はこれと同等以上に確実な方法によること。

3 強度

3-1 縁綱及びつり綱の強度

- (1) 縁綱及びつり綱は、ネットに使用されるロープと同一の試験片の両端を引張試験機のチャックでつかむ方法又はこれに類似した方法で引張速度が毎分20cm以上30cm以下の等速引張試験（以下「等速引張試験」という。）を行った場合において、引張強さが1,500kg以上であること。
- (2) (1)の場合において、試験片の有効長さは綱径の30倍以上と、試験片の数は5以上とし、算術平均値でその綱の引張強さを表すものとする。

3-2 網糸の強度

- (1) 網糸は、試験用糸から切り取った試験片の両端を引張試験機のチャックでつかむ方法又はこれに類似した方法で等速引張試験を行った場合において、その引張強さが、次の表の左欄に掲げる網目の種類に応じ、それぞれ同表の右欄に定める値以上であること。

網目の種類	値
10cm 網目	120kg
5cm 網目	50kg

備考 10cm網目及び5cm網目以外の網目については、直線補間値とする。

- (2) (1)の場合において、試験片の有効長さは20cmを標準とし、試験片の中央に網糸のよりがほどけない状態でループ結節を設け、試験片の数が2以上であるときは算術平均値でその網糸の引張強さを表すものとする。

3-3 試験室

等速引張試験は、日本工業規格Z8703の標準温・湿度状態第3類の試験室において行うものとする。

4 使用及び管理

4-1 落下高さ、ネットの垂れ及びネット下部の空き

4-1-1 落下高さ

作業床等とネットの取付け位置との垂直距離（以下「落下高さ」という。）は、次の式により計算して得た値以下とすること。

(1) 単体ネットの場合

$$L < A \text{ のとき } H_1 = 0.25(L + 2A)$$

$$L \geq A \text{ のとき } H_1 = 0.75L$$

(1) 複合ネットの場合

$$L < A \text{ のとき } H_1 = 0.20(L + 2A)$$

$$L \geq A \text{ のとき } H_1 = 0.60L$$

(1)及び(2)の式において、L、A及びH₁は、それぞれ次の値を表すものとする。
 L 単体ネットにあってはその短辺の長さ、複合ネットにあってはそれを構成するネットの短辺の長さのうち最小のもの(単位 m)
 A ネット周辺の支持点の間隔(単位 m)
 H₁ 落下高さ(単位 m)

4-1-2 ネットの垂れ

ネットの垂れは、次の式により計算して得た値以下とすること。

$$L < A \text{ のとき } S = 0.25(L + 2A) / 3$$

$$L \geq A \text{ のとき } S = 0.75L / 3$$

これらの式において、L及びAは、それぞれ4-1-1に定める値と同じ値を表し、Sは、ネットの垂れ(単位m)を表すものとする。

4-1-3 ネット下部の空き

ネットの取付け位置とネットの下方における衝突のおそれのある床面又は機械設備との垂直距離（以下「ネット下部の空き」という。）は、次の式により計算して得た値以上とすること。

(1) 10cm網目の場合

$$L < A \text{ のとき } H_2 = \frac{0.85}{4}(L + 3A)$$

$$L \geq A \text{ のとき } H_2 = 0.85L$$

(2) 5cm網目の場合

$$L < A \text{ のとき } H_2 = \frac{0.95}{4}(L + 3A)$$

$$L \geq A \text{ のとき } H_2 = 0.95L$$

(1)及び(2)の式において、L及びAは、それぞれ4-1-1に定める値と同じ値を表し、H₂は、ネット下部の空き(単位m)を表すものとする。

- (3) (1)及び(2)の網目以外の網目については、直線補間値とすること。

4-2 支持点の強度

4-2-1 外力

ネットの支持点は、600kgの外力に耐える強度を有するものとする。ただし、連続的な架構物であるネットの支持点で、当該支持点にかかる外力として次の式により計算して得た値に耐えるものについては、この限りでない。

$$F = 200B$$

この式において、F及びBは、それぞれ次の値を表すものとする。

F 外力(単位 kg)

B 支持点の間隔(単位 m)

4-2-2 支持点の応力

支持点の応力は、次の表の左欄に掲げる構成材に応じ、それぞれ同表の右欄に定める許容応力の値以下となるようにすること。

構成材	許容応力の値(単位 kg/cm ²)				
	許容圧縮 応力	許容引張 応力	許容せん 断応力	許容曲げ 応力	許容付着 応力
一般構造用鋼材	2,400	2,400	1,350	2,400	—
コンクリート	4週圧縮強度の値の3分の2	4週圧縮強度の値の15分の1		—	14(軽量骨材を使用するものについては、12)

4-3 支持点の間隔

ネットの支持点の間隔は、ネット周辺からの墜落による危険がないものであること。

4-4 定期試験等

4-4-1 ネットは、使用開始後1年以内及びその後6月以内ごとに1回、定期に試験用糸について等速引張試験を行うこと。ただし、使用状態の近似した多数のネットがある場合において、そのうちの無作為に抽出した5枚以上のネットの試験用糸についての等速引張試験を行ったときは、他のネットの試験用糸についての等速引張試験を省略することができる。

4-4-2 ネットの損耗が著しい場合、ネットが有毒ガスに暴露された場合等においては、ネットの使用後に試験用糸について等速引張試験を行うこと。

4-5 保管

4-5-1 ネットを保管するときは、あらかじめ、次の措置を講ずること。

- (1) 著しく汚れたネットについては、洗浄すること。
- (2) 破損した部分については、補修すること。

4-5-2 ネットは、紫外線、油、有害ガス等のない乾燥した場所に保管すること。

4-6 使用制限

次のネットは、使用しないこと。

- (1) 網糸が3-2に規定する強度を有しないネット
- (2) 人体又はこれと同等以上の重さを有する落下物による衝撃を受けたネット
- (3) 破損した部分が補修されていないネット
- (4) 強度が明らかでないネット

5 表示

ネットには、見やすい箇所に次の事項が表示されていること。

- (1) 製造者名
- (2) 製造年月
- (3) 仕立寸法
- (4) 網目
- (5) 新品時の網糸の強度

労働基準調査会
安衛法便覧 平成11年版より抜粋

労働安全衛生規則抜萃

労働省安全衛生部監修
労働安全衛生規則 平成11年版より

第3章 型わく支保工

第1節 材料等

(材料)

第237条 事業者は、型わく支保工の材料については、著しい損傷、変形又は腐食があるものを使用してはならない。

☞ 特別規制646。

(主要な部分の鋼材)

第238条 事業者は、型わく支保工に使用する支柱、はり又ははりの支持物の主要な部分の鋼材については、日本工業規格G3101（一般構造用圧延鋼材）、日本工業規格G3106（溶接構造用圧延鋼材）、日本工業規格G3444（一般構造用炭素鋼鋼管）若しくは日本工業規格G3350（建築構造用冷間成形軽量形鋼）に定める規格に適合するもの又は日本工業規格Z2241（金属材料引張試験方法）に定める方法による試験において、引張強さの値が一平方ミリメートルにつき34kg以上で、かつ、伸びが次の表の上欄に掲げる鋼材の種類及び同表の中欄に掲げる引張強さの値に応じ、それぞれ同表の下欄に掲げる値となるものでなければ、使用してはならない。

鋼材の種類	引張強さ(単位 1mm ² につきkg)	伸び(単位 %)
鋼 管	34以上41未満	25以上
	41以上50未満	20以上
	50以上	10以上
鋼板、形鋼、 平鋼又は軽 量形鋼	34以上41未満	21以上
	41以上50未満	16以上
	50以上60未満 60以上	12以上 8以上
棒 鋼	34以上41未満	25以上
	41以上50未満	20以上
	50以上	18以上

☞ 特別規制646。

(型わく支保工の構造)

第239条 事業者は、型わく支保工については、型わくの形状、コンクリートの打設の方法等に応じた堅固な構造のものでなければ、使用してはならない。

☞ 特別規制646。型わく支保工用のパイプサポート等の規格 昭56労告101。

第2節 組立て等の場合の措置

(組立図)

第240条 事業者は、型わく支保工を組み立てるときは、組立図を作成し、かつ、当該組立図により組み立てなければならない。

2 前項の組立図は、支柱、はり、つなぎ、筋かい等の部材の配置、接合の方法及び寸法が示されているものでなければならない。

3 第一項の組立図に係る型枠支保工の設計は、次に定めるところによらなければならない。

1) 支柱、はり又ははりの支持物（以下この条において「支柱等」という。）が組み合わされた構造のものでないときは、設計荷重（型枠支保工が支える物の重量に相当する荷重に、型枠1平方メートルにつき150kg以上の荷重を加えた荷重をいう。以下この条において同じ。）により当該支柱等に生ずる応力の値が当該支柱等の材料の許容応力の値を超えないこと。

2) 支柱等が組み合わされた構造のものであるときは、設計荷重が当該支柱等を製造した者の指定する最大使用荷重を超えないこと。

3) 鋼管枠を支柱として用いるものであるときは、当該型枠支保工の上端に、設計荷重の100分の2.5に相当する水平方向の荷重が作用しても安全な構造のものとする。

4) 鋼管枠以外のものを支柱として用いるものであるときは、当該型枠支保工の上端に、設計荷重の100分の5に相当する水平方向の荷重が作用しても安全な構造のものとする。

☞ 許容応力の値241。

(許容応力の値)

第241条 前条第3項第1号の材料の許容応力の値は、次に定めるところによる。

1) 鋼材の許容曲げ応力及び許容圧縮応力の値は、当該鋼材の降伏強さの値又は引張強さの値の4分の3の値のうちいずれか小さい値の3分の2の値以下とすること。

2) 鋼材の許容せん断応力の値は、当該鋼材の降伏強さの値又は引張強さの値の4分の3の値のうちいずれか小さい値の100分の38の値以下とすること。

3) 鋼材の許容座屈応力の値は、次の式により計算を行って得た値以下とすること。

$$\frac{\ell}{i} \leq \Lambda \text{ の場合 } \sigma_c = \frac{1 - 0.4 \left(\frac{\ell}{i} / \Lambda \right)^2}{\nu} F$$
$$\frac{\ell}{i} > \Lambda \text{ の場合 } \sigma_c = \frac{0.29}{\left(\frac{\ell}{i} / \Lambda \right)^2} F$$

これらの式において r 、 i 、 Λ 、 σ_c 、 ν 及び F は、それぞれ次の値を表すものとする。

ℓ 支柱の長さ（支柱が水平方向の変位を拘束されているときは、拘束点間の長さのうちの最大の長さ）（単位 cm）

i 支柱の最小断面二次半径（単位 cm）

Λ 限界細長比 $= \pi \sqrt{E/0.6F}$

ただし、 π 円周率

E 当該鋼材のヤング係数（単位 1 cm^2 につき kg）

σ_c 許容座屈応力の値（単位 1 cm^2 につき kg）

$$\psi \text{ 安全率} = 1.5 + 0.57 \left(\frac{r}{i} / \Lambda \right)^2$$

F 当該鋼材の降伏強さの値又は引張強さの値の4分の3の値のうちのいずれか小さい値(単位 1cm²につきkg)

4) 木材の繊維方向の許容曲げ応力、許容圧縮応力及び許容せん断応力の値は、次の表の上欄に掲げる木材の種類に応じ、それぞれ同表の下欄に掲げる値以下とすること。

木材の種類	許容能力の値 (単位 1cm ² につきkg)		
	曲げ	圧縮	せん断
あかまつ、くろまつ、からまつ、ひば、ひのき、つが、べいまつ又はべいひ	135	120	10.5
すぎ、もみ、えぞまつ、とどまつ、べいすぎ又はべいつが	105	90	7.5
かし	195	135	21
くり、なら、ぶな又はけやき	150	105	15

5) 木材の繊維方向の許容座屈応力の値は、次の式により計算を行なって得た値以下とすること。

$$\frac{k}{i} \leq 100 \text{ の場合 } f_k = f_c \left(1 - 0.007 \frac{k}{i} \right)$$

$$\frac{k}{i} > 100 \text{ の場合 } f_k = \frac{0.3f_c}{\left(\frac{k}{100i} \right)^2}$$

これらの式において、 k 、 i 、 f_c 及び f_k は、それぞれ次の値を表すものとする。

k 支柱の長さ(支柱が水平方向の変位を拘束されているときは、拘束点間の長さのうち最大の長さ)(単位 cm)

i 支柱の最小断面二次半径(単位 cm)

f_c 許容圧縮応力の値(単位 1cm²につきkg)

f_k 許容座屈応力の値(単位 1cm²につきkg)

(型枠支保工についての措置等)

第242条 事業者は、型枠支保工については、次に定めるところによらなければならない。

- 1) 敷角の使用、コンクリートの打設、くい等の打込み等支柱の沈下を防止するための措置を講ずること。
- 2) 支柱の脚部の固定、根がらみの取付け等支柱の脚部の滑動を防止するための措置を講ずること。
- 3) 支柱の継手は、突合せ継手又は差込み継手とすること。
- 4) 鋼材と鋼材との接続部及び交差部は、ボルト、クランプ等の金具を用いて緊結すること。
- 5) 型枠が曲面のものであるときは、控えの取付け等当該型枠の浮き上がりを防止するための措置を講ずること。
- 5) -2 H型鋼又はI型鋼(以下この号において「H型鋼等」という。)を大引き、敷角等の水平材として用いる場合であって、当該H型鋼等と支柱、ジャッキ等とが接続する箇所に集中荷重が作用することにより、当該H型鋼等の断面が変形するおそれがあるときは、当該接続する箇所に補強材を取り付けること。

6) 鋼管(パイプサポートを除く。以下この条において同じ。)を支柱として用いるものにあつては、当該鋼管の部分について次に定めるところによること。

イ 高さ2m以内ごとに水平つなぎを2方向に設け、かつ、水平つなぎの変位を防止すること。

ロ はり又は大引きを上端に載せるときは、当該上端に鋼製の端板を取り付け、これをはり又は大引きに固定すること。

7) パイプサポートを支柱として用いるものにあつては、当該パイプサポートの部分について次に定めるところによること。

イ パイプサポートを3以上継いで用いないこと。

ロ パイプサポートを継いで用いるときは、4以上のボルト又は専用の金具を用いて継ぐこと。

ハ 高さが3.5mを超えるときは、前号イに定める措置を講ずること。

8) 鋼管枠を支柱として用いるものにあつては、当該鋼管枠の部分について次に定めるところによること。

イ 鋼管枠と鋼管枠との間に交差筋かいを設けること。

ロ 最上層及び五層以内ごとの箇所において、型枠支保工の側面並びに枠面の方向及び交差筋かいの方向における5枠以内ごとの箇所に、水平つなぎを設け、かつ、水平つなぎの変位を防止すること。

ハ 最上層及び5層以内ごとの箇所において、型枠支保工の枠面の方向における両端及び5枠以内ごとの箇所に、交差筋かいの方向に布枠を設けること。

ニ 第6号ロに定める措置を講ずること。

9) 組立て鋼柱を支柱として用いるものにあつては、当該組立て鋼柱の部分について次に定めるところによること。

イ 第6号ロに定める措置を講ずること。

ロ 高さが4mを超えるときは、高さ4m以内ごとに水平つなぎを2方向に設け、かつ、水平つなぎの変位を防止すること。

9) -2 H型鋼を支柱として用いるものにあつては、当該H型鋼の部分について第6号ロに定める措置を講ずること。

10) 木材を支柱として用いるものにあつては、当該木材の部分について次に定めるところによること。

イ 第6号イに定める措置を講ずること。

ロ 木材を継いで用いるときは、2個以上の添え物を用いて継ぐこと。

ハ はり又は大引きを上端に載せるときは、添え物を用いて、当該上端をはり又は大引きに固定すること。

11) はりで構成するものにあつては、次に定めるところによること。

イ はりの両端を支持物に固定することにより、はりの滑動及び脱落を防止すること。

ロ はりとはりとの間につなぎを設けることにより、はりの横倒れを防止すること。

㊦ 特別規制646。

(段状の型枠支保工)

第243条 事業者は、敷板、敷角等をはさんで段状に組み立てる型枠支保工については、前条各号に定めるところによるほか、次に定めるところによらなければならない。

- 1) 型わくの形状によりやむを得ない場合を除き、敷板、敷角等を2段以上はさまないこと。
- 2) 敷板、敷角等を継いで用いるときは、当該敷板、敷角等を緊結すること。
- 3) 支柱は、敷板、敷角等に固定すること。

〔参〕 特別規制646。

(コンクリートの打設の作業)

第244条 事業者は、コンクリートの打設の作業を行なうときは、次に定めるところによらなければならない。

- 1) その日の作業を開始する前に、当該作業に係る型わく支保工について点検し、異状を認めるときは、補修すること。
- 2) 作業中に型わく支保工に異状が認められた際における作業中止のための措置をあらかじめ講じておくこと。

(型わく支保工の組立て等の作業)

第245条 事業者は、型わく支保工の組立て又は解体の作業を行なうときは、次の措置を講じなければならない。

- 1) 当該作業を行なう区域には、関係労働者以外の労働者の立入りを禁止すること。
- 2) 強風、大雨、大雪等の悪天候のため、作業の実施について危険が予想されるときは、当該作業に労働者を従事させないこと。
- 3) 材料、器具又は工具を上げ、又はおろすときは、つり綱つり袋等を労働者に使用させること。

〔参〕 型わく支保工の組立て等作業主任者の選任 246。

(型わく支保工の組立て等作業主任者の選任)

第246条 事業者は、令第6条第14号の作業については、型わく支保工の組立て等作業主任者技能講習を修了した者のうちから、型わく支保工の組立て等作業主任者を選任しなければならない。

[令] 第6条第14号 型わく支保工（支柱、はり、つなぎ、筋かい等の部材により構成され、建設物におけるスラブ、けた等のコンクリートの打設に用いる型わくを支持する仮設の設備をいう。以下同じ。）の組立て又は解体の作業。

〔参〕 型わく支保工の組立て等作業主任者の職務 247。

(型わく支保工の組立て等作業主任者の職務)

第247条 事業者は、型わく支保工の組立て等作業主任者に、次の事項を行なわせなければならない。

- 1) 作業の方法を決定し、作業を直接指揮すること。
- 2) 材料の欠点の有無並びに器具及び工具を点検し、不良品を取り除くこと。
- 3) 作業中、安全带等及び保護帽の使用状況を監視すること。

〔参〕 型わく支保工の組立て等作業主任者の選任 246。

第8章の2 建築物等の鉄骨の組立て等の作業における危険の防止

(作業計画)

第517条の2 事業者は、令第6条第15号の2の作業を行うと

きは、あらかじめ、作業計画を定め、かつ、当該作業計画により作業を行わなければならない。

2 前項の作業計画は、次の事項が示されているものでなければならない。

- 1) 作業の方法及び順序
- 2) 部材の落下又は部材により構成されているものの倒壊を防止するための方法
- 3) 作業に従事する労働者の墜落による危険を防止するための設備の設置の方法

3 事業者は、第1項の作業計画を定めたときは、前項各号の事項について関係労働者に周知させなければならない。

[令] 第6条第15号の2 建築物の骨組み又は塔であって、金属製の部材により構成されるもの（その高さが5m以上であるものに限る。）の組立て、解体又は変更の作業

(建築物等の鉄骨の組立て等の作業)

第517条の3 事業者は、令第6条第15号の2の作業を行うときは、次の措置を講じなければならない。

- 1) 作業を行う区域内には、関係労働者以外の労働者の立入りを禁止すること。
- 2) 強風、大雨、大雪等の悪天候のため、作業の実施について危険が予想されるときは、当該作業を中止すること。
- 3) 材料、器具、工具等を上げ、又は下すときは、つり綱、つり袋等を労働者に使用させること。

[令] 第6条第15号の2 建築物の骨組み又は塔であって、金属製の部材により構成されるもの（その高さが5m以上であるものに限る。）の組立て、解体又は変更の作業

(建築物等の鉄骨の組立て等作業主任者の選任)

第517条の4 事業者は、令第6条第15号の2の作業については、建築物等の鉄骨の組立て等作業主任者技能講習を修了した者のうちから、建築物等の鉄骨の組立て等作業主任者を選任しなければならない。

[令] 第6条第15号の2 建築物の骨組み又は塔であって、金属製の部材により構成されるもの（その高さが5m以上であるものに限る。）の組立て、解体又は変更の作業

〔参〕 建築物の鉄骨の組立て等作業主任者の職務517の5。

(建築物等の鉄骨の組立て等作業主任者の職務)

第517条の5 事業者は、建築物等の鉄骨の組立て等作業主任者に、次の事項を行なわせなければならない。

- 1) 作業の方法及び労働者の配置を決定し、作業を直接指揮すること。
- 2) 器具、工具、安全带等及び保護帽の機能を点検し、不良品を取り除くこと。
- 3) 安全带等及び保護帽の使用状況を監視すること。

〔参〕 建築物の鉄骨の組立て等作業主任者の選任517の4。

第8章の5 コンクリート造の工作物の解体等の作業における危険の防止

(調査及び作業計画)

第517条の14 事業者は、令第6条第15号の5の作業を行うときは、工作物の倒壊、物体の飛来又は落下等による労働者の

危険を防止するため、あらかじめ、当該工作物の形状、き裂の有無、周囲の状況等を調査し、当該調査により知り得たところに適応する作業計画を定め、かつ、当該作業計画により作業を行わなければならない。

2 前項の作業計画は、次の事項が示されているものでなければならない。

- 1) 作業の方法及び順序
- 2) 使用する機械等の種類及び能力
- 3) 控えの設置、立入禁止区域の設定その他の外壁、柱、はり等の倒壊又は落下による労働者の危険を防止するための方法

3 事業者は、第1項の作業計画を定めたときは、前項第1号及び第3号の事項について関係労働者に周知させなければならない。

[令] 第6条第15号の5 コンクリート造の工作物（その高さが5m以上であるものに限る。）の解体又は破壊の作業

(コンクリート造の工作物の解体等の作業)

第517条の15 事業者は、令第6条第15号の5の作業を行うときは、次の措置を講じなければならない。

- 1) 作業を行う区域内には、関係労働者以外の労働者の立入りを禁止すること。
- 2) 強風、大雨、大雪等の悪天候のため、作業の実施について危険が予想されるときは、当該作業を中止すること。
- 3) 器具、工具等を上げ、又は下ろすときは、つり綱、つり袋等を労働者に使用させること。

[令] 第6条第15号の5 コンクリート造の工作物（その高さが5m以上であるものに限る。）の解体又は破壊の作業

(引倒し等の作業の合図)

第517条の16 事業者は、令第6条第15号の5の作業を行う場合において、外壁、柱等の引倒し等の作業を行うときは、引倒し等について一定の合図を定め、関係労働者に周知させなければならない。

2 事業者は、前項の引倒し等の作業を行う場合において、当該引倒し等の作業に従事する労働者以外の労働者（以下この条において「他の労働者」という。）に引倒し等により危険を生ずるおそれのあるときは、当該引倒し等の作業に従事する労働者に、あらかじめ、同項の合図を行わせ、他の労働者が避難したことを確認させた後でなければ、当該引倒し等の作業を行わせてはならない。

3 第1項の引倒し等の作業に従事する労働者は、前項の危険を生ずるおそれのあるときは、あらかじめ、合図を行い、他の労働者が避難したことを確認した後でなければ、当該引倒し等の作業を行ってはならない。

[令] 第6条第15号の5 コンクリート造の工作物（その高さが5m以上であるものに限る。）の解体又は破壊の作業

(コンクリート造の工作物の解体等作業主任者の選任)

第517条の17 事業者は、令第6条第15号の5の作業については、コンクリート造の工作物の解体等作業主任者技能講習を修了した者のうちから、コンクリート造の工作物の解体等作業主任者を選任しなければならない。

[令] 第6条第15号の5 コンクリート造の工作物（その高

さが5m以上であるものに限る。）の解体又は破壊の作業

参 ④ コンクリート造の工作物の解体等作業主任者の職務 517の18。

(コンクリート造の工作物の解体等作業主任者の職務)

第517条の18 事業者は、コンクリート造の工作物の解体等作業主任者に、次の事項を行わせなければならない。

- 1) 作業の方法及び労働者の配置を決定し、作業を直接指揮すること。
- 2) 器具、工具、安全帯等及び保護帽の機能を点検し、不良品を取り除くこと。
- 3) 安全帯等及び保護帽の使用状況を監視すること。

参 ④ コンクリート造の工作物の解体等作業主任者の選任 517の17。

(保護帽の着用)

第517条の19 事業者は、令第6条第15号の5の作業を行うときは、物体の飛来又は落下による労働者の危険を防止するため、当該作業に従事する労働者に保護帽を着用させなければならない。

2 前項の作業に従事する労働者は、同項の保護帽を着用しなければならない。

[令] 第6条第15号の5 コンクリート造の工作物（その高さが5m以上であるものに限る。）の解体又は破壊の作業

参 ④ 保護帽の規格 昭50労告66。

第9章 墜落、飛来崩壊等による危険の防止

第1節 墜落等による危険の防止

(作業床の設置等)

第518条 事業者は、高さが2m以上の箇所（作業床の端、開口部等を除く。）で作業を行なう場合において墜落により労働者に危険を及ぼすおそれのあるときは、足場を組み立てる等の方法により作業床を設けなければならない。

2 事業者は、前項の規定により作業床を設けることが困難なときは、防網を張り、労働者に安全帯を使用させる等墜落による労働者の危険を防止するための措置を講じなければならない。

参 ④ 作業床の端、開口部等の場合519。労働者の安全帯等の使用520。作業床563。作業構台についての措置575の6。安全帯の規格 昭50労告67。

第519条 事業者は、高さが2m以上の作業床の端、開口部等で墜落により労働者に危険を及ぼすおそれのある箇所には、囲い、手すり、覆い等（以下この条において「囲い等」という。）を設けなければならない。

2 事業者は、前項の規定により、囲い等を設けることが著しく困難なとき又は作業の必要上臨時に囲い等を取りはずすときは、防網を張り、労働者に安全帯を使用させる等墜落による労働者の危険を防止するための措置を講じなければならない。

参 ④ 作業床の設置等518。労働者の安全帯等の使用520。作業床563。作業構台についての措置575の6。物品場所卸

口等についての措置653。安全帯の規格 昭和50労告67。

第520条 労働者は、第518条第2項及び前条第2項の場合において、安全帯等の使用を命じられたときは、これを使用しなければならない。

〔参〕 作業床の設置等518。作業床の端、開口部等の場合519。
安全帯の規格 昭50労告67。

(安全帯等の取付設備等)

第521条 事業者は、高さが2m以上の箇所で作業を行なう場合において、労働者に安全帯等を使用させるときは、安全帯等を安全に取り付けるための設備等を設けなければならない。

2 事業者は、労働者に安全帯等を使用させるときは、安全帯等及びその取付け設備等の異常の有無について、随時点検しなければならない。

〔参〕 作業床の設置等518。作業床の端、開口部等の場合519。
安全帯の規格 昭50労告67。

(悪天候時の作業禁止)

第522条 事業者は、高さが2m以上の箇所で作業を行なう場合において、強風、大雨、大雪等の悪天候のため、当該作業の実施について危険が予想されるときは、当該作業に労働者を従事させてはならない。

(照度の保持)

第523条 事業者は、高さが2m以上の箇所で作業を行なうときは、当該作業を安全に行なうため必要な照度を保持しなければならない。

(スレート等の屋根上の危険の防止)

第524条 事業者は、スレート、木毛板等の材料でふかれた屋根の上で作業を行なう場合において、踏み抜きにより労働者に危険を及ぼすおそれのあるときは、幅が30cm以上の歩み板を設け、防網を張る等踏み抜きによる労働者の危険を防止するための措置を講じなければならない。

(不用のたて坑等における危険の防止)

第525条 事業者は、不用のたて坑、坑井、又は40度以上の斜坑には、坑口の閉そくその他墜落による労働者の危険を防止するための設備を設けなければならない。

2 事業者は、不用の坑道又は坑内採掘跡には、さく、囲いその他通行しや断の設備を設けなければならない。

(昇降するための設備の設置等)

第526条 事業者は、高さ又は深さが1.5mをこえる箇所で作業を行なうときは、当該作業に従事する労働者が安全に昇降するための設備等を設けなければならない。ただし、安全に昇降するための設備等を設けることが作業の性質上著しく困難なときは、この限りでない。

2 前項の作業に従事する労働者は、同項本文の規定により安全に昇降するための設備等が設けられたときは、当該設備等を使用しなければならない。

〔参〕 物品場所卸口等についての措置653。

(移動はしご)

第527条 事業者は、移動はしごについては、次に定めるところに適合したものでなければ使用してはならない。

- 1) 丈夫な構造とすること。
- 2) 材料は、著しい損傷、腐食等がないものとする。
- 3) 幅は、30cm以上とすること。
- 4) すべり止め装置の取付けその他転位を防止するために必要な措置を講ずること。

(脚立)

第528条 事業者は、脚立については、次に定めるところに適合したものでなければ使用してはならない。

- 1) 丈夫な構造とすること。
- 2) 材料は、著しい損傷、腐食等がないものとする。
- 3) 脚と水平面との角度を75度以下とし、かつ、折りたたみ式のものにあつては、脚と水平面との角度を確実に保つための金具等を備えること。
- 4) 踏み面は、作業を安全に行なうため必要な面積を有すること。

(建築物等の組立て、解体又は変更の作業)

第529条 事業者は、建築物、橋梁、足場等の組立て、解体又は変更の作業（作業主任者を選任しなければならない作業を除く。）を行なう場合において、墜落により労働者に危険を及ぼすおそれのあるときは、次の措置を講じなければならない。

- 1) 作業を指揮する者を指名して、その者に直接作業を指揮させること。
- 2) あらかじめ、作業の方法及び順序を当該作業に従事する労働者に周知させること。

(立入禁止)

第530条 事業者は、墜落により労働者に危険を及ぼすおそれのある箇所に関係労働者以外の労働者を立ち入らせてはならない。

第2節 飛来崩壊災害による危険の防止

(地山の崩壊等による危険の防止)

第534条 事業者は、地山の崩壊又は土石の落下により労働者に危険を及ぼすおそれのあるときは、当該危険を防止するため、次の措置を講じなければならない。

- 1) 地山を安全なこう配とし、落下のおそれのある土石を取り除き、又は、擁壁、土止め支保工等を設けること。
- 2) 地山の崩壊又は土石の落下の原因となる雨水、地下水等を排除すること。

(落盤等による危険の防止)

第535条 事業者は、坑内における落盤、肌落ち又は側壁の崩壊により労働者に危険を及ぼすおそれのあるときは、支保工を設け、浮石を取り除く等当該危険を防止するための措置を講じなければならない。

(高所からの物体投下による危険の防止)

第536条 事業者は、3 m以上の高所から物体を投下するときは、適当な投下設備を設け、監視人を置く等労働者の危険を防止するための措置を講じなければならない。

2 労働者は、前項の規定による措置が講じられていないときは、3 m以上の高所から物体を投下してはならない。

☞ 物体の落下による危険の防止537。物体の飛来による危険の防止538。

(物体の落下による危険の防止)

第537条 事業者は、作業のため物体が落下することにより、労働者に危険を及ぼすおそれのあるときは、防網の設備を設け、立入区域を設定する等当該危険を防止するための措置を講じなければならない。

☞ 高所からの物体投下による危険の防止536。物体の飛来による危険の防止538。

(物体の飛来による危険の防止)

第538条 事業者は、作業のため物体が飛来することにより労働者に危険を及ぼすおそれのあるときは、飛来防止の設備を設け、労働者に保護具を使用させる等当該危険を防止するための措置を講じなければならない。

☞ 高所からの物体投下による危険の防止536。物体の落下による危険の防止537。

(保護帽の着用)

第539条 事業者は、船台の附近、高層建築場等の場所で、その上方において他の労働者が作業を行なっているところにおいて作業を行なうときは、物体の飛来又は落下による労働者の危険を防止するため、当該作業に従事する労働者に保護帽を着用させなければならない。

2 前項の作業に従事する労働者は、同項の保護帽を着用しなければならない。

☞ 保護帽の規格 昭50労告66。

第10章 通路、足場等

第1節 通路等

(通路)

第540条 事業者は、作業場に通ずる場所及び作業場内には、労働者が使用するための安全な通路を設け、かつ、これを常時有効に保持しなければならない。

2 前項の通路で主要なものには、これを保持するため、通路であることを示す表示をしなければならない。

(通路の照明)

第541条 事業者は、通路には、正常の通行を妨げない程度に、採光又は照明の方法を講じなければならない。ただし、坑道、常時通行の用に供しない地下室等で通行する労働者に、適当な照明具を所持させるときは、この限りでない。

(屋内に設ける通路)

第542条 事業者は、屋内に設ける通路については、次に定め

るところによらなければならない。

1) 用途に応じた幅を有すること。

2) 通路面は、つまずき、すべり、踏抜等の危険のない状態に保持すること。

3) 通路面から高さ1.8m以内に障害物を置かないこと。

☞ 機械間等の通路543。

(機械間等の通路)

第543条 事業者は、機械間又はこれと他の設備との間に設ける通路については、幅80cm以上のものとしなければならない。

☞ 屋内に設ける通路542。

(作業場の床面)

第544条 事業者は、作業場の床面については、つまずき、すべり等の危険のないものとし、かつ、これを安全な状態に保持しなければならない。

(作業踏台)

第545条 事業者は、旋盤、ロール機等の機械が、常時当該機械に係る作業に従事する労働者の身長に比べて不適當に高いときは、安全で、かつ、適当な高さの作業踏台を設けなければならない。

(危険物等の作業場等)

第546条 事業者は、危険物その他爆発性若しくは発火性の物の製造又は取扱いをする作業場及び当該作業場を有する建築物の避難階（直接地上に通ずる出入口のある階をいう。以下同じ。）には、非常の場合に容易に地上の安全な場所に避難することができる2以上の出入口を設けなければならない。

2 前項の出入口に設ける戸は、引戸又は外開戸でなければならない。

☞ 避難階以外の階の場合547。警報用設備等の設置548。避難用の出入口等の表示等549。

第547条 事業者は、前条の作業場を有する建築物の避難階以外の階については、その階から避難階又は地上に通ずる2以上の直通階段又は傾斜路を設けなければならない。この場合において、それらのうちの1については、すべり台、避難用はしご、避難用タラップ等の避難用器具をもって代えることができる。

2 前項の直通階段又は傾斜路のうち1は、屋外に設けられたものでなければならない。ただし、すべり台、避難用はしご、避難用タラップ等の避難用器具が設けられているときは、この限りでない。

☞ 危険物等の作業場等546。

第548条 事業者は、第546条第1項の作業場又は常時50人以上の労働者が就業する屋内作業場には、非常の場合に関係労働者にこれをすみやかに知らせるための自動警報設備、非常ベル等の警報用の設備又は携帯用拡声器、手動式サイレン等の警報用の器具を備えなければならない。

(避難用の出入口等の表示等)

第549条 事業者は、常時使用しない避難用の出入口、通路又は避難用器具については、避難用である旨の表示をし、か

つ、容易に利用することができるように保持しておかなければならない。

2 第546条第2項の規定は、前項の出入口又は通路に設ける戸について準用する。

☞ 危険物等の作業場等546。

(通路と交わる軌道)

第550条 事業者は、通路と交わる軌道で車両を使用するとき、監視人を配置し、又は警鈴を鳴らす等適当な措置を講じなければならない。

☞ 車両と側壁等との間隔205。

(架設通路)

第552条 事業者は、架設通路については、次に定めるところに適合したものでなければ使用してはならない。

- 1) 丈夫な構造とすること。
- 2) こう配は、30度以下とすること。ただし、階段を設けたもの又は高さが2メートル未満で丈夫な手掛を設けたものはこの限りでない。
- 3) こう配が15度をこえるものには、踏さんその他の滑止めを設けること。
- 4) 墜落の危険のある箇所には、次に掲げる設備（丈夫な構造の設備であつて、たわみが生ずるおそれがなく、かつ、著しい損傷、変形又は腐食がないものに限る。）を設けること。ただし、作業上やむを得ない場合は、必要な部分に限って臨時にこれを取りはずすことができる。

イ 高さ八十五センチメートル以上の手すり

ロ 高さ三十五センチメートル以上五十センチメートル以下のさん又はこれと同等以上の機能を有する設備（以下「中さん等」という。）

- 5) たて坑内の架設通路でその長さが15m以上であるものは、10m以内ごとに踊場を設けること。
- 6) 建設工事に使用する高さ8m以上の登りさん橋には、7m以内ごとに踊場を設けること。

☞ 架設通路についての措置654。

第2節 足場

第1款 材料等

(材料等)

第559条 事業者は、足場の材料については、著しい損傷、変形又は腐食のあるものを使用してはならない。

2 事業者は、足場に使用する木材については、強度上の著しい欠点となる割れ、虫食い、節、繊維の傾斜等がなく、かつ、木皮を取り除いたものでなければ、使用してはならない。

☞ 足場についての措置655。

(鋼管足場に使用する鋼管等)

第560条 事業者は、鋼管足場に使用する鋼管については、日本工業規格A8951（鋼管足場）に定める鋼管の規格（以下「鋼管規格」という。）又は次に定めるところに適合するものでなければ、使用してはならない。

- 1) 材質は、引張強さの値が370ニュートン毎mm²以上であり、

かつ、伸びが、次の表の上欄に掲げる引張強さの値に応じ、それぞれ同表の下欄に掲げる値となるものであること。

引張強さ（単位 N/mm ² ）	伸び（単位 %）
370以上390未満	25以上
390以上500未満	20以上
500以上	10以上

2) 肉厚は、外径の31分の1以上であること。

2 事業者は、鋼管足場に使用する附属金具については、日本工業規格A8951（鋼管足場）に定める附属金具の規格又は次に定めるところに適合するものでなければ、使用してはならない。

1) 材質（衝撃を受けるおそれのない部分に使用する部品の材質を除く。）は、圧延鋼材、鍛鋼品又は鋳鋼品であること。

2) 継手金具にあつては、これを用いて鋼管を支点（作業時における最大支点間隔の支点をいう。）間の中央で継ぎ、これに作業時の最大荷重を集中荷重としてかけた場合において、そのたわみ量が、継手がない同種の鋼管の同一条件におけるたわみ量の1.5倍以下となるものであること。

3) 緊結金具にあつては、これを用いて鋼管を直角に緊結し、これに作業時の最大荷重の2倍の荷重をかけた場合において、そのすべり量が10mm以下となるものであること。

☞ 足場についての措置655。

(構造)

第561条 事業者は、足場については、丈夫な構造のものでなければ、使用してはならない。

☞ 足場についての措置655。

(最大積載荷重)

第562条 事業者は、足場の構造及び材料に応じて、作業床の最大積載荷重を定め、かつ、これをこえて積載してはならない。

2 前項の作業床の最大積載荷重は、つり足場（ゴンドラのつり足場を除く。以下この節において同じ。）にあっては、つりワイヤロープ及びつり鋼線の安全係数が10以上、つり鎖及びつりフックの安全係数が5以上並びにつり鋼帯並びにつり足場の下部及び上部の支点の安全係数が鋼材にあっては2.5以上、木材にあっては5以上となるように、定めなければならない。

3 事業者は、第1項の最大積載荷重を労働者に周知させなければならない。

☞ 足場についての措置655。

(作業床)

第563条 事業者は、足場（一側足場を除く。）における高さ2m以上の作業場所には、次に定めるところにより、作業床を設けなければならない。

1) 床材は、支点間隔及び作業時の荷重に応じて計算した曲げ応力の値が、次の表の上欄に掲げる木材の種類に応じ、それぞれ同表の下欄に掲げる許容曲げ応力の値をこえないこと。

木 材 の 種 類	許 容 曲 げ 応 力 (単位 kg/cm ²)
あかまつ、くろまつ、からまつ、ひば、ひのき、つが、べいまつ又はべいひ	135
すぎ、もみ、えぞまつ、とどまつ、べいすぎ又はべいつが	105
かし	195
くり、なら、ぶな又はけやき	150
アピトン又はカポールをフェノール樹脂により接着した合板	165

2) つり足場の場合を除き、幅は、40cm以上とし、床材間のすき間は、3cm以下とすること。

3) 墜落により労働者に危険を及ぼすおそれのある箇所には、わく組足場（妻面に係る部分を除く。以下この号において同じ。）にあつてはイ又はロ、わく組足場以外の足場にあつてはハに掲げる設備（丈夫な構造の設備であつて、たわみが生ずるおそれがなく、かつ、著しい損傷、変形又は腐食がないものに限る。）を設けること。ただし、作業の性質上これらの設備を設けることが著しく困難な場合又は作業の必要上臨時にこれらの設備を取りはずす場合において、防網を張り、労働者に安全帯を使用させる等墜落による労働者の危険を防止するための措置を講じたときは、この限りでない。

イ 交さ筋かい及び高さ十五センチメートル以上四十センチメートル以下のさん若しくは高さ十五センチメートル以上の幅木又はこれらと同等以上の機能を有する設備

ロ 手すりわく

ハ 高さ八十五センチメートル以上の手すり又はこれと同等以上の機能を有する設備（以下「手すり等」という。）及び中さん等

4) 腕木、布、はり、脚立その他作業床の支持物は、これにかかる荷重によって破壊するおそれのないものを使用すること。

5) つり足場の場合を除き、床材は、転位し、又は脱落しないように2以上の支持物に取り付けること。

2 前項第5号の規定は、次の各号のいずれかに該当するときは、適用しない。

1) 幅が20cm以上、厚さが3.5cm以上、長さが3.6m以上の板を床材として用い、これを作業に応じて移動させる場合で、次の措置を講ずるとき。

イ 足場板は、3以上の支持物にかけ渡すこと。

ロ 足場板の支点からの突出部の長さは、10cm以上とし、かつ、労働者が当該突出部に足を掛けるおそれのない場合を除き、足場板の長さの18分の1以下とすること。

ハ 足場板を長手方向に重ねるときは、支点の上で重ね、その重ねた部分の長さは、20cm以上とすること。

2) 幅が30cm以上、厚さが6cm以上、長さが4m以上の板を床材として用い、かつ、前号ロ及びハに定める措置を講ずるとき。

3 労働者は、第1項第3号ただし書の場合において、安全帯等の使用を命じられたときは、これを使用しなければならない。

参 作業床の設置等518、519。作業構台についての措置575の6。足場についての措置655。安全帯の規格 昭50労告67。

第2款 足場の組立て等における危険の防止

(足場の組立て等の作業)

第564条 事業者は、令第6条第15号の作業を行なうときは、次の措置を講じなければならない。

1) 組立て、解体又は変更の時期、範囲及び順序を当該作業に従事する労働者に周知させること。

2) 組立て、解体又は変更の作業を行なう区域内には、関係労働者以外の労働者の立入りを禁止すること。

3) 強風、大雨、大雪等の悪天候のため、作業の実施について危険が予想されるときは、作業を中止すること。

4) 足場材の緊結、取りはずし、受渡し等の作業にあつては、幅20cm以上の足場板を設け、労働者に安全帯を使用させる等労働者の墜落による危険を防止するための措置を講ずること。

5) 材料、器具、工具等を上げ、又はおろすときは、つり鋼、つり袋等を労働者に使用させること。

2 労働者は、前項第4号の作業において安全帯等の使用を命ぜられたときは、これを使用しなければならない。

[令] 第6条第15号 つり足場（ゴンドラのつり足場を除く。以下同じ。）張出し足場又は高さが5m以上の構造の足場の組立て、解体又は変更の作業

参 安全帯の規格 昭50労告67。

(足場の組立て等作業主任者の選任)

第565条 事業者は、令第6条第15号の作業については、足場の組立て等作業主任者技能講習を修了した者のうちから、足場の組立て等作業主任者を選任しなければならない。

[令] 第6条第15号 つり足場（ゴンドラのつり足場を除く。以下同じ。）張出し足場又は高さが5m以上の構造の足場の組立て、解体又は変更の作業

参 足場の組立て作業主任者の職務566。

(足場の組立て等作業主任者の職務)

第566条 事業者は、足場の組立て等作業主任者に、次の事項を行なわせなければならない。ただし、解体の作業のときは、第1号の規定は、適用しない。

1 材料の欠点の有無を点検し、不良品を取り除くこと。

2 器具、工具、安全帯等及び保護帽の機能を点検し、不良品を取り除くこと。

3 作業の方法及び労働者の配置を決定し、作業の進行状況を監視すること。

4 安全帯等及び保護帽の使用状況を監視すること。

参 足場の組立て等作業主任者の選任565。

(点検)

第567条 事業者は、強風、大雨、大雪等の悪天候若しくは中震以上の地震又は足場の組立て、一部解体若しくは変更の後において、足場における作業を行なうときは、作業を開始する前に、次の事項について、点検し、異常を認めるときは、直ちに補修しなければならない。

1) 床材の損傷、取付け及び掛渡しの状態

2) 建地、布、腕木等の緊結部、接続部及び取付部のゆるみの状態

- 3) 緊結材及び緊結金具の損傷及び腐食の状態
- 4) 手すり等の取りはずし及び脱落の有無
- 5) 脚部の沈下及び滑動の状態
- 6) 筋かい、控え、壁つなぎ等の補強材の取付状態及び取りはずしの有無
- 7) 建地、布及び腕木の損傷の有無
- 8) 突りようとつり索との取付部の状態及びつり装置の歯止め機能

☞ 足場についての措置655。

(つり足場の点検)

第568条 事業者は、つり足場における作業を行なうときは、その日の作業を開始する前に、前条第1号から第4号まで、第6号及び第8号に掲げる事項について、点検し、異常を認めるときは、直ちに補修しなければならない。

第4款 鋼管足場

(鋼管足場)

第570条 事業者は、鋼管足場については、次に定めるところに適合したものでなければ使用してはならない。

- 1) 足場（脚輪を取り付けた移動式足場を除く。）の脚部には、足場の滑動又は沈下を防止するため、ベース金具を用い、かつ、敷板、敷角等を用い、根がらみを設ける等の措置を講ずること。
- 2) 脚輪を取り付けた移動式足場にあつては、不意に移動することを防止するため、ブレーキ、歯止め等で脚輪を確実に固定させ、足場の一部を堅固な建設物に固定させる等の措置を講ずること。
- 3) 鋼管の接続部又は交さ部は、これに適合した附属金具を用いて、確実に接続し、又は緊結すること。
- 4) 筋かいで補強すること。
- 5) 一側足場、本足場又は張出し足場であるものにあつては、次に定めるところにより、壁つなぎ又は控えを設けること。
 - イ 間隔は、次の表の上欄に掲げる鋼管足場の種類に応じ、それぞれ同表の下欄に掲げる値以下とすること。

鋼管足場の種類	間隔 (単位 m)	
	垂直方向	水平方向
単管足場	5	5.5
わく組足場（高さが5m未満のものを除く。）	9	8

ロ 鋼管、丸太等の材料を用いて、堅固なものとする。

ハ 引張材と圧縮材とで構成されているものであるときは、引張材と圧縮材との間隔は、1m以内とすること。

6) 架空電路に近接して足場を設けるときは、架空電路を移設し、架空電路に絶縁用防護具を装着する等架空電路との接触を防止するための措置を講ずること。

2 前条第3項の規定は、前項第5号の規定の適用について、準用する。この場合において、前条第3項中「第1項第6号」とあるのは「第570条第1項第5号」と読み替えるものとする。

☞ 特別規制655。

(鋼管規格に適合する鋼管足場)

第571条 事業者は、鋼管規格に適合する鋼管を用いて構成される鋼管足場については、前条第1項に定めるところによるほか、単管足場にあつては第1号から第4号まで、わく組足場にあつては第5号から第7号までに定めるところに適合したものでなければ使用してはならない。

- 1) 建地の間隔は、けた行方向を1.85m以下、はり間方向は1.5m以下とすること。
- 2) 地上第1の布は、2m以下の位置に設けること。
- 3) 建地の最高部から測って31mを超える部分の建地は、鋼管を2本組とすること。
- 4) 建地間の積載荷重は、400kgを限度とすること。
- 5) 最上層及び5層以内ごとに水平材を設けること。
- 6) はりわく及び持送りわくは、水平筋かいその他によって横振れを防止する措置を講ずること。
- 7) 高さ20mを超えるとき及び重量物の積載を伴う作業を行うときは、使用する主わくは、高さ2m以下のものとし、かつ、主わく間の間隔は1.85m以下とすること。

2 前項第1号又は第4号の規定は、作業の必要上これらの規定により難い場合において、各支店間を単純ばりとして計算した最大曲げモーメントの値に関し、事業者が次条に定める措置を講じたときは、適用しない。

3 第1項第2号の規定は、作業の必要上同号の規定により難い部分がある場合において、2本組等により当該部分を補強したときは、適用しない。

☞ 特別規制655。

(鋼管規格に適合する鋼管以外の鋼管足場)

第572条 事業者は、鋼管規格に適合する鋼管以外の鋼管を用いて構成される鋼管足場については、第570条第1項に定めるところによるほか、各支店間を単純ばりとして計算した最大曲げモーメントの値が、鋼管の断面係数に、鋼管の材料の降伏強さの値（降伏強さの値が明らかでないものについては、引張強さの値の2分の1の値）の1.5分の1及び次の表の上欄に掲げる鋼管の肉厚と外径との比に応じ、それぞれ同表の下欄に掲げる係数を乗じて得た値（継手のある場合には、この値の4分の3）以下のものでなければ使用してはならない。

鋼管の肉厚と外径との比	係数
肉厚が外径の14分の1以上	1
肉厚が外径の20分の1以上14分の1未満	0.9
肉厚が外径の31分の1以上20分の1未満	0.8

☞ 特別規制655。

(鋼管の強度の識別)

第573条 事業者は、外径及び肉厚が同一であり、又は近似している鋼管で、強度が異なるものを同一事業場で使用するときは、鋼管の混用による労働者の危険を防止するため、鋼管に色又は記号を付する等の方法により、鋼管の強度を識別することができる措置を講じなければならない。

第5款 つり足場

(つり足場)

第574条 事業者は、つり足場については、次に定めるところに適合したものでなければ使用してはならない。

1) つりワイヤロープは、次のいずれかに該当するものを使用しないこと。

イ ワイヤロープ1よりの間において素線（フィラ線を除く。以下この号において同じ。）の数の10%以上の素線が切断しているもの

ロ 直径の減少が公称径の7%をこえるもの

ハ キンクしたもの

ニ 著しい形くずれ又は腐食があるもの

2) つり鎖は、次のいずれかに該当するものを使用しないこと。

イ 伸びが、当該つり鎖が製造されたときの長さの5%をこえるもの

ロ リンクの断面の直径の減少が、当該つり鎖が製造されたときの当該リンクの断面の直径の10%をこえるもの

ハ き裂があるもの

3) つり鋼線及びつり鋼帯は、著しい損傷、変形又は腐食のあるものを使用しないこと。

4) つり繊維索は、次のいずれかに該当するものを使用しないこと

イ ストランドが切断しているもの

ロ 著しい損傷又は腐食があるもの

5) つりワイヤロープ、つり鎖、つり鋼線、つり鋼帯又はつり繊維索は、その一端を足場けた、スターラップ等に、他端を突りよう、アンカーボルト、建築物のはり等にそれぞれ確実に取り付けること。

6) 作業床は、幅を40cm以上とし、かつ、すき間がないようにすること。

7) 床材は、転位し、又は脱落しないように、足場けた、スターラップ等に取り付けること。

8) 足場けた、スターラップ、作業床等に控えを設ける等動揺又は転位を防止するための措置を講ずること。

9) たな足場であるものにあつては、けたの接続部及び交さ部は、鉄線、継手金具又は緊結金具を用いて確実に接続し、又は緊結すること。

2 前項第6号の規定は、作業床の下方又は側方に網又はシートを設ける等墜落又は物体の落下による労働者の危険を防止するための措置を講ずるときは、適用しない。

〔参〕 足場についての措置655。

(作業禁止)

第575条 事業者は、つり足場の上で、脚立、はしご等を用いて労働者に作業させてはならない。

第11章 作業構台

(材料等)

第575条の2 事業者は、仮設の支柱及び作業床等により構成され、材料若しくは仮設機材の集積又は建設機械等の設置若

しくは移動を目的とする高さが2m以上の設備で、建設工事に使用するもの（以下「作業構台」という。）の材料については、著しい損傷、変形又は腐食のあるものを使用してはならない。

2 事業者は、作業構台に使用する木材については、強度上の著しい欠点となる割れ、虫食い、節、繊維の傾斜等がないものでなければ、使用してはならない。

3 事業者は、作業構台に使用する支柱、作業床、はり、大引き等の主要な部分の鋼材については、日本工業規格G3101（一般構造用圧延鋼材）、日本工業規格G3106（溶接構造用圧延鋼材）、日本工業規格G3191（熱間圧延棒鋼）、日本工業規格G3192（熱間圧延形鋼）、日本工業規格G3444（一般構造用炭素鋼管）若しくは日本工業規格G3466（一般構造用角形鋼管）に定める規格に適合するもの又はこれと同等以上の引張強さ及びこれに応じた伸びを有するものでなければ、使用してはならない。

〔参〕 作業構台についての措置655の2。

(構造)

第575条の3 事業者は、作業構台については、著しいねじれ、たわみ等が生ずるおそれのない丈夫な構造のものでなければ、使用してはならない。

〔参〕 作業構台についての措置655の2。

(最大積載荷重)

第575条の4 事業者は、作業構台の構造及び材料に応じて、作業床の最大積載荷重を定め、かつ、これを超えて積載してはならない。

2 事業者は、前項の最大積載荷重を労働者に周知させなければならない。

〔参〕 作業構台についての措置655の2。

(組立図)

第575条の5 事業者は、作業構台を組み立てるときは、組立図を作成し、かつ、当該組立図により組み立てなければならない。

2 前項の組立図は、支柱、作業床、はり、大引き等の部材の配置及び寸法が示されているものでなければならない。

(作業構台についての措置)

第575条の6 事業者は、作業構台については、次に定めるところによらなければならない。

1) 作業構台の支柱は、その滑動又は沈下を防止するため、当該作業構台を設置する場所の地質等の状態に応じた根入れを行い、当該支柱の脚部に根がらみを設け、敷板、敷角等を使用する等の措置を講ずること。

2) 支柱、はり、筋かい等の緊結部、接続部又は取付部は、変位、脱落等が生じないよう緊結金具等で堅固に固定すること。

3) 高さ2m以上の作業床の床材間のすき間は、3cm以下とすること。

4) 高さ二メートル以上の作業床の端で、墜落により労働者に危険を及ぼすおそれのある箇所には、手すり等及び中さん等（それぞれ丈夫な構造の設備であつて、たわみが生ず

るおそれがなく、かつ、著しい損傷、変形又は腐食がないものに限る。)を設けること。ただし、作業の性質上手すり等及び中さん等を設けることが著しく困難な場合又は作業の必要上臨時に手すり等又は中さん等を取りはずす場合において、防網を張り、労働者に安全帯を使用させる等墜落による労働者の危険を防止するための措置を講じたときは、この限りでない。

- イ 丈夫な構造とすること。
- ロ 材料は、著しい損傷、腐食等がないものとする。
- ハ 高さは、75cm以上とすること。
- ☑ 作業床の設置等518、519。作業構台についての措置655の2。

(作業構台の組立て等の作業)

第575条の7 事業者は、作業構台の組立て、解体又は変更の作業を行うときは、次の措置を講じなければならない。

- 1) 組立て、解体又は変更の時期、範囲及び順序を当該作業に従事する労働者に周知させること。
- 2) 組立て、解体又は変更の作業を行う区域内には、関係労働者以外の労働者の立入りを禁止すること。
- 3) 強風、大雨、大雪等の悪天候のため、作業の実施について危険が予想されるときは、当該作業を中止すること。
- 4) 材料、器具、工具等を上げ、又は下ろすときは、つり綱、つり袋等を労働者に使用させること。

(点検)

第575条の8 事業者は、強風、大雨、大雪等の悪天候若しくは中震以上の地震又は作業構台の組立て、一部解体若しくは変更の後において、作業構台における作業を行うときは、作業を開始する前に、次の事項について、点検し、異常を認めるときは、直ちに補修しなければならない。

- 1) 支柱の滑動及び沈下の状態
- 2) 支柱、はり等の損傷の有無
- 3) 床材の損傷、取付け及び掛渡しの状態
- 4) 支柱、はり、筋かい等の緊結部、接続部及び取付部のゆるみの状態
- 5) 緊結材及び緊結金具の損傷及び腐食の状態
- 6) ☑水平つなぎ、筋かい等の補強材の取付状態及び取りはずしの有無
- 7) 手すり等の取りはずし及び脱落の有無
作業構台についての措置655の2。

枠組足場用手すり枠の認定基準抜粋

平成16年5月10日
社団法人 仮設工業会 より

1、適用範囲

この基準は、手すり先行工法（厚生労働省が平成15年4月1日に策定した「手すり先行工法に関するガイドライン」）による足場の組立て等の作業において、主として足場からの墜落災害を防止するために使用される枠組足場用手すり枠について適用する。

【解説】

本認定基準で対象とする枠組足場用手すり枠は、手すり先行工法に関するガイドラインで示されている手すり先行工法の手すり先送り方式、手すり据置き方式及び手すり専用足場方式に用いられるものとする。

2、種類

枠組足場用手すり枠の種類は、表-1のとおりとする。

表-1 枠組足場用手すり枠の種類

種類	摘要
第1種	手すりとしての性能を有し、かつ、安全带取付設備としての性能を有するもの。
第2種	手すりとしての性能を有するもの

3、材料等

(1) 枠組足場用手すり枠の各部に使用する材料は、次の表の左欄に掲げる構成部分に応じ、それぞれ同表の右欄に掲げる規格等に適合するもの又はこれと同等以上の機械的性質を有するものでなければならない。

構成部分	規格等	
	鋼材	アルミニウム合金材
布板 支柱材 手すり材 補強材	日本工業規格G3444 (一般構造用炭素鋼鋼管)に定めるSTK400の規格	日本工業規格H4080 (アルミニウム及びアルミニウム合金継目無管)に規定する記号A5056TEのH112の規格又は 日本工業規格H4100 (アルミニウム及びアルミニウム合金押出型材)に規定する記号A6063SのT5の規格
取付部 ボルト／ピン等	日本工業規格G3100 (一般構造用圧延鋼材)に定めるSS330の規格	日本工業規格H4040 (アルミニウム及びアルミニウム合金の棒及び線)に規定する記号A2017BEのT4の規格

構成部分	規格等	
	鋼材	アルミニウム合金材
取付部 それ以外の部分	日本工業規格G3131 (熱間圧延軟鋼板及び鋼帯に定めるSPHCの規格)	日本工業規格H4000 (アルミニウム及びアルミニウム合金の板及び条)に規定する記号A505P板の品質がH12、H22、H32の規格
幅木部	強度、性能等に均一性があり、かつ、難燃性を有し、著しい経年劣化をきたさないものであること。	

(2) 枠組足場用手すり枠の各部は、著しい損傷、変形又は腐食のないものでなければならない。

4、構造等

枠組足場用手すり枠は、布材、支柱材、手すり材及び取付部等を有し、かつ、次の各号に定めるところに適合するものでなければならない。

- (1) 取付部は、使用中容易に外れない、丈夫な構造であること。
- (2) 枠組足場の建わくに取り付けたときの手すり材の高さが作業床より90cm以上であること。
- (3) 手すり据置き方式（厚生労働省の策定した「手すり先行工法に関するガイドライン」による「手すり先行工法による足場設置基準」の工法の分類）で、かつ、交さ筋かいを用いずに使用する方式のものにあっては、作業床から立ち上がった手すり枠の支柱材部分が固定金具等により確実に建わくに固定することができるものとする。
- (4) 枠組足場用手すり枠の中間部等からの墜落を防止するために有効な構造であること。
- (5) 幅木部を有するものにあっては、その幅が10cm以上であること。

朝日機材

ネットワーク

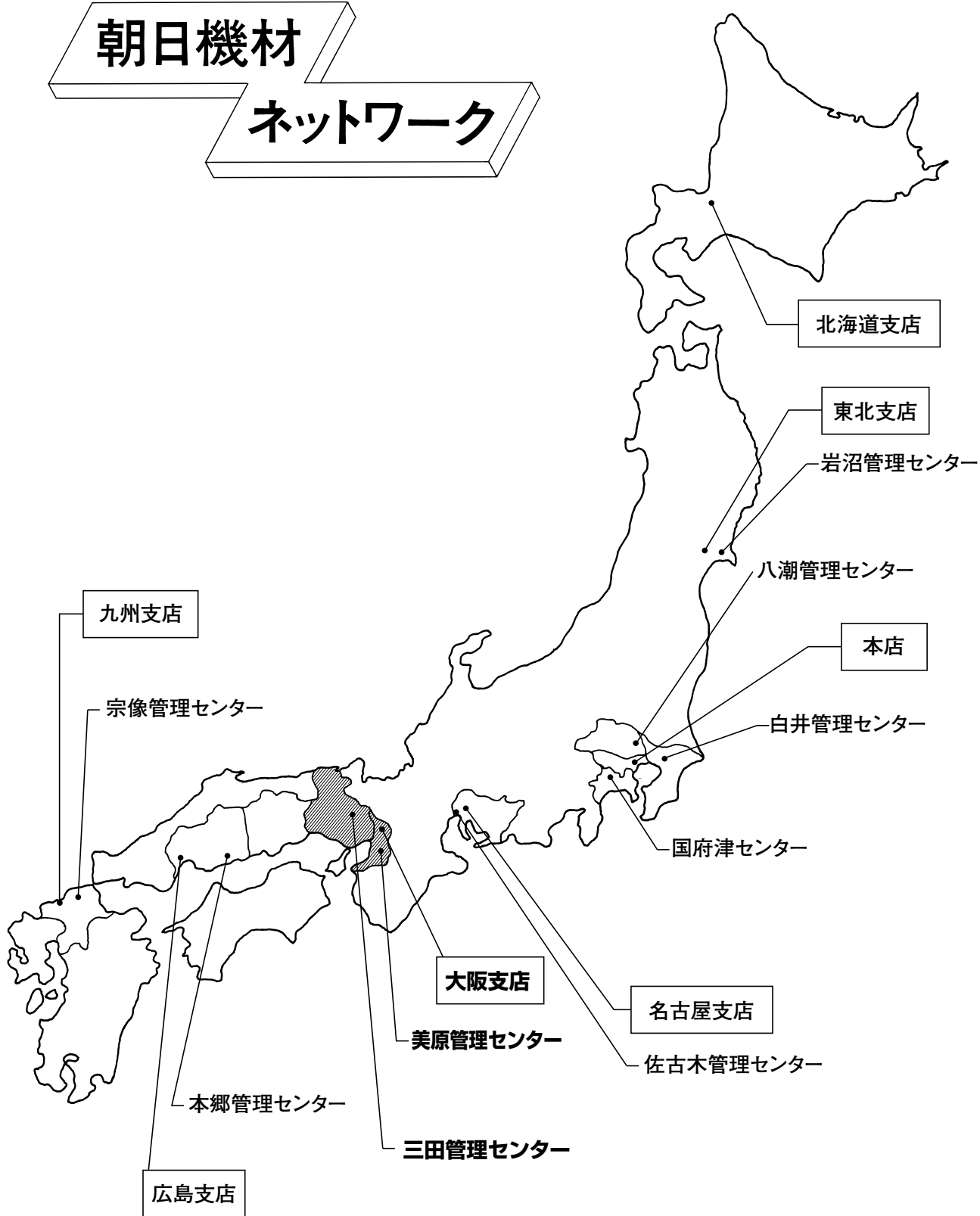

朝日機材(株)大阪支店 案内図

住所：大阪府大阪市北区中之島6-2-40中之島インテス

TEL：06-6446-3500 FAX：06-6446-3511

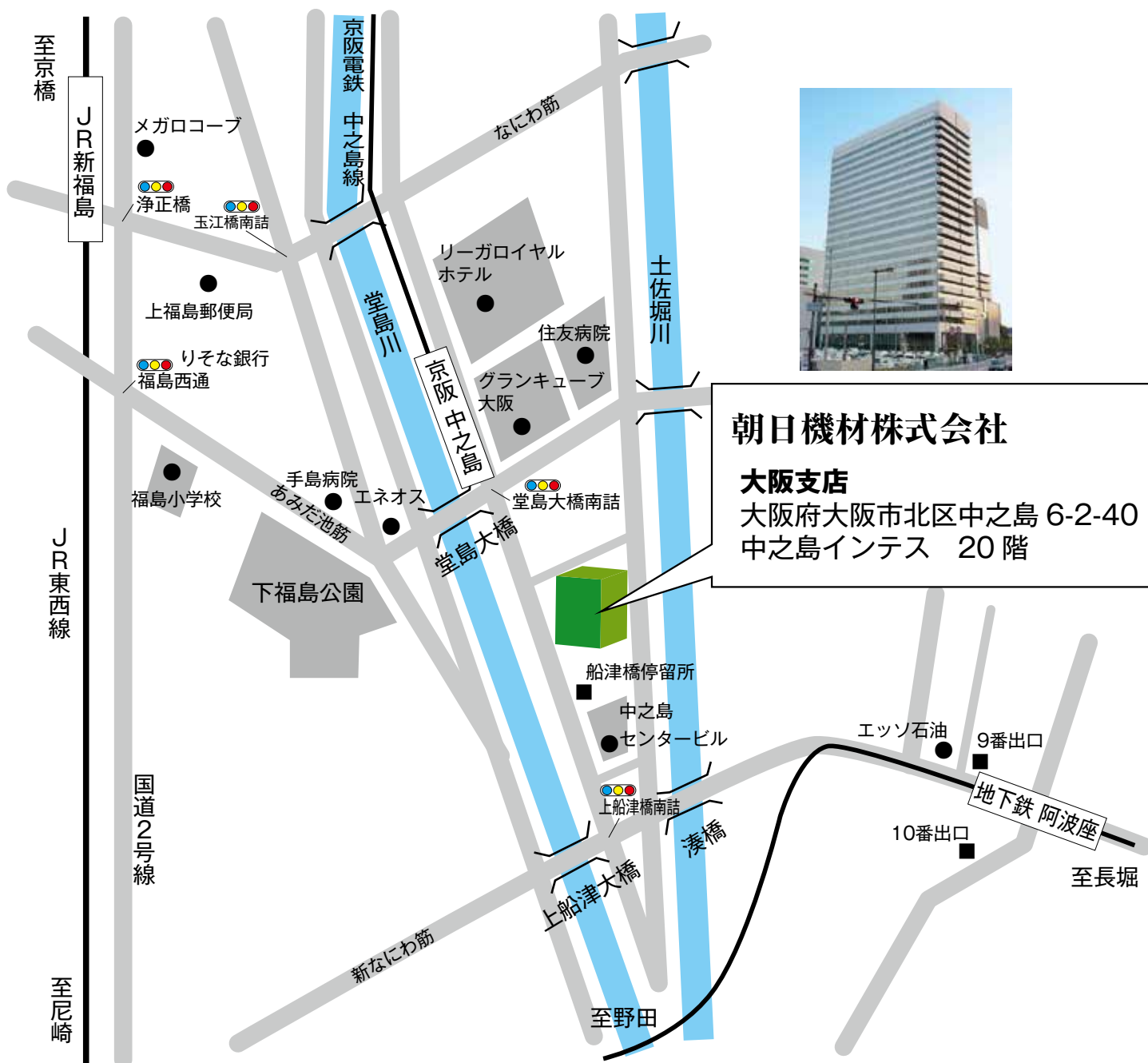

朝日機材株式会社

大阪支店

大阪府大阪市北区中之島 6-2-40
中之島インテス 20階

JR東西線新福島駅より徒歩12分
地下鉄千日前線阿波座駅より徒歩12分
JR大阪駅よりバス53系統「船津橋」行き船津橋下車すぐ
京阪電鉄中之島線中之島駅より徒歩3分

朝日機材(株)三田管理センター 案内図

住所：兵庫県三田市下槻瀬字青部758

TEL：0795-69-0991 FAX：0795-69-0998

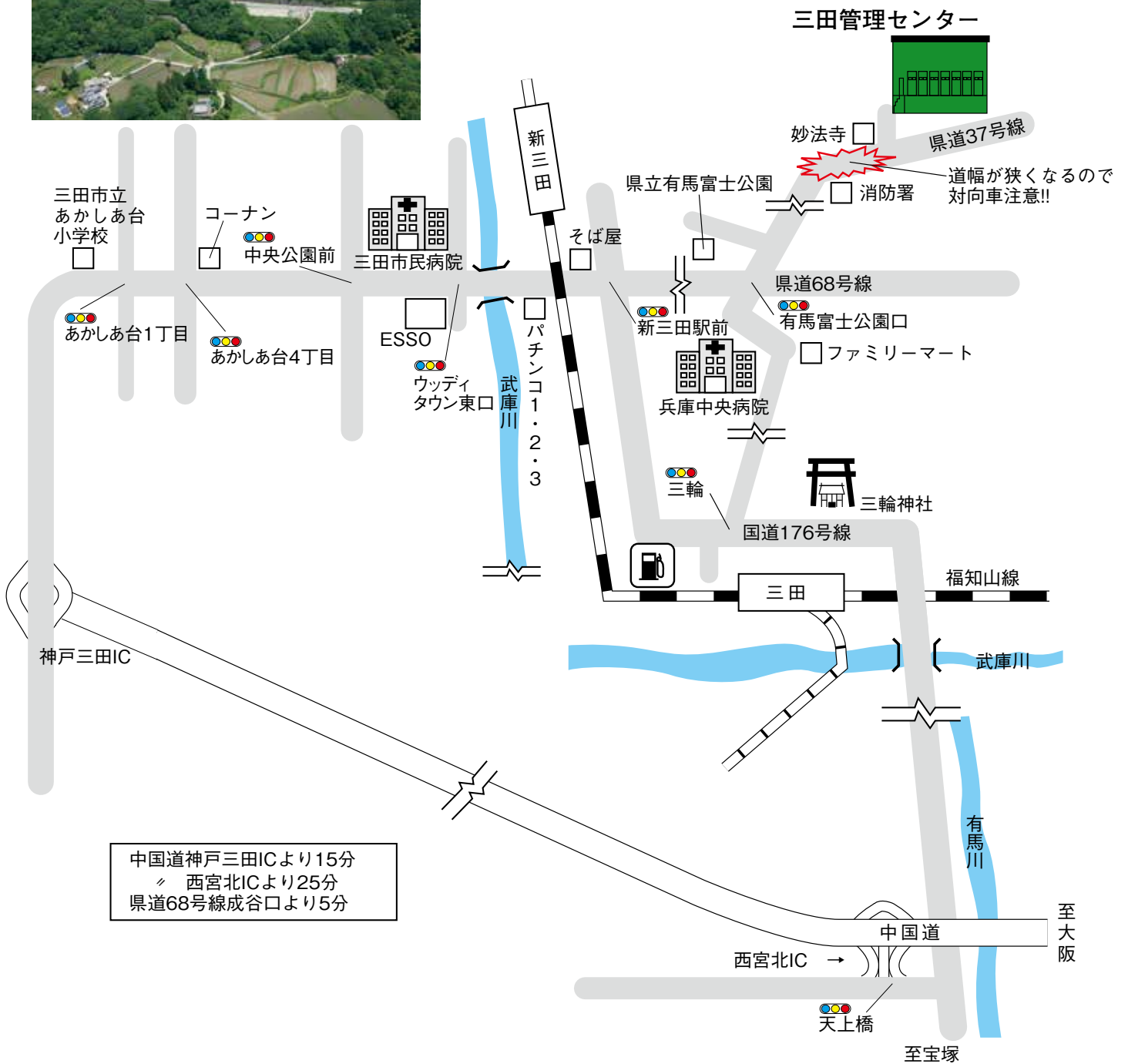

朝日機材(株)美原管理センター 案内図

住所：大阪府堺市美原区木材通3-1-8
 (株)竹中工務店西日本機材センター内
 TEL：072-363-4021 FAX：072-363-4022



阪和自動車道美原北ICより10分
 阪神高速14号松原線三宅ICより20分

拡大図



大阪支店
〔機材部〕

〒530-0005 大阪府大阪市北区中之島6-2-40(中之島インテス20階)
 仮設課 TEL 06(6446)3501 FAX 06(6446)3512
 機械課 TEL 06(6446)3502 FAX 06(6446)3512
 ハウス課 TEL 06(6446)3507 FAX 06(6446)3513

〔三田管理センター〕
 〒669-1413 兵庫県三田市下槻瀬字青部758
 TEL 0795(69)0991 FAX 0795(69)0998

〔美原管理センター〕
 〒587-0042 大阪府堺市美原区木材通3-1-8((株)竹中工務店西日本機材センター内)
 TEL 072(363)4021 FAX 072(363)4022

本 店

〔営業第一部〕

〒130-0027 東京都墨田区太平4-1-3(オリナスタワー内)
 仮設1・2・3課 TEL 03(3623)2941 FAX 03(3623)2939
 ハウス課 TEL 03(3623)2949 FAX 03(3623)2939
 機械課 TEL 03(3623)2954 FAX 03(3623)2939

〔営業第二部〕

機材1・2課 TEL 03(3623)2946 FAX 03(3623)2939
 設備仮設課 TEL 03(3623)3050 FAX 03(3623)3052

〔白井管理センター〕
 〒270-1402 千葉県白井市平塚2081(白井第二工業団地内)
 TEL 047(497)0691 FAX 047(497)0694

〔八潮管理センター〕
 〒340-0807 埼玉県八潮市新町32
 TEL 048(936)7189 FAX 048(936)7327

〔国府津センター〕
 〒256-0812 神奈川県小田原市国府津2842-2
 TEL 0465(20)5006 FAX 0465(20)5009

名古屋支店

〒460-0003 愛知県名古屋市中区錦2-2-13(名古屋センタービル内)
 TEL 052(201)3821 FAX 052(203)0438

〔佐古木管理センター〕
 〒496-0924 愛知県愛西市善太新田十割下1-1
 TEL 0567(33)0825 FAX 0567(33)0821

広島支店

〒730-0015 広島県広島市中区橋本町10-10(広島インテス)
 TEL 082(222)7511 FAX 082(222)7510

〔本郷管理センター〕
 〒729-0419 広島県三原市南方1-3-29
 TEL 0848(60)6423 FAX 0848(60)6424

九州支店

〒810-0041 福岡県福岡市中央区大名2-8-22(天神偕成ビル内)
 TEL 092(712)2891 FAX 092(712)2917

〔宗像管理センター〕
 〒811-3422 福岡県宗像市大字王丸字出口426-9
 TEL 0940(36)7731 FAX 0940(36)5645

北海道支店

〒060-0042 北海道札幌市大通西4-1(道銀ビル7F)
 TEL 011(223)6261 FAX 011(223)6262

東北支店

〒980-0803 宮城県仙台市青葉区国分町3-4-33(仙台定禅寺ビル6F)
 TEL 022(714)6381 FAX 022(714)6382

〔岩沼管理センター〕
 〒989-2421 宮城県岩沼市下野郷字新田116(藤田金属株式会社岩沼ヤード内)
 TEL 022(325)6160 FAX 022(325)6165

朝日機材仮設総合カタログ

- 発行／令和5年12月1日
- 製作／朝日機材株式会社 大阪支店
〒530-0005 大阪府大阪市北区中之島6-2-40
中之島インテス20階
TEL.06-6446-3500 (代)
- 編集担当／H・T
- 印刷／株式会社NPCコーポレーション



朝日機材株式会社 大阪支店

大阪市北区中之島6-2-40
TEL.06-6446-3501 FAX.06-6446-3512